

BYD



MANUAL DO PROPRIETÁRIO  
**BYD SONG PLUS**

BUILD YOUR DREAMS

## Prefácio

Obrigado por adquirir um veículo da BYD. A leitura deste manual é fundamental para a utilização correta e manutenção do veículo. Guarde este manual corretamente após a leitura, para consultas futuras.

Orientação especial: a BYD Auto Company Limited (BYD Auto) recomenda a utilização de peças de reposição genuínas e a realização de manutenções e reparos de acordo com as instruções contidas no Manual de Manutenção e Garantia do veículo. A substituição de peças por outras que não sejam originais ou a execução de modificações não autorizadas poderá afetar o desempenho do veículo, especialmente a sua segurança e durabilidade. Quaisquer perdas no desempenho do veículo resultantes da inobservância destas instruções não serão cobertos pelos termos de garantia da BYD. Além disso, modificações no veículo podem constituir violações à legislação local e nacional.

Suas opiniões e sugestões são bem-vindas! De modo a assegurar a melhoria no serviço, forneça seus dados atualizados para contato e, caso haja alguma informação divergente, entre em contato com uma concessionária autorizada BYD para atualizar as informações em nosso sistema. Esteja atento à legislação vigente, normas e políticas locais e realize o registro do seu veículo o quanto antes. Caso contrário, pode haver o risco de que o veículo não possa ser registrado.

Todos os avisos marcados como "LEMBRETE", "CUIDADO" e "AVISO" neste manual devem ser seguidos com cuidado para evitar possíveis lesões ou danos. Certifique-se de ler com atenção todas as informações disponíveis no formato abaixo.

### LEMBRETE

Informação que deve ser observada para facilitar a manutenção do veículo e outros.

### AVISO

Informação que deve ser observada para assegurar a segurança pessoal.

### CUIDADO

Informação que deve ser observada para evitar danos ao veículo.



O símbolo de segurança representado pela figura à esquerda indica: "não faça isso" ou "não permita que isso aconteça".

As descrições marcadas com "\*" neste manual são aplicáveis somente para a configuração de alguns modelos e significa "se disponível" ou "quando estiver instalado". As figuras contidas neste manual são apenas ilustrativas das configurações. Se houver alguma diferença na configuração do veículo adquirido, a configuração do veículo real deve prevalecer.

Este manual visa auxiliar o motorista na utilização correta do veículo, mas não representa uma descrição das configurações e versões de software do produto. Para mais informações sobre as configurações e versões de software do produto consulte os contratos (se disponível) relacionados ao produto ou entre em contato com uma concessionária autorizada BYD.

Todas as informações, ilustrações e especificações incluídas nesta publicação são baseadas nas informações mais recentes disponíveis sobre o produto no momento de autorização da impressão. A edição completa e detalhada do Manual do Proprietário, bem como o Manual Básico de Segurança no Trânsito e o Manual de Manutenção e Garantia, poderão ser consultados no site <https://www.byd.com/br>.

A BYD se reserva o direito de alterar as características dos veículos a qualquer momento e sem aviso prévio, sem que por isso incorra em obrigações de qualquer espécie.

**É proibida a cópia ou reprodução parcial ou total deste manual sem a prévia autorização por escrito da BYD Auto Company Limited.**

**Todos os direitos reservados.**

## Visão geral do veículo

O modelo BYD SONG PLUS está equipado com o mais recente sistema híbrido (Dual Mode) lançado pela BYD.

O sistema integra um motor a combustão e dois motores elétricos, permitindo que os usuários tenham experiências dos modos de condução EV/HEV e modos de operação ECO/NORMAL/SPORT, levando em conta os desempenhos de potência, economia e NVH (Ruído, Vibração e Aspereza).

A bateria de tração, localizada sob o assoalho, fornece energia elétrica para a operação dos motores elétricos do veículo e pode ser utilizada para carregar a bateria de 12 V por meio do sistema de carregamento inteligente.

Quando o veículo está sendo conduzido no modo EV, os ruídos internos e externos são extremamente baixos. Isso proporciona uma experiência de condução confortável para o motorista e não há emissão de gases de escape, proporcionando viagens ecológicas. O custo para condução de veículos elétricos é muito menor quando comparado ao de veículos movidos a combustível da mesma categoria.

O veículo é equipado com um motor a combustão de alta eficiência 1,5 L, o que proporciona uma operação econômica em quase todas as condições de trabalho, garantindo também desempenho de potência, NVH e outros. Em velocidades superiores a 65 km/h, os motores a combustão e elétricos podem ser acionados em paralelo, alcançando um modo de economia de combustível. Velocidades inferiores a 65 km/h mantêm uma experiência de alta potência e suave. No modo HEV/SPORT, o conjunto do trem de força produzirá a potência máxima de performance.

## Conteúdo

### Índice ilustrado

Exibição dos componentes do veículo de forma geral

### Seção 1 — Controles do veículo

Orientações sobre as operações necessárias, como abertura e fechamento das portas e vidros do veículo e realização de ajustes antes da condução

### Seção 2 — Segurança

Recomendações importantes sobre segurança

### Seção 3 — Painel de instrumentos

Orientações sobre instrumentos, luzes de advertência e indicadores

### Seção 4 — Aplicações e condução

Informações sobre operações necessárias e sugestões para a condução do veículo

### Seção 5 — Dispositivos internos

Orientações sobre os dispositivos internos do veículo e outras informações

### Seção 6 — Quando ocorrer uma falha

Orientações sobre como proceder em caso de emergência

### Seção 7 — Especificações do veículo

Informações sobre as especificações do veículo, funções customizáveis e outras

### Seção 8 — Índice alfabético

## Índice

---

Exterior.....	I-2
Painel de controle.....	I-4
Interior.....	I-5

## Exterior

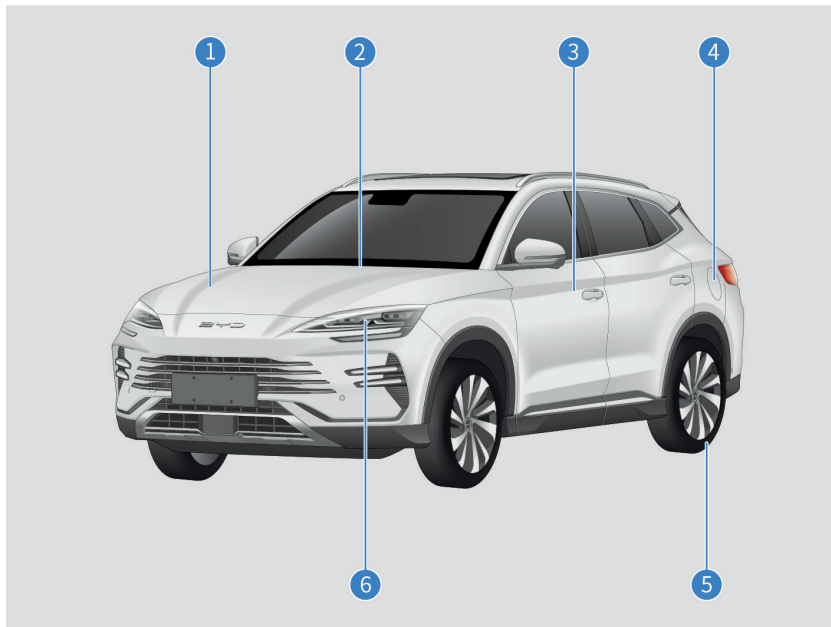

- 1** Capô ..... (a)
- Sistema de arrefecimento ..... (a)
- Limpador do para-brisa ..... (a)
- Fluido de freio..... (a)
- Caixa de fusível do compartimento dianteiro..... (a)
- 2** Limpador do para-brisa..... P.1-84
- 3** Portas..... P.4-6
- Travamento/destravamento das portas ..... P.4-6
- 4** Tampa do tanque de combustível..... P.1-27
- Abastecimento ..... P.1-28
- 5** Pneus ..... (a)
- Reparo do pneu ..... P.6-7
- 6** Faróis ..... (a)

(a) : Consulte as orientações no Manual de Manutenção e Garantia.

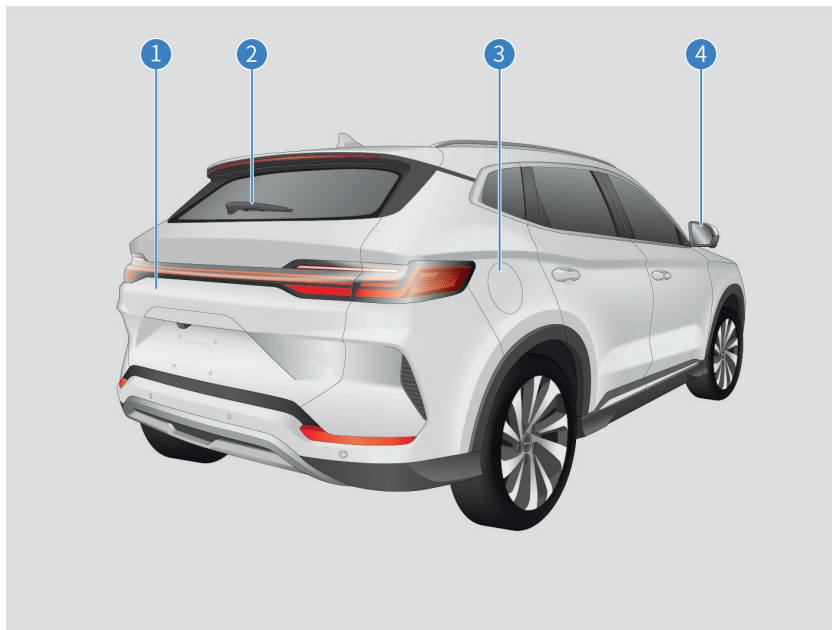

- 1** Tampa do porta-malas..... P.4-9
- 2** Limpador do vidro traseiro ..... P.4-28
- 3** Porta de carregamento ..... P.1-8  
Carregamento..... (a)
- 4** Retrovisores laterais externos..... P.1-88

## Painel de controle

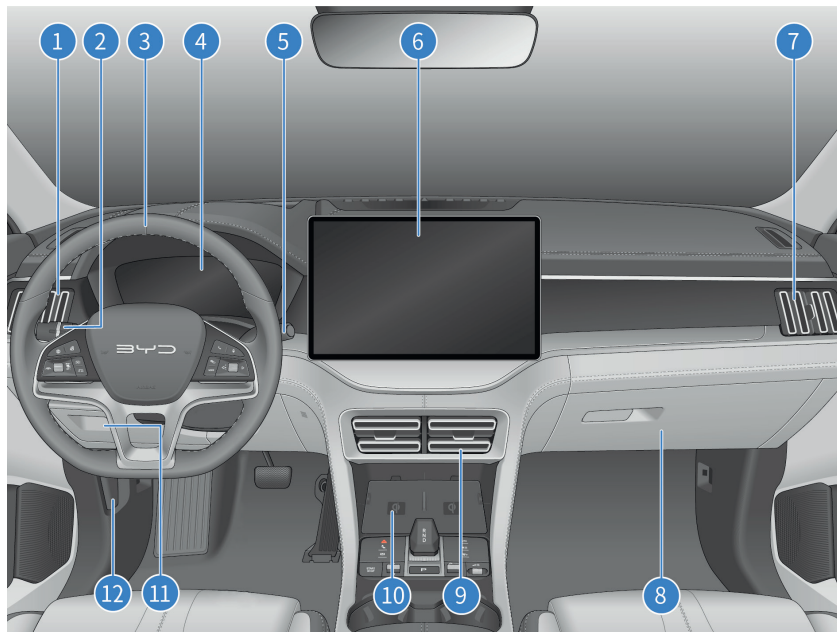

- 1** Saída de ventilação lateral..... P.5-10
- 2** Comandos de iluminação ..... P.4-24
- 3** Volante de direção ..... P.4-23  
Ajuste do volante ..... P.4-23  
Interruptores do volante ..... P.4-35
- 4** Painel de instrumentos ..... P.3-2
- 5** Comandos do limpador do para-brisa ..... P.4-27
- 6** Tela sensível ao toque da central multimídia ..... P.5-2
- 7** Saída de ventilação lateral direita... P.5-10
- 8** Porta-luvas ..... P.5-15
- 9** Saída de ventilação central..... P.5-10
- 10** Carregador sem fio do telefone celular ..... P.5-29
- 11** Porta-objetos no painel ..... P.5-17
- 12** Comando de abertura do capô ..... (a)

(a) : Consulte as orientações no Manual de Manutenção e Garantia.

## Interior

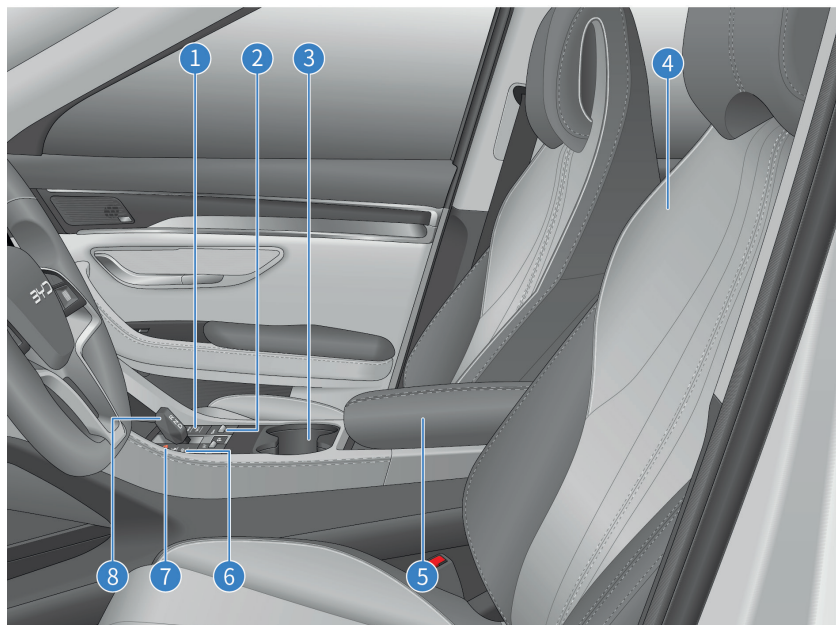

- 1** Comandos do ar-condicionado .... P.5-4
- 2** Seletor dos modos de condução P.2-25  
 Interruptor EV/HEV .....P.2-23  
 Interruptor de modo..... P.2-23
- 3** Suporte de copos do console central..... P.5-18
- 4** Bancos ..... P.4-19  
 Ajuste de bancos dianteiros.....P.4-20
- 5** Porta-objetos do console central ... P.5-15
- 6** Botão do assistente de manutenção em faixa (LDA) ..... P.1-59  
 Indicador BSD..... P.1-59  
 Botão AVH ..... P.1-42
- 7** Interruptor das luzes de emergência (pisca-alerta) ..... P.4-34
- 8** Alavanca seletora de marchas.... P.1-40

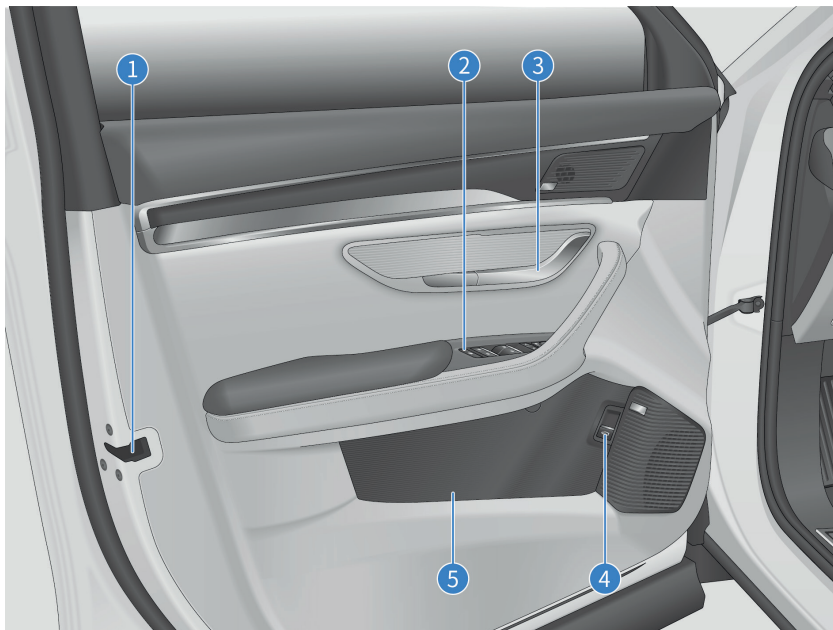

- 1** Travamento mecânico de emergência ..... P.4-12
- 2** Interruptores da porta do motorista ..... P.4-29
  - Interruptores do vidro elétrico.....P.4-29
  - Botão de travamento dos vidros.. P.4-30
  - Travamento central..... P.4-30
  - Regulagem dos retrovisores laterais externos ..... P.4-31
- 3** Maçaneta interna da porta.....P.1-9
- 4** Botão de abertura do porta-malas..... P.4-9
- 5** Porta-objetos da porta ..... P.5-14

## Índice

Instruções de carregamento/descarregamento .....	1-2	Piloto Automático Inteligente (ICC)* .....	1-50
Instruções para o carregamento .....	1-7	Assistente de Farol Alto (HMA)* .....	1-52
Sistema de imobilização da porta de carregamento .....	1-14	Aleria de Colisão Frontal (FCW)* e Frenagem Automática de	
Equilíbrio de SOC da bateria de tração .....	1-17	Emergência (AEB)* .....	1-54
Instruções para a descarga* .....	1-19	Assistente de Manutenção em Faixa (LDA)* .....	1-57
Bateria de tração .....	1-22	Assistência de Ponto Cego (BSA)* .....	1-59
Bateria de 12 V .....	1-24	Sistema de alerta acústico do veículo (AVAS)* .....	1-62
Período de amaciamento .....	1-26	Sistema de visão panorâmica* .....	1-63
Combustível .....	1-27	Sistema de assistência para estacionamento* .....	1-68
Economia de energia e prolongamento da vida útil do veículo	1-29	Monitoramento da pressão do pneu (TPMS)* .....	1-71
Partida do veículo .....	1-35	Head-up Display (HUD)* .....	1-75
Alavanca seletora de marcha .....	1-38	Sistemas de auxílio à condução segura .....	1-76
Freio de Estacionamento Eletrônico (EPB) .....	1-39	Sistema de controle de estabilidade (ESC) .....	1-78
Retenção automática do veículo (AVH) .....	1-42	Retrovisor interno .....	1-81
Pontos importantes para condução .....	1-43	Retrovisores laterais externos elétricos .....	1-82
Assistência à condução .....	1-45	Limpador .....	1-84

## Instruções de carregamento/descarregamento

### Avisos de segurança para o carregamento

- O equipamento de carregamento é um dispositivo elétrico de alta-tensão. É proibido que pessoas menores de 18 anos realizem a operação de carregamento ou toquem ou usem o equipamento de carga. Não permita que pessoas menores de 18 anos se aproximem durante o carregamento.
- Se o usuário usar qualquer dispositivo eletrônico médico, como um marca-passo cardíaco ou desfibrilador vascular cardíaco, verifique com o fabricante o impacto do carregamento no dispositivo médico eletrônico antes de iniciar o processo de carregamento, pois isso pode afetar o dispositivo e causar acidentes pessoais.
- Carregue o veículo em um ambiente relativamente seguro (sem presença de líquidos inflamáveis, chamas, fontes de calor, etc.).
- Antes de carregar, certifique-se de que não haja substâncias estranhas, como líquidos, nas conexões de carga do veículo, no equipamento de alimentação e no equipamento de carregamento, e que o terminal de metal não esteja danificado ou afetado por ferrugem ou corrosão. Em casos como os citados, não carregue o veículo.

- Use equipamento de carregamento específico para veículos elétricos que atenda aos requisitos dos regulamentos e padrões locais:
  - Não modifique, remova ou repare o equipamento de carga ou as portas relevantes para evitar falhas de carga ou incêndios.
  - Não use produtos que apresentem inconformidades.
- Não opere com as mãos molhadas e não toque no metal exposto da conexão de carga ou da base de carga. Caso contrário, podem ocorrer choques elétrico e acidentes pessoais.
- Não faça reparos no veículo durante o carregamento.
- Para evitar danos ao veículo durante o carregamento, tome as seguintes precauções:
  - Não toque na conexão metálica da pistola de carga, no conector de carregamento ou no plugue.
  - Não sacuda o conector de recarga.
  - Não carregue ou toque no veículo durante tempestades, porque um raio pode causar danos ao equipamento de carga ou até mesmo causar acidentes pessoais.

- Antes de dirigir, certifique-se de desconectar o equipamento de carregamento e descarga e feche a tampa da conexão de carga.

### Precauções para o carregamento

- O carregamento em CA (corrente alternada) está disponível em qualquer modo de potência. Para garantir a segurança, recomenda-se desligar o veículo antes de carregar.
- Quando a fonte externa de alimentação é interrompida por um breve período e em seguida recuperada, o carregador BYD automaticamente reinicia o carregamento, sem a necessidade de reconectá-lo.
- Se a porta de carregamento ou o carregador estiverem congelados devido a baixas temperaturas, utilize água quente para derreter o gelo e abrir as tampas. Não abra a tampa da porta de carregamento ou puxe o carregador com força. Mantenha a porta de carregamento seca durante o carregamento.

**■ Precauções para evitar danos ao carregador:**

- Antes de dar partida no veículo, certifique-se de que o carregador esteja desconectado, já que o dispositivo de travamento do carregador pode danificá-lo e danificar o veículo se a pistola de carga não estiver devidamente inserida e o veículo for conduzido com a engrenagem de transmissão acionada.
- Não feche a tampa da porta de carregamento quando a tampa de proteção da porta de carregamento estiver aberta.
- Não puxe ou torça o cabo de carregamento com força.
- Não submeta o carregador a impactos e evite danos mecânicos resultantes de quedas ou colisões.
- Não armazene ou utilize o carregador a uma temperatura acima de 55 °C.
- Não exponha o carregador ao calor.

**■ Precauções antes do carregamento:**

- Quando a tampa da porta de carregamento estiver travada, não a force para abri-la.
- Certifique-se de que não há objetos estranhos no carregador e na porta de carregamento e que a tampa de proteção contra choque

elétrico do terminal do carregador não esteja solta ou deformada.

- Segure o carregador, aponte-o para a porta de carregamento e empurre-o para dentro. Certifique-se de garantir que esteja devidamente inserido.

**■ Precauções durante o carregamento:**

- O ar-condicionado pode ser usado normalmente enquanto o veículo estiver sendo carregado. Para garantir a energia para o carregamento, recomenda-se não ligar o ar-condicionado.
- Recomenda-se que ninguém permaneça no veículo durante o carregamento.
- Recomenda-se estacionar o veículo em uma área ventilada durante o carregamento. Não bloqueie a grade de entrada de ar.
- É normal que a potência de carregamento oscile por um curto período de tempo, conforme exibido no painel de instrumentos, quando a bateria de tração for aquecida durante o carregamento.
- Durante o carregamento, o tempo restante estimado para uma carga completa é exibido no painel de instrumentos. O tempo restante para o carregamento completo pode variar dependendo de condições diferentes, como tempera-

tura, nível de carga da bateria de tração (SOC) e instalações de carregamento.

- Durante o carregamento, o resfriamento da bateria de tração pode ser iniciado, e o compressor, o ventilador e outros componentes funcionam quando necessário. Poderão haver ruídos vindos de baixo do capô.
- Antes da conclusão do carregamento, a equalização da bateria de tração é ativada para melhorar a vida útil, o que pode prolongar o tempo de carregamento.

**■ Precauções após o carregamento:**

- Primeiro, interrompa o carregamento e certifique-se de que a porta de carregamento esteja destravada.
- Segure o carregador e puxe-o para fora.
- Não puxe o carregador à força quando a porta de carregamento estiver travada para evitar danos à porta de carregamento.
- Após o carregador ser desconectado, reinsira a tampa de proteção da porta de carregamento e feche a tampa da porta para evitar a entrada de água ou materiais estranhos que possam afetar o uso normal.

- Temperaturas muito baixas ou muito altas da bateria de tração podem comprometer o desempenho do carregamento do veículo.
  - No caso de carregamento em baixas temperaturas, o sistema de gestão térmica da bateria de tração pode melhorar a capacidade de carregamento em baixa temperatura, mas o tempo de carregamento é prolongado e o consumo de energia para aquecimento é aumentado. Estes são fenômenos normais.
  - Em regiões frias, recomenda-se carregar o veículo em locais fechados com aquecimento.
  - Em regiões quentes, recomenda-se carregar o veículo em um local fresco e ventilado.
- Recomendações para melhorar a experiência de condução:
  - Carregue o veículo imediatamente quando a barra de SOC no painel de instrumentos atingir a área vermelha, pois isso indica que a bateria de tração está prestes a se esgotar; não carregá-la reduzirá sua vida útil.
  - Para melhorar sua experiência, recomenda-se o carregamento do veículo imediatamente após sua utilização, visto que a bateria de tração está relativamente aquecida e terá um desempenho de carregamento melhor.
  - Se o veículo não for utilizado por um longo período, recomenda-se carregá-lo ao menos uma vez por mês.

**Solução de problemas gerais de carregamento**

Falha	Possível causa	Solução
O carregador está conectado e o carregamento é iniciado, porém a bateria não é carregada.	Problema na estação de carregamento.	Entre em contato com a equipe responsável pela estação de carregamento.
	A pistola de carga CA não está corretamente encaixada.	Certifique-se de que o interruptor do carregador está acionado. Verifique a posição de conexão do equipamento de carregamento.
	A bateria de 12V está muito descarregada.	Conecte a bateria de 12V do veículo a outra bateria de 12V para carregá-la após o veículo ser ligado.
	A tomada de alimentação não tem fornecimento de energia.	Certifique-se de que a fonte de alimentação está protegida contra sobrecarga. Tente usar outra tomada.
	O veículo ou a pistola de carga CA está com falha.	Verifique se há uma luz de aviso de falha no sistema de energia ou mensagem de falha no sistema de carregamento no painel de instrumentos. Se encontrada, pare o carregamento e entre em contato com uma concessionária autorizada BYD.
	A temperatura da bateria de tração está muito baixa ou muito alta.	Mantenha o veículo em um ambiente com temperatura adequada e faça o carregamento quando a temperatura atingir um nível normal.

Falha	Possível causa	Solução
O carregamento é interrompido.	A bateria de tração foi carregada por completo.	Quando a bateria de tração é carregada totalmente (até 100%), o carregamento é interrompido automaticamente.
	O cabo de carregamento não está conectado corretamente.	Verifique se o cabo do equipamento está conectado corretamente.
	O interruptor da pistola de carga está pressionado (dependendo da configuração real do veículo).	Se o interruptor da pistola de carga for acionado, o carregamento será interrompido. A pistola de carga deve ser conectada novamente para começar a carregar.
	A alimentação está desligada.	Após a restauração da alimentação, a pistola de carga deve ser reconectada para iniciar o carregamento.
	A temperatura da bateria de tração está muito alta.	Nesse caso, o carregamento é interrompido automaticamente. Carregue o veículo quando a temperatura da bateria retornar a um nível normal.
	Falha no veículo ou na estação de carregamento.	Se houver qualquer alerta de falha referente à estação de carregamento ou ao veículo, recomenda-se entrar em contato com uma concessionária autorizada BYD.

## Instruções para o carregamento

- Verifique antes de carregar:
  - Se o carregador, a pistola de carga, a porta de carregamento e o dispositivo de conexão de carregamento estão sem defeitos, como desgaste do cabo, invólucros rachados ou objetos estranhos nas portas.
  - Se os terminais metálicos da pistola de carga, porta de carregamento, plugue de alimentação ou tomada de alimentação estão soltos ou danificados por ferrugem, corrosão ou ablação.
  - Se a pistola de carga, a porta de carregamento, o plugue de alimentação ou a tomada estiverem visivelmente manchados ou úmidos. Caso positivo, enxugue-os com um pano seco e limpo para garantir que a conexão esteja seca e limpa.
- Caso ocorra alguma das situações citadas, não realize a operação de carregamento pois isso pode causar um curto-circuito ou choque elétrico, podendo resultar em acidentes pessoais ou fatais.
- Proteja o carregador de contato com a água em dias chuvosos.

### Uso de carregador CA portátil/residencial\*

#### 1. Descrição do equipamento

- Consiste em uma tomada de alimentação (em conformidade com os padrões locais), um carregador, uma tampa de proteção da tomada/carregador, um cabo de conexão e uma caixa de função, denominada carregamento a bordo. A tomada de alimentação é conectada à tomada elétrica residencial padrão e o carregador CA é conectado à porta de carregamento CA do veículo.



- A tomada elétrica deve ser uma tomada residencial em conformidade com os padrões nacionais relevantes para evitar danos ao circuito e disparos causados pelo carregamento de alta potência, de modo a não afetar o uso normal dos outros equipamentos.

- Recomenda-se o uso de um circuito CA e uma tomada de alimentação específicos (220 V, 60 Hz, 10 A).
- Tempo de carregamento: consulte o aviso de tempo de carregamento no painel de instrumentos.

#### ⚠ CUIDADO!

- Temperatura máxima de serviço: 50 °C. Guarde o produto em um local fresco e seco quando este não estiver em uso.
- Ao carregar, não coloque o equipamento no porta-malas, embaixo da parte dianteira do veículo ou próximo dos pneus.
- Ao usar o equipamento, evite que ele seja enrolado pelo veículo, caia ou seja pisoteado.
- Nunca deixe o equipamento cair e nunca o movimente puxando-o diretamente pelo cabo. Tenha cuidado ao movimentar o equipamento.
- Fios adicionais ou adaptadores/conectores não são recomendados.
- Não use o carregador se o cabo da tomada elétrica residencial estiver derretido e o carregador estiver danificado (com cabos desgastados e camadas isoladas quebradas, por exemplo).

**⚠ CUIDADO!**

- Não use o equipamento se o conector de carregamento ou a tomada de alimentação apresentar quebra, rachadura ou outro dano visível.
- Não enrole o cabo de carregamento durante o carregamento; isso afetará negativamente a dissipação de calor.

**ℹ LEMBRETE**

- Entre em contato com uma concessionária autorizada BYD e selecione uma fonte de alimentação apropriada, conforme necessário para o carregador.
- Instruções de aterramento para carregadores:
  - O equipamento deve estar devidamente aterrado.
  - O equipamento é fornecido com um fio de aterramento que conecta o ponto de aterramento do equipamento e a tomada de alimentação.
  - A tomada de alimentação deve ser compatível com uma tomada elétrica corretamente instalada e bem aterrada.
- Ao carregar usando um carregador de bordo, ative o alarme antifurto.

**⚠ AVISO**

- Não enrole o cabo de carregamento durante o carregamento; isso afetará negativamente a dissipação de calor.
- Não deixe o conector tipo 3-7 cair de um lugar alto nem o movimento puxando-o diretamente pelo cabo. Tenha cuidado durante a movimentação e guarde o conector em um local fresco após o uso.
- Evite tomadas de alimentação com muitos aparelhos elétricos para não ocorrer sobrecarga.
- Consulte as instruções de carregamento para verificar as precauções específicas de carregamento.

**2. Instruções de carregamento**

- Destrave o veículo e abra a tampa da porta de carregamento.
- Abra a tampa da porta de carregamento:
  - Destrave o veículo e pressione a tampa da porta de carregamento para abri-la automaticamente.

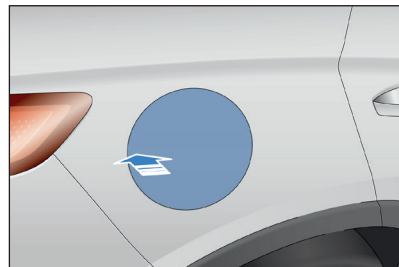

- Abra a tampa de proteção da porta de carregamento do veículo.

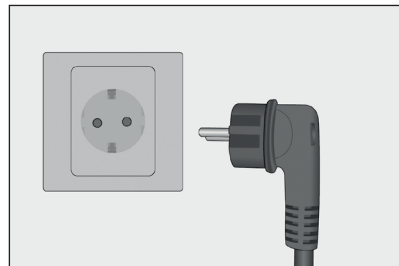

- Conecte a tomada de alimentação:
  - Conecte a tomada do carregador de bordo na tomada elétrica residencial; em seguida, a luz indicadora de energia (vermelha) da caixa funcional do carregador permanecerá acesa.

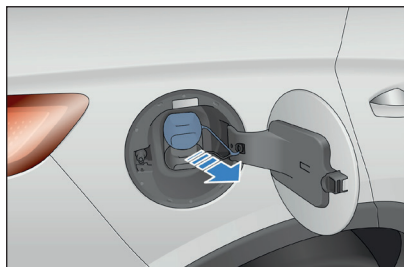

- Retire a tampa de proteção da porta de carregamento do veículo.

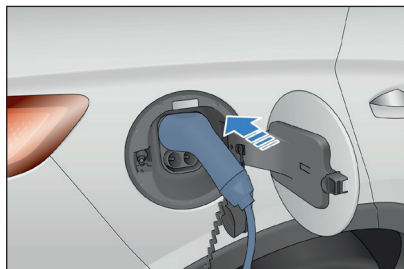

- Conecte a porta de carregamento do veículo:
  - Insira o carregador de bordo na porta de carregamento e trave-o de modo firme.
  - Uma vez que o carregador estiver conectado corretamente, a luz indicadora de conexão de carre-

gamento se acenderá no painel de instrumentos. A luz indicadora de carregamento do carregador de bordo piscará (verde).

- No processo de recarga, os parâmetros relevantes e a animação com as ilustrações serão exibidos no painel de instrumentos.

### 3. Instruções para interrupção do carregamento

- Interromper o carregamento:
  - Quando o veículo estiver totalmente carregado, o carregamento será interrompido automaticamente.
  - Para interromper o carregamento com antecedência, vá para a próxima etapa.
- Desconexão do carregador da porta de carregamento:
  - Se a trava antifurto da porta de carregamento estiver ativada no PAD, independentemente de o veículo estar totalmente carregado ou não, pressione o botão de desbloqueio na chave ou o microinterruptor na maçaneta da porta (quando a chave estiver próxima) e então pressione o botão mecânico\* do carregador para removê-lo.

- Se a trava antifurto da porta de carregamento estiver desativada no PAD, remova o carregador puxando-o após a carga completa do veículo. Se o veículo não estiver totalmente carregado, execute o mesmo procedimento realizado com o antifurto ativado.

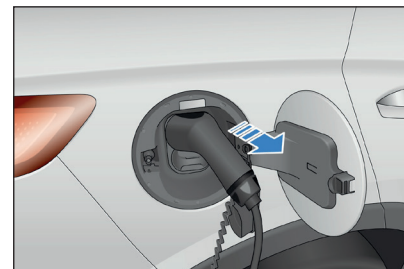

**i LEMBRETE**

- Para destravar o veículo, pressione o botão de destravamento na chave (durante o carregamento na condição OFF) ou o microinterruptor na maçaneta da porta (quando a chave estiver próxima).
- Quando o travamento antifurto da porta de carregamento for ativado, destrave o veículo primeiro para desativar o travamento antifurto e, em seguida, retire o carregador dentro de 30 segundos, ou o travamento antifurto será reativado novamente.
- O modo de funcionamento da trava antifurto da porta de carregamento pode ser configurado através da central multimídia. Consulte a seção "Função de controle da trava elétrica da porta de carregamento" neste capítulo para verificar o processo de configuração.
- Se a pistola de carga não puder ser removida após o destravamento, faça mais algumas tentativas de destravamento. Se isso não funcionar, tente o destravamento de emergência. Para obter detalhes sobre esse procedimento, consulte "Destravamento de emergência da porta de carregamento" em "Função de controle da trava elétrica da porta de carregamento".

**i LEMBRETE**

- Para evitar o mau funcionamento da tampa da porta de carregamento, não abra e feche a tampa repetidamente. Recomenda-se que o intervalo de tempo entre a abertura e o fechamento da tampa seja maior que 1 segundo.
- Desconecte a tomada de alimentação.
  - Feche a tampa de proteção da porta de carregamento e a tampa da porta de carregamento.
  - Coloque o carregador a bordo no porta-luvas ou em uma bolsa no porta-malas para armazená-lo devidamente.

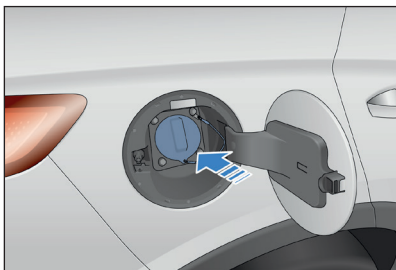
**Uso de estação de carregamento CA\*****1. Descrição do equipamento**

- Estação de carregamento CA monofásica residencial\*:
  - A estação de carregamento pode ser usada para carregar o veículo. Para o uso do equipamento de carga, consulte o manual de instruções da estação de carregamento.
  - Estação de carregamento CA monofásica: o equipamento consiste em uma estação de carregamento, um conector de carga e um cabo de conexão. Para informações sobre o disjuntor e a chave de parada de emergência, consulte o manual da estação de carregamento.



■ Estação de carregamento CA monofásica pública:

- A estação de carregamento CA monofásica pública pode ser usada para carregar o veículo. Como algumas estações de recarga não estão equipadas com conectores de carga, um conector de carregamento CA deve ser preparado.
- Conector de carregamento CA: o dispositivo consiste em uma tomada da fonte de alimentação, um conector de carga, um plugue, uma tampa protetora do conector de carga e um cabo de conexão que atende aos requisitos do padrão nacional, referido como conector tipo 7-7. A tomada da fonte de alimentação está conectada ao plugue de alimentação da estação de carregamento e o conector de carga está conectado à conexão de carga do veículo.

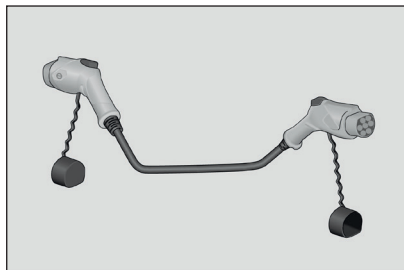
**i LEMBRETE**

- Durante o uso do equipamento com conector tipo 7-7, para evitar conexão inversa, preste atenção às etiquetas na tomada da fonte de alimentação e no conector de carga.
- Estação de carregamento CA trifásica\*:
  - A estação de carregamento CA pública pode ser usada para carregar o veículo. As estações de recarga CA geralmente ficam instaladas em locais públicos, como grandes supermercados, shoppings e estacionamentos.
  - A estação de carregamento CA trifásica da BYD também poderá ser usada para carregar o veículo. Para o uso do equipamento de carga, consulte o manual de instruções da estação de carregamento.
  - Tempo de recarga: consulte o alerta de tempo de recarga exibido no painel de instrumentos.

**2. Orientação sobre carregamento**

- Desbloqueie o veículo e abra a tampa da conexão de carga.
  - Abra a tampa da porta de carregamento seguindo os procedimentos de destravamento descritos na seção de carregamento de CA portátil residencial.

■ Conectando a porta da fonte de alimentação:

- Se a caixa de recarga for usada para carregar o veículo, esta etapa pode ser omitida.
  - Se uma estação de carregamento CA equipada com um conector de carga for usada para carregar o veículo, esta etapa pode ser omitida.
  - Se uma estação de carregamento CA monofásica não equipada com um conector de carga for usada para carregar o veículo, o conector 7-7 deve ser usado. Para utilizar o equipamento, conecte a tomada da fonte de alimentação no plugue de alimentação na estação de carregamento.
- Conexão de carga do veículo:
- Insira o conector de carga do equipamento à conexão do veículo e trave-o com segurança.
- Configuração de recarga:
- Para a estação de carregamento CA monofásica ou estação de carregamento CA pública sem opções de configuração, esta etapa pode ser omitida.
  - Para usar a estação de carregamento CA pública com opções de configuração, passe o cartão ou escaneie o código QR. Para uma operação específica, consulte as instruções da estação de carregamento.

- O indicador de conector de recarga conectado  no painel de instrumentos acenderá.
- No processo de recarga, os parâmetros relevantes e a animação com as instruções de carga serão exibidos no painel de instrumentos.
  - Nesta condição, a reserva de carga pode ser definida por meio da central multimídia. Consulte a configuração da função "Smart Charging" (Carga inteligente), neste capítulo, para o processo de configuração.

### 3. Orientação sobre como interromper a carga



- Parar a recarga:
  - O equipamento de carga pode ser configurado para terminar a recarga antecipadamente ou terminá-la automaticamente quando o veículo estiver totalmente carregado.
- Desconecte a conexão de carga:
  - Desconecte a porta de carregamento seguindo os procedimentos relevantes para o carregamento de CA portátil residencial.
- Desconecte o plugue da fonte de alimentação:
  - Se o conector de carga 7-7 for usado para carregar, é recomendável retirá-lo antes de remover a tomada da fonte de alimentação.

- Essa etapa não é necessária se a estação de carregamento for utilizada para carregar o veículo.
- Pule essa etapa se estiver utilizando a estação de carregamento de CA equipada com um carregador.
- Feche a tampa da conexão de carga CA (consulte recarga CA portátil).
- Escolha o equipamento de carga e coloque-o corretamente.
  - Se for usada uma estação de carregamento CA para carregamento, coloque o conector de carga na posição especificada da estação.
  - Se o conector de carga 7-7 for usado para carregar, organize-o e coloque-o adequadamente.

#### CUIDADO

Não deixe que o conector de carga 7-7 sofra quedas. Não mova o equipamento de carga puxando diretamente o cabo. Manuseie-o com cuidado e coloque-o em um local fresco e seco após o uso.

## Carregamento programado

- Este veículo pode definir o modo de carga por meio da central multimídia ou de voz inteligente. A página de configuração pode ser acessada das seguintes maneiras:
  - Entre na interface de configuração através da lista de aplicativos multimídia do aplicativo de carga inteligente.
  - Entre na interface de configuração "Smart charging" (Carga Inteligente) através da central multimídia  → New energy (Nova energia).
  - Diga "Hi, BYD, ligue a carga inteligente", "Hi, BYD, quero carga inteligente" e "Hi, BYD, ligue a carga inteligente para mim".
- O veículo pode sair da página de carregamento programado pelo clique no botão "Back" (Voltar)  / "Home" (Início)  ou pela voz inteligente:
  - Diga: "Hi, BYD, desligue a carga inteligente" ou "Hi, BYD, saia da carga inteligente".

## Página de configuração

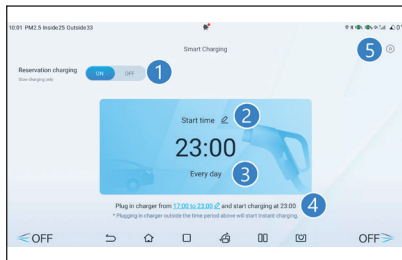

- 1 Interruptor de carga predefinido
- 2 Hora de início do carregamento
- 3 Período de repetição
- 4 Tempo de espera do carregamento\*
- 5 Configuração

- O veículo é configurado para carregamento imediato por padrão de fábrica, ou seja, o interruptor de carga predefinido está desligado.
- Para executar a carga predefinida, clique no botão "Preset charging On" (Carga predefinida ativada) **1**, defina a hora de início de carga **2** e o período de repetição **3** e clique em "OK" para salvar as configurações.

- Depois que a predefinição for definida com sucesso, ao conectar o conector de recarga dentro do tempo de espera **4** de carga ou pressionar o botão START/STOP para desligar o veículo, a central multimídia emitirá um lembrete sobre a hora de início e é possível alterá-la para carga imediata conforme necessário.
- O motorista pode clicar no ícone "Smart charging" (Carga inteligente) **5** para desativar a função de lembrete de conectar o conector de recarga e desligar em "Reminder of preset charging" (Lembrete de carga predefinido).

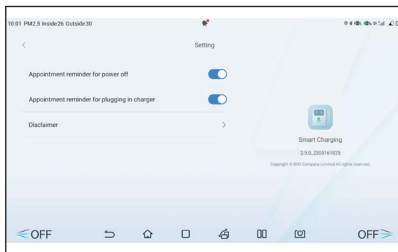

## i LEMBRETE

- A interface de solicitação "Change to immediate charging" (Alterar para carga imediata) é apenas para esta predefinição. Para cancelar todas as predefinições, desligue o interruptor de carga predefinido na interface de configuração.

## i LEMBRETE

- A função de carga inteligente está disponível apenas para a estação de carga CA distribuída pela BYD. Se a aplicação em instalações de carregamento públicas for necessária, certifique-se de que as instalações suportam a programação final do veículo.
- Quando o nível da bateria de tração estiver muito baixo, o veículo será carregado no nível mínimo antes do predefinido. Durante a carga no nível mínimo, a central multimídia ainda emitirá um lembrete de desligamento e um lembrete de conexão do conector de recarga, e a solicitação de aquecimento correspondente aparecerá abaixo do painel de instrumentos.
- A função de carga inteligente (incluindo a carga predefinida) só é desenvolvida para o equipamento de carga CA distribuído pela BYD. Quando o proprietário do veículo utilizar equipamento de carga CA não certificado pela BYD, esta função deverá ser desativada. Caso contrário, o equipamento poderá não responder, resultando em falha na carga predefinida ou imediata e em falta de energia do veículo e bateria de tração fraca.

## Sistema de imobilização da porta de carregamento

A porta de carregamento do veículo tem uma função antifurto para evitar roubos, que é ativada por padrão. Para ativá-la, acesse  (sistema da central multimídia) → New Energy (Nova energia) → Charging Port Anti-theft Lock Settings (Configurações de travamento antifurto da porta de carregamento) e seleccione "Activate" (Ativar).

- No modo "Ativar/Inteligente", os usuários podem destravar e desconectar o carregador das seguintes maneiras durante o carregamento:
  - Pressione o botão de destravamento na chave inteligente quando o veículo estiver desligado.
  - Pressione o microinterruptor próximo à maçaneta externa da porta do motorista.
  - Pressione a trava central da porta abaixo da janela dentro da porta do motorista.
  - Se o veículo estiver totalmente carregado, o carregador será automaticamente destravado (somente no modo Inteligente).

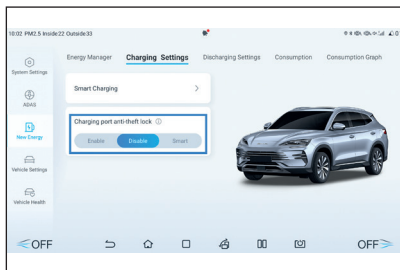

S/N	Estado do modo antifurto da trava elétrica	Estado do travamento antifurto das quatro portas	Se o veículo estiver totalmente carregado	Se o carregador puder ser desconectado
1	Ativado	Travado	/	Não
2	Ativado	Destravado	/	Sim
3	Desativado	Travado	/	Sim
4	Desativado	Destravado	/	Sim
5	Inteligente	Travado	Sim	Sim
			Não	Não
6	Inteligente	Destravado	/	Sim

- O carregador pode ser desconectado dentro de 30 segundos após ser destravado. Após 30 segundos, ele será travado novamente.
- Destrave o carregador durante o carregamento; o painel de instrumentos exibirá uma nota informando que o carregamento está suspenso. Aguarde um momento antes de continuar. Aguarde 30 segundos ou trave-o manualmente para continuar o processo de recarga.
- Quando o veículo estiver totalmente carregado após o travamento, a trava antifurto da porta de carregamento será destravada automaticamente no modo "Inteligente/Desativado" e deve ser destravada manualmente no modo "Ativado" utilizando os métodos mencionados.

**i LEMBRETE**

Se a função mencionada acima se tornar anormal ou falhar, entre em contato com uma concessionária autorizada BYD.

## Destravamento de emergência da porta de carregamento

- Se o conector de recarga não puder ser retirado em caso de falha na trava elétrica, execute o desbloqueio manual de emergência.
- Quando o atuador falha ou a bateria de 12 V está sem energia e a tampa da conexão de carga não pode ser aberta, o desbloqueio manual de emergência pode ser utilizado.

## Cabo da trava elétrica do conector de recarga

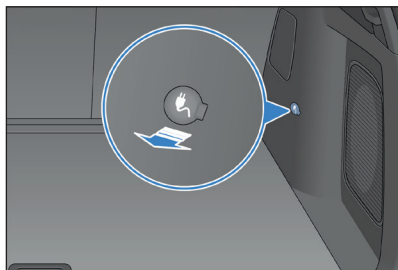

1. Abra o porta-malas do veículo e será possível visualizar o clipe para acesso ao cabo de destravamento de emergência do conector de carregamento.
2. Puxe o clipe para fora para destravar o conector de recarga.
3. Restaure a fivela do cabo após o destravamento.

### **i** LEMBRETE

Se a função mencionada acima se tornar anormal ou falhar, entre em contato com uma concessionária autorizada BYD.

## Equilíbrio de SOC da bateria de tração

- Quando o veículo estiver funcionando no modo dual, a função de balanceamento de energia será ativada para armazenar energia para aceleração rápida e outras condições. Quando o veículo estiver funcionando em condições estáveis, o estado de carga da bateria de tração oscilará próximo ao ponto de balanceamento.
- O controlador do veículo é fornecido com uma função de memória, para que possa memorizar o ponto de balanceamento de energia definido da última vez.

### LEMBRETE

- Quando o veículo estiver funcionando de modo constante a uma determinada velocidade após a partida do motor a combustão, parte da saída de torque do motor acionará o gerador para gerar energia para carregar a bateria de tração.
- O tempo de balanceamento será maior se houver uma grande diferença entre o estado de carga da bateria de tração atual e o ponto de balanceamento de energia.
- A faixa de configuração do SOC pode mudar dependendo do estado do veículo ou do ambiente em que o veículo se encontra.

### Configuração do equilíbrio de SOC

- O estado de carga da bateria de tração é o estado de carga que o usuário espera que o veículo atinja durante a condução. O usuário pode abrir a interface "Convenient" (Conveniente) deslizando para baixo a barra de status na parte superior da central multimídia ou entrar na interface de configuração do "estado de carga da bateria" em  (central multimídia) → New energy (Nova energia) → Energy Manager for SOC settings (Gerenciamento de energia para configurações de SOC).
- O ponto de equilíbrio do estado de carga da bateria de tração é a carga-alvo da bateria de tração.
  - Se for conveniente carregar o veículo no destino, é recomendável diminuir o ponto de equilíbrio do estado de carga da bateria de tração para aproveitar ao máximo a energia elétrica armazenada para conduzir o veículo e economizar no consumo de combustível.
  - Se for inconveniente carregar o veículo no destino, é recomendável aumentar o ponto de equilíbrio para manter o nível da bateria de tração e melhorar a experiência no veículo.

- A fim de garantir a experiência de direção e condução, o veículo ajustará automaticamente o ponto de equilíbrio do estado de carga da bateria de tração de acordo com a altitude e a temperatura ambiente.
- Proteção de fonte de alimentação inteligente/compulsória associada à prioridade de gerenciamento de energia do veículo:
  - Proteção inteligente da fonte de alimentação: priorize a economia de combustível e considere a demanda de manutenção da energia elétrica.
  - Proteção obrigatória da fonte de alimentação: dê prioridade à manutenção da energia. O estado de carga da bateria de tração deve ser o mais próximo possível do valor definido.

## Função de geração de energia durante o estacionamento

Se o estado de carga da bateria for menor do que certa energia durante o estacionamento, o motor de combustão acionará o gerador para gerar energia para carregar a bateria de tração. A velocidade do motor a combustão será diferente de sua velocidade normal de marcha lenta no processo de geração de energia. Esta é uma situação normal. A função de geração de energia durante estacionamento será desativada até que o estado de carga da bateria de tração seja maior que o valor designado.

### LEMBRETE

Ao gerar eletricidade durante o estacionamento, o medidor mostra que a energia gerada é um pouco menor devido ao consumo de aparelhos elétricos.

## Função de memória de modo

1. Quando o veículo estiver em um estado de carga da bateria de tração alto, ele mudará automaticamente para o modo EV ao ligar. Sugere-se que o modo EV seja utilizado preferencialmente.
2. Ao ligar, quando o veículo estiver com estado de carga da bateria de tração médio, o veículo dará partida no seu último modo a condução memorizado. Depois que o veículo é ligado, o motorista pode selecionar manualmente o modo desejado por meio do botão de modo.

## Instruções para a descarga\*

- Este veículo tem a função de descarga externa\*, sendo esta do tipo veículo para carga (V2L).

### ⚠ AVISO

- Não toque nos terminais de metal da tomada de descarga e na conexão de carga do veículo durante a descarga.
- Se houver alguma anormalidade durante a descarga, como cheiro diferente ou fumaça, interrompa-a imediatamente. Consulte os avisos de segurança para carga e descarga.
- Mantenha o equipamento em um local fresco e seco quando não estiver em uso.
- Durante a descarga, não coloque o equipamento no porta-malas, embaixo da frente do veículo e próximo aos pneus, para evitar capotamento, queda e batidas do veículo.
- Não deixe que o equipamento sofra quedas. Não mova o equipamento de carga puxando-o diretamente pelo cabo.
- Não use o equipamento de descarga quando a pistola de descarga, o cabo e o filtro de linha estiverem gastos, a camada de isolamento estiver quebrada ou outros danos estiverem presentes.

### ⚠ CUIDADO

- Desconecte o equipamento de descarga conforme listado na seção de precauções do carregamento.
- Antes de realizar a descarga V2L, certifique-se de que a carga esteja desligada.
- Durante a função V2L, o motor a combustão é ligado quando o nível da bateria de tração está baixo. Não utilize a função V2L em um espaço confinado ou em qualquer outro local próximo a materiais inflamáveis e explosivos.
- Quando a descarga V2L é realizada externamente, ela será desativada quando o nível de descarga da potência permitido for excedido. Nesse momento, reduza a potência do equipamento e conecte/desconecte o equipamento de descarga novamente.

### i LEMBRETE

- Tente usar essa função quando o SOC estiver alto.
- Quando o veículo estiver desligado, o consumo de energia estática do veículo aumentará se o dispositivo de conexão V2L (veículo para carga) estiver conectado por um longo período sem nenhuma saída. Portanto, recomenda-se remover o conector de descarregamento/carregamento quando o dispositivo não estiver sendo usado.

## Descarga V2L\*

### 1. Descrição do equipamento

- Veículo para carga (V2L): consiste em um descarregador, uma tomada, um cabo e uma tampa de proteção do descarregador.

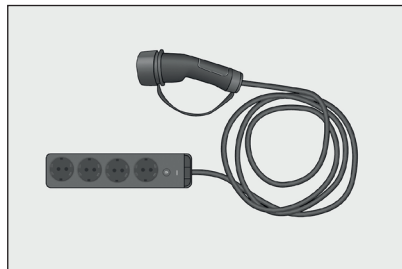

## 2. Instruções de descarregamento

- Antes do descarregamento, desative a função antifurto.
- Destrave o interruptor da portinhola da porta de carregamento e abra a portinhola da porta de carregamento e a tampa de proteção.
- Destrave a tampa da porta de carregamento e, em seguida, abra a tampa da porta e a tampa de proteção da porta de carregamento no lado direito do veículo (consulte os procedimentos relevantes para "Carregamento CA portátil/residencial").
- Inspeção antes do descarregamento:
  - Certifique-se de que o adaptador V2L esteja livre de qualquer anomalia, como ruptura do invólucro, desgaste do cabo e ferrugem da tomada.
  - Certifique-se de que a porta de carregamento esteja livre de água ou corpos estranhos e que os terminais metálicos não estejam danificados ou afetados por ferrugem ou corrosão. Caso ocorra alguma das situações acima, não realize a operação de descarregamento; isso pode causar um curto-circuito ou choque elétrico, resultando em acidentes pessoais.

- Conecte o equipamento V2L:
  - Conecte o descarregador V2L à porta de carregamento de modo seguro.
- Início do descarregamento:
  - Pressione o interruptor na saída de descarregamento e aguarde alguns segundos. Se a luz indicadora da saída (vermelha) permanecer acesa, a saída poderá ser usada.
  - Após a conexão, o descarregamento começa e as respectivas informações são exibidas no painel de instrumentos.

## 3. Instruções de configuração da duração do descarregamento

- Depois que o veículo é conectado ao descarregador, a função V2L é ativada automaticamente. Ao mesmo tempo, a contagem regressiva pode ser observada no painel de instrumentos e na tela sensível ao toque do sistema da central multimídia. A duração padrão de um único descarregamento na tela sensível ao toque da central multimídia é de 5 horas.

- Para definir o V2L, acesse  (central multimídia) → New Energy (Nova energia) → Discharging Settings (Configurações de descarregamento).
  - Depois que o veículo estiver conectado ao descarregador, pressione o botão V2L para ligá-lo ou desligá-lo conforme necessário.

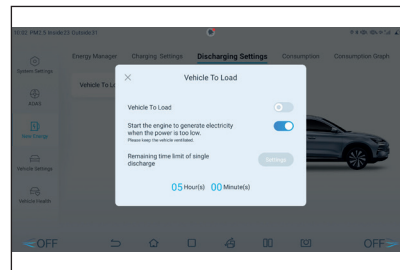

- Quando o veículo estiver desligado e descarregado em um SOC baixo, pressione o interruptor "Dar partida no motor a combustão para gerar eletricidade quando a energia estiver muito baixa" para ativar a função se for necessário dar partida no motor para descarregamento contínuo.

### LEMBRETE

Quando o veículo está ligado e descarregado em um SOC baixo, o veículo dá partida automática no motor a combustão para gerar energia sem configuração.

- Toque em "Configurações" na interface da central multimídia para alternar para as configurações de duração do descarregamento e definir a duração do descarregamento necessário.

**⚠ CUIDADO**

- A função de descarregamento não pode ser ativada quando o descarregador não está conectado. Pressionar o botão "V2L" faz com que ele seja ativado por um tempo e depois desligado, o que é normal.
- Quando o descarregamento for iniciado, se a alimentação do veículo for muito baixa e o motor a combustão não puder ser ligado para a geração de energia ou se o tempo de descarregamento for definido como muito longo, o veículo não poderá garantir o descarregamento de acordo com o tempo definido, de modo que a função de descarregamento externo será desligada antecipadamente, o que é normal.

**4. Instruções para interrupção do descarregamento**

- Interromper o descarregamento:
  - Pressione o interruptor na saída de descarregamento.
  - As etapas a seguir deverão ser executadas somente em uma emergência (não recomendadas).
- Desconecte o equipamento de descarregamento:
  - Desconecte o descarregador da porta de carregamento.
- Feche a tampa de proteção da porta de carregamento e a portinhola da porta de carregamento (consulte Carregamento CA portátil/residencial).
- Organize o equipamento:
  - Coloque o equipamento de descarregamento no porta-luvas ou em uma bolsa no porta-malas após o uso.

## Bateria de tração

- Uma das principais fontes de energia do veículo é a bateria de tração, localizada sob o piso do veículo e que pode ser carregada repetidamente. A recarga da bateria de tração a partir de fontes de energia externas é obtida principalmente por meio recarga CA portátil/residencial e recarga com estação de carregamento CA. A bateria de tração também pode ser carregada por um motor elétrico durante a frenagem e o deslocamento do veículo ou quando o motor a combustão é ligado.

### ⚠ CUIDADO

Como a bateria de tração está localizada na parte inferior do veículo, tenha cuidado ao dirigir o veículo em vias esburacadas.

### i LEMBRETE

- Quando o veículo for ligado, o circuito de alta-tensão será conectado.
- Quando a bateria de tração de um veículo novo está em estado normal, a autonomia puramente elétrica aumentará ou diminuirá devido a diferentes hábitos de direção, condições da estrada e temperatura e ao estado do equipamento elétrico (ligado ou não).

### i LEMBRETE

- A fim de prolongar a vida útil e garantir a segurança da bateria de tração, o sistema da bateria de tração mudará para o modo de recarga lento ao carregar em alta potência, e o tempo de recarga pode ser estendido.
- Devido às características químicas da própria bateria de tração, a capacidade da bateria de tração do veículo que foi utilizada por certo período de tempo tem atenuação natural, e sua autonomia puramente elétrica será reduzida. Dirija seu veículo a uma concessionária autorizada BYD para inspeção se for encontrada qualquer redução na autonomia elétrica de seu veículo. A inspeção pela concessionária pode confirmar se a redução da autonomia elétrica é uma atenuação normal.

## Manutenção da bateria de tração

- Para manter a bateria de tração em boas condições, use o dispositivo de conexão de recarga CA para carregá-la de modo completo regularmente. É recomendado carregar totalmente a bateria de tração pelo menos uma vez por mês.
- Quando o veículo não for usado por mais de 7 dias, é recomendável manter o nível da bateria de tração dentro da faixa de 40% a 60% do estado de carga para prolongar a vida útil. Quando a bateria de tração não for usada por mais de 3 meses, ela deve ser carregada até 100% e depois descarregada até 40% a 60% do estado de carga para evitar a degradação do desempenho da bateria de tração ou até mesmo danos.

## Função de aquecimento da bateria de tração em baixa temperatura

- Quando a temperatura externa estiver baixa, o sistema de aquecimento da bateria de tração vai se iniciar e aquecê-la para aumentar a velocidade de carga em baixa temperatura e garantir o desempenho de energia e a autonomia do veículo.

**i LEMBRETE**

- A faixa de temperatura normal de funcionamento da bateria de tração é de -35 °C a 60 °C.
- Quando a temperatura operacional da bateria de tração estiver alta ou baixa, o tempo de recarga pode ser prolongado.

**⚠ CUIDADO**

Em caso de falha da bateria de tração, entre em contato com uma concessionária autorizada BYD.

**⚠ AVISO**

A bateria de tração não deve ser aberta por pessoas não profissionais. As unidades ou os indivíduos assumirão as responsabilidades correspondentes pela poluição ambiental ou pelos acidentes de segurança causados por remoção e desmontagem não autorizadas das baterias.

**Reciclagem da bateria de tração**

Quando a bateria de tração deste veículo for descartada, siga os seguintes procedimentos:

1. Envie o veículo para um posto de serviço de reciclagem da BYD, que avaliará o valor de descarte da bateria de tração.
2. Após a avaliação, envie o veículo para uma empresa de reciclagem e desmontagem de veículos para remover a bateria de tração.
3. Depois que a bateria de tração for removida, entregue-a ao posto de serviço de reciclagem para recompra.

**⚠ CUIDADO**

- Qualquer proprietário de veículo movido à energia elétrica tem a responsabilidade e a obrigação de entregar as baterias de tração usadas a um prestador de serviços de reciclagem designado. Qualquer pessoa que entregar as baterias de tração usadas a qualquer outra organização ou indivíduo ou remover e desmontar quaisquer baterias de tração por conta própria será responsável pela poluição do meio ambiente ou acidente de segurança causado.

## Bateria de 12 V

- Esta bateria de fosfato de ferro e lítio foi desenvolvida pela BYD e é chamada de bateria de 12 V. A bateria de 12 V tem uma função de carregamento inteligente. Quando o SOC da bateria de tração for suficiente, o veículo pode acionar a bateria de tração para carregar a bateria de 12 V, de modo a prolongar sua duração.

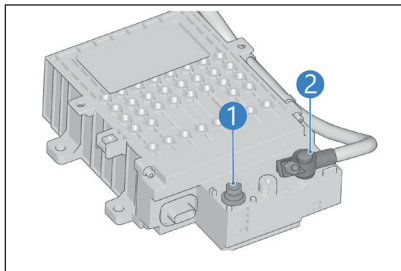

- 1 Polo positivo
- 2 Polo negativo

### **L** LEMBRETE

- Quando o veículo está desligado para recarga inteligente, é normal que emita um som quando for energizado em "OK".
- Ao sair do veículo, certifique-se de que todos os equipamentos elétricos estejam desligados e as portas, fechadas.

## Ativação do veículo com SOC baixa da bateria de tração

### Despertar pelo microinterruptor da porta dianteira esquerda:

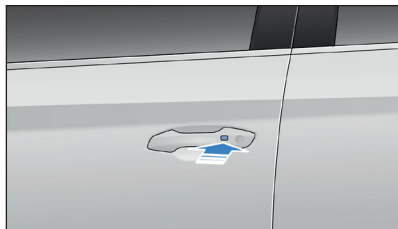

- A bateria de 12 V tem a função de despertar. Depois que o veículo estiver estacionado por um longo período de tempo, se a chave inteligente não puder ser usada para encontrar e destravar o veículo, a bateria de 12 V pode ter entrado no estado de suspensão. Pressione o microinterruptor na maçaneta da porta dianteira esquerda para despertar a bateria de 12 V. Depois que o veículo é destravado, ele pode ser usado normalmente.

## Função de carregamento inteligente

- Quando a bateria de 12 V estiver baixa, a função de carregamento inteligente será acionada para prolongar sua durabilidade.
- Quando a bateria de tração estiver baixa, o veículo pode ligar o motor a combustão para gerar eletricidade para atender aos requisitos da função de carregamento inteligente.
- Este veículo é fornecido com função de carregamento inteligente. Não é necessário desconectar o cátodo da bateria de 12 V quando o veículo estiver estacionado por muito tempo.

### **⚠** CUIDADO

- Quando a bateria de 12 V estiver baixa, a função de carregamento inteligente será acionada, resultando na diminuição do estado de carga da bateria de tração ou da autonomia de condução puramente elétrica exibida no painel de instrumentos, o que é normal.

## **⚠ CUIDADO**

- Depois que o veículo for travado, uma pequena quantidade de combustível será consumida e uma pequena quantidade de gás de escape será emitida quando a bateria de tração estiver baixa o suficiente para acionar a função de geração de energia do motor a combustão.

## Período de amaciamento

- Verifique o veículo imediatamente se o conjunto motriz apresentar falhas para ser ligado ou seu funcionamento for interrompido.
- Pare e verifique o veículo se o conjunto motriz produzir algum ruído anormal.
- Pare e verifique o veículo se o conjunto motriz apresentar vazamento grave de líquido de arrefecimento e óleo lubrificante.
- O conjunto motriz precisa ser amaciado. Recomenda-se fazer o teste de amaciamento nos primeiros 2.000 km rodados no modo ECO. A vida útil do veículo pode ser prolongada de maneira efetiva se ele for conduzido com estabilidade, evitando dirigir em altas velocidades e observando os pontos principais a seguir:
  - Evite pressionar o pedal do acelerador até o fundo durante a partida e a condução.
  - Evite velocidades excessivas ao dirigir o veículo.
  - Evite a frenagem de emergência nos primeiros 300 km de condução.
  - Não dirija o veículo em velocidade constante por muito tempo, seja em alta ou baixa velocidade.
  - A proporção de uso no modo HEV não deve ser inferior a 50% durante o período de amaciamento.

## Reboque

- Este veículo é designado para o transporte de passageiros e bagagens. Por razões de segurança, não utilize o veículo acima da capacidade máxima de carga.
- É vedada a instalação de engate de reboque, pois pode causar danos ao veículo, que não serão cobertas pela garantia da BYD.
- Não o utilize este veículo para rebocar outros veículos.

## Combustível

### Seleção de combustível

- A seleção do combustível correto é a base para proporcionar o máximo desempenho ao motor a combustão e também a chave para controlar as emissões e proteger os componentes e peças relevantes.
- Use gasolina sem chumbo com 22% ou menos de etanol.

#### ⚠ AVISO

- Não use gasolina com chumbo. O uso de gasolina com chumbo resultará em falha do conversor catalítico de três vias, falha do dispositivo de controle de poluição do escapamento e aumento no custo de manutenção.
- Danos ao motor a combustão ou emissões excessivas devido ao uso de combustível impróprio não são cobertos pela garantia.
- O uso de gasolina de baixa qualidade ou de baixo grau de pureza reduzirá a vida útil do motor a combustão.

### Abastecimento

1. A tampa do tanque de combustível está localizada no lado esquerdo do veículo, portanto, estacione o veículo com o lado esquerdo próximo à bomba de combustível.

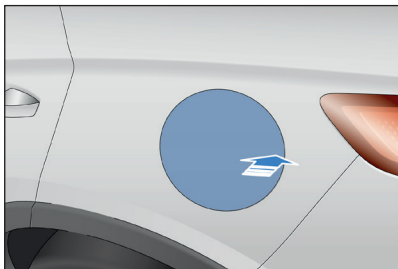

2. Pressione o botão de abertura do bocal de abastecimento. Após 2 segundos, o painel de instrumentos exibe um alerta sobre a liberação de pressão e um lembrete para reabastecer. Em seguida, pressione a tampa do bocal de combustível para abri-la.

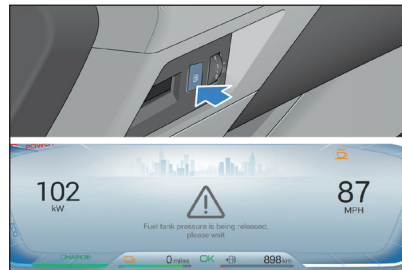

3. Abra a tampa do bocal de combustível e gire a tampa do tanque de combustível no sentido anti-horário para removê-la. É possível ouvir um chiado devido à liberação de pressão do tanque de combustível.
- Conecte a tampa do tanque de combustível à tampa do bocal de combustível com uma corda para evitar a perda acidental da tampa. Durante o abastecimento, coloque a tampa do tanque de combustível no suporte da tampa do bocal de combustível.
4. Após o abastecimento, aperte a tampa do tanque de combustível no sentido horário e feche a tampa do bocal de combustível.

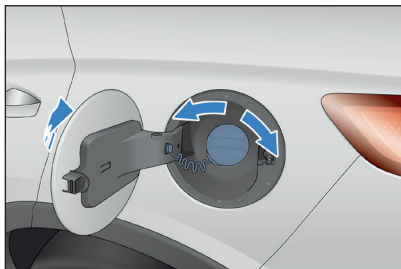

5. Se a tampa do bocal de combustível permanecer aberta por um longo período e for necessário abastecer, feche-a, pressione o botão do bocal de combustível e siga o passo 2 para abastecer.

### **i** LEMBRETE

Como o combustível é inflamável e propenso à combustão, observe os aspectos durante o reabastecimento:

- Desligue o veículo e mantenha-o longe do calor, de faíscas e chamas acesas.
- Abasteça o veículo com combustível ao ar livre.
- Limpe imediatamente o combustível derramado.
- Não fume durante o abastecimento de combustível, para evitar faíscas ou chamas acesas, que podem facilmente causar combustão.
- Não remova a tampa do tanque de combustível imediatamente após a abertura. Em climas quentes, se a tampa for removida de modo brusco, poderão ocorrer acidentes pessoais devido à ejeção de combustível sob pressão do tanque.
- Pare de abastecer depois que o bocal de abastecimento for automaticamente removido. Não abasteça demais o tanque; deixe um pouco de espaço para a expansão do combustível devido à mudança de temperatura.

### **i** LEMBRETE

- Verifique se a tampa do tanque de combustível está apertada e se a portinhola foi fechada no tempo especificado após o reabastecimento.

## Economia de energia e prolongamento da vida útil do veículo

Realize as seguintes operações simples para prolongar a vida útil do veículo e economizar combustível e reduzir o custo de manutenção:

- Velocidades constantes economizam combustível. Acelerar repentinamente, fazer curvas fechadas e frear bruscamente aumenta o consumo de combustível.
- Mantenha uma velocidade constante de acordo com as condições do trânsito. Cada aceleração ou desaceleração do veículo consome mais combustível.
- Use o piloto automático em condições de condução adequadas.
- A utilização do A/C adiciona carga ao motor, resultando em mais consumo de combustível. Desligue o A/C quando possível. Quando o clima for favorável, é recomendado usar o modo de ventilação com ar fresco.
- Mantenha a pressão correta dos pneus. A pressão insuficiente causa desgaste dos pneus e desperdício de combustível.
- Não carregue peso desnecessário no veículo. O peso excessivo adiciona carga ao motor, resultando em mais consumo de combustível.
- Quando o motor a combustão estiver frio, não conduza em alta velocidade nem pise a fundo no pedal do acelerador logo após a partida, para evitar danos ao motor.

- Evite acelerações e desacelerações contínuas. Paradas e partidas frequentes causam desperdício de combustível.
- Evite parar ou frear desnecessariamente. Mantenha uma velocidade constante e observe os semáforos para minimizar o número de paradas. Ao dirigir em uma pista sem semáforos, mantenha uma distância adequada do veículo à frente para evitar frenagens de emergência, o que também reduz o desgaste dos freios.
- Evite, tanto quanto possível, conduzir em pistas com trânsito intenso ou engarrafamentos.
- Nem sempre é necessário desacelerar pisando no pedal do freio; isso pode causar desgaste prematuro, superaquecimento e consumo de grande quantidade de combustível.
- Mantenha uma velocidade adequada ao dirigir em rodovias. Maior velocidade do veículo consome mais combustível. Mantenha a velocidade dentro da faixa econômica de velocidade.
- Mantenha as rodas devidamente alinhadas. Evite colisões com meios-fios e dirija devagar em estradas irregulares. O desalinhamento das rodas causa desgaste excessivo dos pneus, adiciona carga ao motor e aumenta o consumo de combustível.

- Mantenha o chassi limpo e sem lama. Isso não apenas reduz o peso da carroceteria do veículo, mas também evita a corrosão.
- Faça a manutenção do veículo para mantê-lo na melhor condição. Filtros de ar sujos, depósitos de carvão nas velas de ignição, óleo do motor a combustão e outros fluidos sujos, deteriorados ou viscosos e freios desregulados prejudicam o desempenho do motor e desperdiçam combustível. A manutenção regular deve ser realizada para garantir a longa vida útil de todos os componentes e reduzir os custos operacionais. Se o veículo for conduzido frequentemente em condições severas, o intervalo de manutenção deverá ser reduzido.

### LEMBRETE

Não permita que o veículo trafegue na marcha neutra ("N").

## Transporte de bagagem

- Este veículo apresenta vários espaços diferentes para o armazenamento conveniente de objetos.
- O porta-luvas, o porta-luvas lateral e os porta-documentos nos encostos dos bancos são projetados para armazenar objetos pequenos e leves, enquanto o porta-malas é utilizado para armazenar objetos maiores e mais pesados.

- O carregamento inadequado ou excessivo de bagagens pode afetar o desempenho, estabilidade e funcionamento normal do veículo, reduzindo sua segurança.
- Para carregar bagagens, o peso total da carroceria do veículo, de todos os passageiros e das bagagens não deve exceder o peso máximo permitido.
- Portanto, leia as informações a seguir antes de carregar bagagens.

#### **⚠ CUIDADO**

- O excesso de carga e o carregamento inadequado afetam a manobrabilidade e estabilidade do veículo, podendo resultar até mesmo em acidentes de colisão.
- Verifique os limites de carga total e outras diretrizes de carregamento neste Manual.
- Não transporte objetos com forte magnetismo para evitar interferências no funcionamento normal do veículo.

### **Carregamento de objetos na área dos passageiros**

- Coloque ou prenda adequadamente todos os objetos para evitar que se soltem e machuquem os passageiros do veículo em caso de colisão.

- Certifique-se de que os objetos colocados no assoalho atrás dos bancos dianteiros não rolem para baixo do banco, para não atrapalhar o acionamento dos pedais ou o ajuste do banco. Não empilhe objetos a uma altura superior à altura do encosto dos bancos dianteiros.
- Durante a condução, mantenha sempre o porta-luvas fechado. Se o porta-luvas estiver aberto, os passageiros poderão sofrer acidentes pessoais em caso de colisão ou frenagem de emergência.

#### **ℹ LEMBRETE**

Não empilhe brinquedos de crianças no veículo. Isso pode prejudicar a segurança da condução e induzir acidentes aos ocupantes em caso de frenagem de emergência ou colisão.

### **Carregamento da bagagem no porta-malas**

- Distribua a bagagem uniformemente no porta-malas, colocando a bagagem mais pesada na parte inferior dianteira o mais fundo possível.
- Prenda os objetos com cordas ou amarras para garantir que não se movam durante a condução. Não empilhe os objetos a uma altura maior do que a do encosto dos bancos.

- Se a tampa do porta-malas não puder ser fechada devido ao transporte de grandes objetos, os gases de escape do veículo podem entrar na área de passageiros. Para evitar a intoxicação por monóxido de carbono, consulte o tópico correspondente neste Manual.

### **Rack de teto**

- O armazenamento de bagagem no rack de teto aumentará o consumo geral de energia e mudará a forma como o veículo deve ser dirigido e manuseado.
- Ao instalar o rack de teto, leia e siga as instruções do fabricante.
- Tente carregar o rack de teto de maneira uniforme e mantenha o centro de gravidade baixo. As cargas no rack de teto podem elevar o centro de gravidade geral, o que pode alterar o comportamento dinâmico do veículo durante a condução.
- Ao dirigir um veículo com carga pesada, tome precauções extras, mantendo velocidades mais baixas e aumentando a distância de frenagem.
- A carga máxima recomendada para o rack de teto é 50 kg.

**⚠️ AVISO**

- A bagagem não deve ser colocada diretamente sobre a chapa metálica do teto. A chapa metálica do teto não foi projetada para transportar carga.
- Use o rack do teto corretamente e prenda a bagagem na viga.
- Certifique-se de que a bagagem esteja presa com segurança no rack do teto antes de dirigir e ao estacionar.

**Risco de intoxicação por monóxido de carbono (CO)**

- Os gases de escape do motor a combustão contêm CO (monóxido de carbono). Se a manutenção devida do veículo for mantida, o CO não entrará em seu interior durante a condução normal.
- Verifique o sistema de escape quanto a vazamentos nas seguintes condições:
  - O som do escape está anormal.
  - O veículo foi sujeito a acidentes que podem ter danificado a parte inferior do veículo.

**⚠️ CUIDADO**

- O gás CO é tóxico. A inalação de CO pode resultar em perda de consciência e até ameaçar a vida. Evite ambientes fechados e atividades que possam causar intoxicação por CO.
- O gás de monóxido de carbono de alta concentração se concentra rapidamente em áreas fechadas, como garagens. Não ligue o motor a combustão quando a porta da garagem estiver fechada. Mesmo que esteja aberta, o tempo de funcionamento do motor deve ser limitado para que o veículo possa ser retirado da garagem.
- Quando a tampa do porta-malas é aberta, o fluxo de ar pode trazer o escapamento para dentro do veículo, criando um ambiente perigoso. Se o veículo precisar ser ligado com a tampa do porta-malas aberta, todas as janelas devem ser abaixadas e o sistema de controle de ar interior deve ser ajustado conforme as seguintes instruções:
  - Selecione o modo de ar fresco.
  - Selecione o modo "Saída de ar na altura do rosto e pés".
  - Ajuste a velocidade do ventilador para "Alta velocidade".

**Cuidados ao dirigir em trechos alagados**

- A profundidade da água deve ser verificada para garantir que não ultrapasse a altura da borda inferior da carroceria do veículo.
- Para dirigir em áreas alagadas, desligue o ar-condicionado antes de ligar o veículo, engate a marcha reduzida e, em seguida, mantenha o pedal do acelerador levemente pressionado para dirigir no trecho alagado em uma velocidade lenta e constante. Não solte o pedal durante o percurso; caso contrário, a pressão do escapamento pode aspirar água para dentro do motor a combustão e causar danos graves.

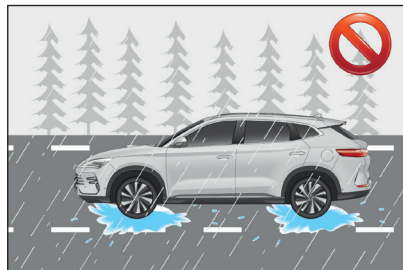

- Não estacione o veículo ao dirigir em áreas alagadas, nem dê ré no veículo ou desligue o motor a combustão.

- Depois de dirigir em um trecho alagado, pressione o pedal do freio várias vezes, de modo contínuo e suave, para evaporar a água no disco de freio, de modo a restaurar o desempenho normal da frenagem o mais rápido possível.
- Dirija com cuidado, uma vez que atravessar estradas alagadas pode molhar os freios.

#### CUIDADO

- Se houver água ou lama no disco de freio, isso pode reduzir a ação do freio e aumentar a distância de frenagem; portanto, preste atenção para evitar acidentes.
- Evite o máximo possível a frenagem de emergência depois de dirigir em áreas alagadas.
- Não pode haver entrada de água no motor a combustão! Se o veículo estiver percorrendo áreas alagadas, evite a entrada de água no motor; caso contrário, ele poderá ser seriamente danificado. A falha e os danos resultantes ao veículo não serão cobertos pela garantia.

#### CUIDADO

- Após o veículo passar por áreas alagadas, o sistema de transmissão, o sistema de direção, o sistema elétrico e outros componentes do veículo também podem ficar seriamente danificados. A falha e os danos resultantes para o veículo não serão cobertos pela garantia.
- Em condições meteorológicas fortes e convectivas, tente carregar o veículo em locais abrigados. Se o veículo estiver encharcado ou passar por água além do batente da porta, a água pode entrar nos componentes de alta-tensão. Nesse caso, entre em contato com uma concessionária autorizada BYD para uma detecção e manipulação adequadas.
- Não dirija em estradas com poças mais profundas do que a metade da altura do pneu.

#### **Impacto da entrada de água nos componentes de alta-tensão:**

- Os componentes de alta-tensão são dispositivos eletrônicos. Uma vez que o veículo tiver sido submerso em água, secar os componentes de alta-tensão no sol ou com ar não garante a evaporação total da água.

- A entrada de água também pode prejudicar muito o isolamento de componentes de alta-tensão; ao mesmo tempo, as substâncias condutoras contidas na água podem causar curtos-circuitos internos em componentes de alta-tensão ou sistemas de alta-tensão. Nesse caso, a segurança e o desempenho da vida útil do veículo podem ser seriamente afetados.
- A entrada de água nos componentes de alta-tensão tem um grande impacto no nível de proteção do produto e no desempenho da tensão suportável, o que pode levar a um grande risco de segurança.

### Prevenção contra incêndios

**Para evitar incêndios no veículo a tempo e de modo eficaz, preste atenção nas seguintes precauções durante o uso do veículo:**

- Não pressione o pedal do acelerador continuamente. Caso contrário, o motor de acionamento sempre funcionará em alta velocidade.

- Não são permitidos objetos inflamáveis ou explosivos no veículo.
  - As temperaturas podem chegar a mais de 70°C em um veículo exposto à luz solar direta no verão. Portanto, objetos inflamáveis e explosivos, como isqueiros, produtos de limpeza e perfumes, armazenados no veículo podem facilmente causar um incêndio ou até mesmo uma explosão.
- Certifique-se de que os cigarros sejam completamente apagados.
  - Fumar não é apenas prejudicial à saúde, mas também pode causar um incêndio. Cigarros não completamente apagados podem causar incêndios.
- Recomenda-se procurar uma concessionária autorizada BYD para fazer verificações regulares no veículo.
  - Verifique regularmente a fiação, as conexões, os chicotes elétricos, o isolamento e a posição fixa do veículo. Solucione imediatamente os problemas identificados.
- Não instale novamente a fiação do veículo nem adicione qualquer aparelho elétrico não autorizado.
  - A adição de aparelhos elétricos extras, como sistemas de áudio de alta potência, luminárias, etc., pode sobrecarregar e superar o risco de incêndio. A instalação incorreta de aparelhos elétricos ou fiação pode causar incêndio devido à resistência de contato e ao aquecimento anormal.
  - Fusíveis ou outros fios de substituição que excedam a classificação elétrica relevante são estritamente proibidos.
- Em caso de incêndio no veículo, tome medidas eficazes em tempo hábil e com calma para minimizar as perdas.
  - Os incêndios geralmente apresentam sinais de alerta iniciais, como ruídos e odores anormais na carroceria do veículo. Quando forem encontradas condições anormais, desligue e pare o veículo imediatamente. Se possível, tente apagar o fogo.
  - Ligue para o corpo de bombeiros imediatamente.
- Após a ocorrência do acidente, entre em contato com a companhia de seguros para tratar do pós-evento em tempo hábil.

### **i** LEMBRETE

- Para minimizar as perdas em caso de acidente, recomenda-se a aquisição de um seguro comercial (perda por incêndio, roubo, etc.).

## Correntes antiderrapantes para neve

### Instruções para correntes antiderrapantes para neve

- As correntes antiderrapantes são apenas para emergências ou áreas onde são permitidas por lei.
- As correntes antiderrapantes devem ser instaladas nas quatro rodas, sendo necessário cuidado extra ao dirigir um veículo equipado com correntes antiderrapantes em estradas com gelo. Algumas correntes antiderrapantes podem danificar os pneus, as rodas, a suspensão e a carroceria do veículo. Portanto, correntes antiderrapantes finas devem ser selecionadas para proporcionar espaço livre suficiente entre os pneus e outras peças na cobertura da roda.
- Verifique cuidadosamente e leia o desenho de montagem dos componentes e outras instruções do fabricante das correntes antiderrapantes.

- Entre em contato com uma concessionária autorizada BYD antes de adquirir correntes antiderrapantes para neves e instalá-las.
- Após a instalação das correntes antiderrapantes, a velocidade de condução deve ser inferior a 30 km/h em estradas geladas e com neve.
- Para minimizar o desgaste das rodas e das correntes antiderrapantes, não trafegue com elas quando não houver neve nas estradas.

**i LEMBRETE**

- Não dirija acima de 30 km/h ou da velocidade limite especificada pelo fabricante da corrente antiderrapante para neve, respeitando a velocidade menor.
- Dirija com cuidado, atentando-se a lombadas, buracos e curvas acentuadas que possam fazer o veículo saltar.
- Para veículos utilizando correntes antiderrapantes, evite curvas acentuadas ou frenagens com as rodas travadas e diminua a velocidade antes de entrar em uma curva de modo a evitar acidentes resultantes da perda de controle.
- As correntes antiderrapantes para neve devem ser utilizadas simetricamente e removidas imediatamente quando não estiverem em uso.

## Partida do veículo

### Método normal de partida do veículo:

- Acione o freio de estacionamento com segurança.
- Desligue todas as lâmpadas e acessórios desnecessários.
- Coloque a alavanca seletora de marchas na posição "P" ou "N".
- Leve a chave inteligente **1** a bordo.
- Pressione o pedal do freio **2** e pressione o botão START/STOP **3**.

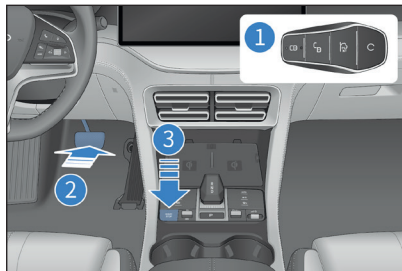

### Circunstâncias em que o veículo pode não dar partida:

- O veículo não pode dar a partida com segurança nas seguintes circunstâncias:
  - Quando o botão START/STOP é pressionado, se a luz de advertência do sistema da chave inteligente acender, o alto-falante emitir um som e a mensagem "Key is not detected" (Chave não detectada) for exibida na tela central do painel de instrumentos, isso é indicação de que a chave eletrônica inteligente não está dentro do veículo ou não foi detectada devido a alguma interferência.
  - O veículo também pode falhar ao dar partida mesmo se a chave eletrônica inteligente estiver no veículo (se estiver no assoalho ou no porta-copos, porta-malas ou porta-luvas direito).

### Partida do veículo em caso de emergência:

- Aplique o freio de estacionamento com firmeza.
- Desligue completamente as luzes do veículo e os acessórios que não estão em uso.
- Posicione a alavanca seletora de marchas na posição "P" ou "N".

- Coloque a alimentação do veículo em modo "OFF".
- Confirme se a chave eletrônica inteligente está no veículo.
- Pressione e segure o botão START/STOP por mais de 15 segundos para dar partida no veículo.

#### **i** LEMBRETE

Não toque no botão START/STOP ao dirigir o veículo.

## Direção

- Durante a condução, a energia é recuperada por meio dos freios regenerativos quando o veículo desacelera. Contudo, não acelere ou desacelere desnecessariamente.
- Os usuários podem acessar a página de configurações relevante pela tela sensível ao toque da central multimídia para selecionar o modo de retorno de energia correspondente de acordo com seus hábitos de condução.
- Padrão: quando o pedal do acelerador é liberado, o controlador do motor elétrico recupera a energia no nível padrão e a desaceleração do veículo está no nível padrão.

- Alta: quando o pedal do acelerador é liberado, o controlador do motor elétrico recupera mais energia e a desaceleração do veículo é alta.
- Os usuários podem escolher livremente a intensidade do retorno de energia de acordo com suas necessidades ao liberar o acelerador para experimentar diferentes sensações de desaceleração e alcançar diferentes prazeres na condução.
- A intensidade do retorno de energia definida ao liberar o acelerador pode ser memorizada. Mesmo após o veículo ser desligado, o modo configurado da última vez permanece válido quando o veículo é ligado novamente.

### **i** LEMBRETE

Não ajuste a intensidade de regeneração de energia quando o veículo estiver em alta velocidade. Isso pode distrair o motorista e levar a acidentes.

- No modo HEV, o motor a combustão liga e desliga automaticamente conforme necessário para carregar a bateria de tração ou fornecer potência adicional. Em algumas condições, o motor pode dar partida ou parar, se já estiver acionado.
- A potência do veículo é menor com SOC baixo da bateria de tração do que com SOC alto da bateria de tração.

### Função *kick-down*

Durante a condução, quando o veículo está subindo uma ladeira ou é necessário acelerar rapidamente, pressionar o acelerador quase até o fim aumenta a resistência do pedal e ativa essa função, fazendo com que a rotação do motor a combustão aumente para fornecer mais potência ao veículo.

### **⚠** AVISO

- Um SOC da bateria de tração mais alto pode garantir energia de descarga suficiente da bateria de tração, permitindo que o motor elétrico funcione normalmente e proporcionando uma melhor experiência de aceleração.
- Falhas na bateria de tração, no gerador e no motor elétrico podem afetar o fornecimento de energia do *kick-down*.
- O acionamento frequente da função *kick-down* diminui o nível da bateria de tração do veículo rapidamente.

### Inspeções de segurança antes de dirigir

#### Exterior do veículo

- Pneus: verifique a pressão dos pneus e, cuidadosamente, confira se há entalhes, danos e partículas estranhas na banda de rodagem do pneu e observe se há anormalidades e desgaste excessivo dos pneus. Em caso de desgaste excessivo ou excêntrico, envie o veículo o mais rápido possível a uma concessionária autorizada BYD para alinhamento das quatro rodas e outras inspeções relevantes.
- Porcas das rodas: verifique se todas as porcas estão presentes e ajustadas corretamente.
- Vazamentos: após a parada do veículo, aguarde algum tempo e a seguir verifique se há acúmulo de fluidos sob o veículo, que possam indicar presença de vazamento de óleo do motor a combustão, líquido de arrefecimento ou outros líquidos (é normal que se forme uma pequena poça de água causada pelo sistema de ar-condicionado).
- Luzes: confirme se todos os faróis, luzes de posição, sinalizadores de direção e outras luzes funcionam normalmente. Verifique a densidade de luz dos faróis.

### Interior do veículo

- Cinto de segurança: verifique se todos os cintos podem ser afivelados com firmeza. Certifique-se de que nenhum cinto de segurança esteja desgastado ou aranhado.
- Painel de instrumentos: verifique especialmente se o indicador de alerta de manutenção, a luz do painel de instrumentos e o desembaçador funcionam normalmente.
- Pedal de freio: verifique se o pedal do freio está com o curso adequado.

### Interior do veículo

- Fusíveis de reserva: confirme se todos os tipos de fusíveis com diversas cargas nominais foram fornecidos na caixa de fusíveis.
- Nível do líquido de arrefecimento: confirme se o nível do líquido de arrefecimento está normal.
- Nível do fluido de freio: confirme se o nível do fluido de freio está correto.
- Bateria de 12 V e cabos: verifique se os conectores estão corroídos ou soltos e se o invólucro da bateria apresenta rachaduras.
- Tubo de combustível: verifique se há vazamento de combustível e conexões soltas no tubo.

### Após a partida do veículo

- Painel de instrumentos: confirme se a lâmpada indicadora de alerta de manutenção e o velocímetro estão funcionando normalmente.
- Pedal do freio: em um local seguro, verifique se a aplicação dos freios não causa um desvio na direção de condução.
- Outros fenômenos anormais: verifique se há peças soltas, vazamentos ou ruídos anormais.

### Preparações antes de dirigir

- Verifique o ambiente ao redor antes de entrar no veículo.
- Ajuste a posição do banco, o ângulo do encosto, a altura do banco (se disponível) e a altura do dispositivo protetor da cabeça, regulando também o ângulo do volante.
- Ajuste os retrovisores internos e externos do veículo.
- Certifique-se de que todas as portas estejam fechadas.
- Coloque o cinto de segurança.

### Partida remota

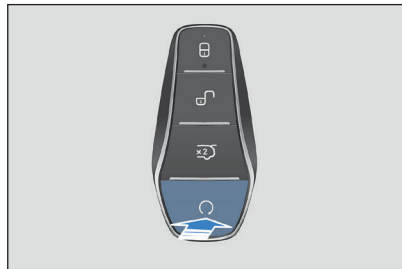

- Pressione e segure o botão "START/STOP" na chave inteligente para ligar o veículo. Com a partida bem-sucedida, os sinalizadores de direção piscarão 3 vezes.
- Após uma partida bem-sucedida, pressione e segure o botão "START/STOP" na chave inteligente desligará tanto o motor quanto o veículo; nesse momento, os sinalizadores de direção piscarão duas vezes.

## Alavanca seletora de marcha

As posições de marcha da transmissão são marcadas no painel de mudança de marcha, conforme indicado na figura.

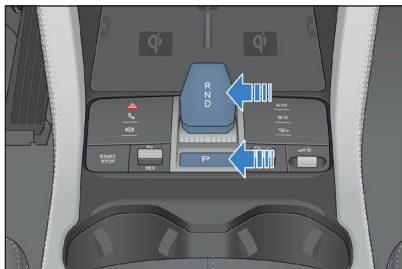

- "R": posição de marcha à ré. Mude para a posição "R" somente depois que o veículo estiver parado de maneira estável.
- "N": posição neutra. Mude para a posição "N" para parar o veículo por um curto período de tempo. A alavanca de câmbio sempre deve ser colocada em "P" ao sair do veículo.
- "D": posição de condução. Mude para a posição "D" para conduzir o veículo normalmente.
- "P": posição para estacionamento. Pressione o botão "P" para estacionar. O veículo deve ser colocado nessa posição durante o desligamento ou a partida. Aperte o pedal do freio para ligá-lo e, depois, é possível mudar da marcha "P" para outras marchas.



- Após uma mudança de marcha bem sucedida, solte a alavanca seletora de marchas. A alavanca retornará automaticamente à posição central.

### ⚠ CUIDADO

- Para garantir a segurança, pressione o pedal do freio antes de alternar da marcha "P" e ao alternar para a marcha "R".
- Para evitar danos à transmissão, o botão de posição "P" deve ser pressionado após o veículo parar totalmente.

### ⚠ AVISO

- Se o motor a combustão ou elétrico estiver desligado, não mova o veículo após a mudança para a posição "N" para evitar acidentes devido à força de frenagem insuficiente.

### ⚠ AVISO

- Se o motor a combustão ou elétrico funcionar e a alavanca seletora de marchas tiver sido colocada na posição "R" ou "D", certifique-se de pressionar o pedal do freio para parar o veículo, porque a transmissão ainda poderá transferir força e o veículo avançará lentamente, mesmo que na condição de marcha lenta.
- Certifique-se de não pressionar o pedal do acelerador ao engatar a marcha com o veículo em movimento para evitar a ocorrência de qualquer acidente.
- Certifique-se de não mover a alavanca seletora de marchas para a posição "R" ou pressionar o botão "P" durante a condução do veículo para evitar a ocorrência de qualquer acidente.
- Não dirija o veículo em um declive quando ele estiver na posição "N", especialmente quando o motor a combustão ou o motor elétrico não estiverem funcionando.
- Para evitar o movimento não intencional do veículo, puxe o freio e pressione o botão "P" depois que o veículo estiver parado.

## Freio de Estacionamento Eletrônico (EPB)

### Freio de Estacionamento Eletrônico (EPB)

Certifique-se de que o Freio de Estacionamento Eletrônico (EPB) esteja acionado ao estacionar e sair do veículo.

### Acionamento manual do EPB

Toque no Freio de Estacionamento Elétrico (EPB) na seção de segurança ativa do painel de instrumentos para permitir que o EPB aplique uma força de estacionamento adequada. O indicador (P) no painel de instrumentos pisca e depois permanece estável, sinalizando que o EPB está acionado.

#### **⚠ CUIDADO**

- O indicador (P) piscando indica que o EPB está funcionando. Se o veículo estiver em um declive, não solte o pedal do freio para evitar derrapagens. Solte o pedal do freio após o indicador (P) permanecer aceso.

### Acionamento automático do EPB

- Acionamento automático do EPB quando a ignição é desligada
  - Alterar de ON para OFF aciona o EPB automaticamente. O indicador (P) no painel de instrumentos se acende.
- Mudança de marcha automática para "P"
  - O EPB é acionado automaticamente quando a velocidade do veículo está abaixo de 3km/h com a alavanca seletora de marchas na posição "D" ou "R", quando a porta dianteira esquerda é aberta ou o botão de marcha "P" é pressionado.

#### **⚠ CUIDADO**

- Depois que o modo de reboque do EPB for ativado por meio do sistema da central multimídia, o EPB não será acionado automaticamente quando o veículo estiver no modo "P" ou desligado. Essa função pode ser utilizada para rebocar ou empurrar o veículo após uma avaria.
- Não solte o pedal do freio no início do processo, especialmente quando o veículo estiver parado em um declive; caso contrário, haverá o risco do veículo se mover levemente.
- Essa função foi projetada para melhorar a segurança do veículo. Não se recomenda a dependência excessiva ou o uso frequente dessa função. Para garantir a segurança, certifique-se de que a transmissão esteja na marcha "P" ou que o EPB esteja acionado antes de sair do veículo.

## Liberação automática do EPB durante a partida do veículo

- Quando o veículo estiver estacionado, dê partida no veículo, pressione e mantenha pressionado o pedal do freio e mude de “P” ou “N” para “D” ou “R” para liberar automaticamente o EPB. O indicador se apaga e a mensagem “EPB released” (EPB liberado) é exibida.

### ⚠ AVISO

- O pedal do freio deve estar sempre pressionado durante a troca de marchas. Solte o pedal somente depois que a marcha desejada for exibida no painel.
- Dentro de alguns segundos após o veículo ser ligado, o sistema EPB realiza uma autoverificação de inicialização (POST). Nesse processo, o sistema EPB não responde a nenhuma operação.
- Quando o veículo estiver em “D” ou “R” após a partida e o EPB for acionado na tela sensível ao toque da central multimídia, pressione lentamente o pedal do acelerador até certo ponto para liberar automaticamente o EPB. O indicador se apaga e a mensagem “EPB released” (EPB liberado) é exibida.

## Falha na função de liberação

- Libere o EPB via PAD → Vehicle Health → Overhaul → EPB trailer mode (Painel de instrumentos → Saúde do veículo → Inspeção → Modo de reboque do EPB) quando o botão “P” falhar.
- Se o EPB puder ser liberado, leve o veículo a uma concessionária autorizada BYD para inspeção o mais rápido possível.
- Se o EPB ainda não puder ser liberado, entre em contato com uma concessionária autorizada BYD.

## Função de freio de emergência

- Durante a condução, se o freio estiver bloqueado ou falhar e o sistema ESC funcionar normalmente, o Controle de Desaceleração para Estacionamento (CDP) pode ser usado para frenagem de emergência.
  - Pressione o botão “P” para frear o veículo com força e pressione o pedal do freio ao mesmo tempo para obter uma desaceleração maior.
  - Para interromper a frenagem conforme necessário, basta soltar o botão da marcha “P”.

- Após a parada do veículo, o EPB permanece ativado. Para dar partida no veículo novamente, repita a operação para liberar o EPB.
- A frenagem forçada com o EPB deve ser evitada sempre que possível. A frenagem de emergência pode causar derrapagem, deslizamento lateral ou saída de pista, resultando em acidentes quando o veículo passa por curvas, trechos perigosos, tráfego congestionado e outros trechos ou quando o veículo está rodando em condições climáticas severas.

## Indicador do sistema EPB

- Quando o veículo é ligado, se o EPB estiver acionado, o indicador (Ⓟ) no painel de instrumentos permanece aceso.
- Quando o veículo estiver desligado, se o EPB estiver acionado, o indicador (Ⓟ) no painel de instrumentos se acende por alguns segundos e depois se apaga.
- Quando o veículo é ligado, o sistema EPB realiza uma autoverificação. O indicador (Ⓟ) no painel de instrumentos se acende por alguns segundos e depois se apaga. Se ele não se apagar, isso indica que o sistema EPB pode estar com defeito. Entre em contato imediatamente com uma concessionária autorizada BYD.

### Som do EPB em funcionamento

- Quando o EPB é acionado ou liberado, o motorista pode ouvir o som do motor do EPB funcionando.
- Depois que a função de frenagem de emergência for ativada, se houver cheiro de queimado ou ruído anormal, entre em contato imediatamente com uma concessionária autorizada BYD

#### AVISO

- Para evitar derrapagens, a marcha deve ser mudada para "P" antes de sair do veículo.
- Quando o veículo está em funcionamento, é proibido selecionar a marcha "P" para evitar acidentes graves.
- Quando o EPB for puxado para cima ou liberado, pressione o pedal do freio o máximo possível para evitar que o veículo deslize e cause o emperramento da marcha quando o EPB não puder fornecer força de estacionamento suficiente.
- Evite usar o sistema EPB para parar o veículo. A função de frenagem de emergência só pode ser ativada em caso de situações de emergência, como falha no pedal do freio ou bloqueio do pedal do freio.

#### AVISO

- Como o EPB não pode exceder o limite físico de aderência da estrada, o uso da função de frenagem de emergência ao dirigir em curvas, estradas perigosas e áreas de tráfego congestionado, ou em condições climáticas severas, pode fazer com que o veículo derrape, escorregue ou desvie; portanto, deve-se prestar atenção para evitar acidentes.

## Retenção automática do veículo (AVH)

### Botão AVH

AVH (AUTO HOLD) é a abreviação de retenção automática do veículo, projetada para manter o veículo parado por um longo período de tempo em condições em que ele precisa ficar parado (ex.: deslocamento em ladeira com congestionamento ou parada do veículo em frente a semáforos). Quando o veículo atender às condições do AVH, pressione o pedal do freio até que ele pare (a velocidade do veículo é zerada).

Pressione o botão AVH para ativar a função AUTO HOLD.



#### ⚠ CUIDADO

Para desativar a função AVH e defini-la para o modo de espera, pressione o pedal do acelerador ou alterne para a marcha "P". Isso funciona mesmo se as condições para o estado de espera da função AVH não forem atendidas.

### Pré-requisitos para ativação do modo de espera da AVH (a serem cumpridos ao mesmo tempo)

Com a função AVH ativada:

- O motorista está com o cinto de segurança.
- A porta do motorista está fechada.
- A partida do veículo está acionada.
- Os sistemas ESC e EPB estão isentos de falhas.

#### ⚠ CUIDADO

- Quando o veículo é energizado, o botão AVH fica desligado e pronto por padrão e o indicador branco no painel de instrumentos combinado se acende.

### Condições para operação da AVH

- A função AVH está em estado de espera.
- O veículo é parado pelo pedal do freio.
- Após pressionar fortemente o pedal do freio, a função AVH é ativada e o indicador AVH fica verde.
- O veículo solicita automaticamente o acionamento do EPB 10 minutos após a ativação da função AVH. Após a ativação do EPB, a função AVH retorna ao estado de espera.

#### ⚠ CUIDADO

- Para que a função AVH seja ativada, todas as condições da função de estacionamento automático devem ser atendidas.
- Na condição de ativação e espera da função AVH, quando a marcha é alternada para "R", o sistema automaticamente entra na condição de marcha lenta; quando a marcha é alternada de "R" para "D" ou "N", o sistema mantém a condição de marcha lenta, com a função AVH desativada. Quando o botão AVH é pressionado ou a velocidade do veículo excede 10 km/h, o sistema sai da condição de marcha lenta.

## Pontos importantes para condução

- Reduza a velocidade ao dirigir contra o vento para facilitar o controle do veículo.
- Dirija o veículo lentamente e mantenha um ângulo correto tanto quanto possível ao dirigir em estradas com meio-fio. Evite dirigir sobre objetos com bordas altas ou afiadas ou sobre outros obstáculos na estrada. Caso contrário, os pneus serão seriamente danificados.
- Ao dirigir em uma estrada esburacada, o veículo deve ser conduzido lentamente. Caso contrário, o impacto danificará seriamente as rodas.
- Verifique se o freio está molhado após lavar o veículo ou dirigir em estradas alagadas. Pressione suavemente o pedal do freio após confirmar que o ambiente ao redor é seguro. Se a força normal de frenagem não for sentida, o freio pode estar molhado. Recomenda-se pressionar suavemente o pedal do freio enquanto aciona o EPB.
- Quando o veículo é conduzido normalmente, ao pressionar e segurar o botão de partida por mais de 3 s, o fornecimento de energia do veículo será cortado e haverá uma falha de energia de emergência. Nesse caso, recomenda-se ligar as luzes de pisca-alerta, desacelerar progressivamente para o lado do acostamento da estrada e parar o veículo gradualmente pisando no pedal do freio, acionando o freio de estacionamento quando a velocidade do veículo for baixa ou usando os obstáculos da pista.

### ⚠ CUIDADO

- Antes de dirigir o veículo, certifique-se de liberar totalmente o EPB e confirme se o indicador do EPB está apagado no apêndice de instrumentos.
- Não saia do veículo enquanto o motor a combustão estiver funcionando.
- Não "descanse" o pé no pedal do freio ao dirigir, porque isso pode causar aquecimento perigoso, desgaste e desperdício de combustível.
- Reduza a velocidade do veículo ao descer uma ladeira íngreme e longa. Lembre-se de que pressionar frequentemente o pedal do freio causará superaquecimento do disco de freio, gerando funcionamento anormal do componente.
- Tenha cuidado ao acelerar ou frear o veículo em uma estrada lisa. A aceleração ou frenagem rápida resultará em derrapagem ou mudança rápida de direção do veículo.
- Não coloque a cabeça ou as mãos para fora da janela quando o veículo estiver em movimento para evitar a ocorrência de acidentes de trânsito que possam trazer risco à vida. Esteja sempre alerta, principalmente quando houver alguma criança dentro do veículo.

### ⚠ CUIDADO

- Evite conduzir o veículo em áreas alagadas.
- A entrada de muita água no compartimento do motor a combustão causará danos ao sistema de potência do motor a combustão e aos componentes elétricos.

### ⚠ CUIDADO

O motorista deve garantir a segurança de todos os passageiros durante a condução, orientá-los sobre como usar corretamente as funções do veículo e evitar que crianças e outros passageiros operem os interruptores de controle, como os dos vidros elétricos, de maneira errada.

## Precauções ao dirigir no inverno (com neve)

- Confirme se o anticongelante tem o efeito anticongelante e protetor correto.
  - Selecione o anticongelante do mesmo modelo do original do veículo. Utilize o anticongelante correto, de acordo com a temperatura ambiente, e coloque-o no sistema de arrefecimento.
  - O uso de anticongelante inadequado pode danificar o sistema de arrefecimento do motor a combustão.
- Verifique o estado da bateria de 12 V e dos cabos.
  - O tempo frio reduzirá a energia da bateria de 12 V. Portanto, a bateria de 12 V deve ser mantida totalmente carregada para partida no inverno.
- Confirme se a viscosidade do óleo do motor a combustão é adequada para dirigir no inverno.
- Evite que as fechaduras das portas fiquem congeladas pelo gelo ou neve.
  - Borrife um pouco de agente de descongelamento ou glicerina nos orifícios da trava da porta para evitar o congelamento.

- Use o fluido do lavador contendo agente anticongelante.
  - Este produto é fornecido por qualquer concessionária autorizada BYD.
  - A proporção de mistura de água e agente anticongelante deve estar de acordo com as instruções do fabricante.

### ⚠ CUIDADO

Não use o anticongelante do motor a combustão ou outros substitutos como fluido do lavador, pois isso pode danificar a superfície pintada do veículo.

- Evite o acúmulo de gelo ou neve nas partes inferiores dos para-choques.
  - Qualquer acúmulo de gelo ou neve nas partes inferiores dos para-choques pode causar dificuldade em movimentar a direção. No inverno, pare o veículo com frequência para verificar se há acúmulo de gelo ou neve sob o para-lamas.

- Recomenda-se levar ferramentas ou artigos de emergência necessários no veículo de acordo com as diferentes condições de condução e da estrada.
  - O ideal é colocar a corrente antiderrapante, raspador de vidro, saco de areia ou sal, sinalizador, pá e cabo de ligação dentro do veículo.

## Assistência à condução

### Piloto Automático Adaptativo (ACC)\*

- O sistema de controle de piloto automático adaptativo (ACC) foi projetado com base no controle de piloto automático tradicional para controlar ativamente a velocidade do veículo, utilizando um radar para detectar a distância relativa e a velocidade relativa do veículo à frente com a finalidade de trafegar acompanhando o veículo à frente. Dependendo se há um veículo à frente, o sistema pode alternar automaticamente entre o controle de piloto automático e o controle de piloto automático adaptativo.
- É possível utilizar os botões do controle de piloto automático para configurar a velocidade e a distância de piloto automático do veículo em relação a um veículo à frente. É possível usar a alavanca de controle de piloto automático para definir a velocidade do veículo na faixa de 30 a 150 km/h (20 a 95 mph) e a distância do veículo em relação a um veículo à frente para segui-lo a uma velocidade na faixa de 0 a 150 km/h (0 a 95 mph).





12804-22-14807

12805-22-14807

Este equipamento não tem direito à proteção contra interferência prejudicial e não pode causar interferência em sistemas devidamente autorizados.

### Estados de trabalho

- Estado de desligamento do ACC:
  - Nesse momento, o sistema é desligado. Para usar as funções do sistema, primeiro ligue o sistema ACC.
- Modo de espera do ACC:
  - O sistema está em estado de espera após ser iniciado. O motorista pode operá-lo ativamente para entrar no estado de ativação. No entanto, pode não entrar no estado de ativação se algumas condições não forem atendidas; nesse caso, é preciso verificar o veículo para fazer com que ele atenda às condições. O ícone  será exibido no painel de instrumentos.

- ACC ativado:
  - Nesse estado, o sistema ACC está em funcionamento normal e permite que o veículo se desloque na velocidade de piloto automático definida ou siga de modo estável um veículo à frente ajustando automaticamente a distância em relação a ele. O ícone será exibido no painel de instrumentos.
- Aceleração para ultrapassagem:
  - Quando o motorista pressiona o pedal do acelerador com o ACC ativado, o veículo responde ao comportamento de aceleração do motorista. Neste momento, o ACC é desativado temporariamente até que o motorista solte o pedal.
- ACC com defeito:
  - Nesse estado, o sistema ACC está com defeito e não responde a nenhuma operação, e o indicador de falha ACC  no painel de instrumentos se acenderá.

## Condições de ativação do ACC

- O EPB é liberado.
- O veículo está na posição “D”.
- O veículo não se move para trás.
- As quatro portas do veículo estão fechadas.
- O motorista está com o cinto de segurança afivelado.
- O sistema ESC é iniciado, mas não ativado.
- A velocidade do veículo é igual ou inferior a 150 km/h (95 mph).
- A velocidade do veículo é 0 e o pedal do freio está pressionado, ou a velocidade do veículo é maior que 0 e o pedal do freio não está pressionado.
- Nenhum alerta de falha de comunicação na rede do veículo é exibido no painel de instrumentos.
- A frenagem automática de emergência não está ativada.

## Controles do ACC

### Botão ACC ON/OFF

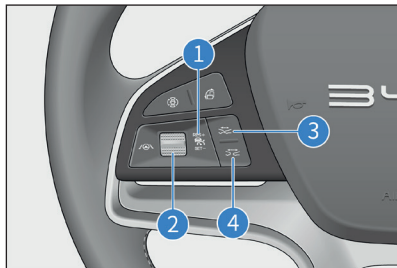

- 1** Piloto Automático Adaptativo (ACC)
- 2** Alavanca multifuncional (puxe para cima para aumentar ou restaurar a velocidade de piloto automático; puxe para baixo para diminuir ou definir a velocidade)
- 3** Redução da distância de seguimento
- 4** Aumento da distância de seguimento

## Ativação/desativação do ACC

- Pressione o botão **1** para ativar ou desativar o ACC (quando as condições de ativação são alcançadas, o ACC é ativado). Quando ativado, o ACC define a velocidade atual do veículo como a velocidade de piloto automático por padrão. Se a velocidade atual for inferior a 30 km/h, a velocidade de piloto automático será definida em 30 km/h.

## Redefinição do ACC

- Quando o sistema ACC está no modo de espera dentro do mesmo ciclo de ignição, o sistema memoriza a última configuração de velocidade. Empurre a alavanca para cima **2** para restaurar a velocidade armazenada antes de sair do sistema de piloto automático.

## Aumento/diminuição da velocidade-alvo

- Com o ACC ativado, mova a alavanca **2** para definir a velocidade de piloto automático entre 30 km/h e 150 km/h (20 mph e 95 mph). Mova a alavanca **2** para cima/para baixo para aumentar/diminuir a velocidade-alvo do veículo em 5 km/h.

## Sair do ACC

- Durante a ativação do ACC, pressione o botão **1** novamente ou o pedal do freio para desativar o ACC e defini-lo no modo de espera.

## Definição da distância de seguimento

- O motorista é responsável por definir uma distância de seguimento segura para o veículo.
- O sistema ACC pode ajustar a velocidade do veículo para manter uma distância adequada do veículo à frente na mesma pista. A distância de seguimento (em quatro níveis) pode ser ajustada pelos botões **3** e **4** no volante e é proporcional à velocidade do veículo. Quanto maior a velocidade do veículo, maior a distância de seguimento.

## Aumento/diminuição da velocidade com o ACC ativado

- Com o ACC ativado, pressione o pedal do acelerador para aumentar a velocidade do veículo e alcançar a velocidade-alvo definida previamente; o sistema entrará em um estado de aceleração do piloto automático. Quando o veículo já estiver em movimento na velocidade de piloto automático alvo e o pedal do acelerador for pressionado, o veículo retornará à velocidade-alvo antes da aceleração; se o pedal do

freio for pressionado, o ACC automaticamente entrará no estado de espera e deverá ser reativado após o pedal do freio ser liberado.

## Parada e retomada

- Controlado pelo ACC, o veículo pode parar quando o veículo à frente parar em condições normais de direção e retomar a direção automaticamente seguindo o veículo à frente se a parada for inferior a 30 segundos.
- Se o período de parada for entre 30 segundos e 3 minutos, o motorista deve pressionar o pedal do acelerador ou puxar a alavanca **2** para dar partida no veículo.
- Se o período de parada for superior a 3 minutos, o ACC automaticamente entra no modo de espera e o EPB é acionado.

## Limitações do sistema

- A câmera de visão dianteira está localizada na parte dianteira do veículo. Se seu campo de vista for obstruído, certas funções podem não operar como esperado devido às interferências. Se qualquer um dos sensores for tampado ou coberto, o ACC é desativado diretamente e notifica o ocorrido pela tela sensível ao toque da central multimídia. A função do sistema será recuperada depois que o bloqueio for removido e o

veículo for reiniciado ou circular durante algum tempo.

- A câmera de visão dianteira pode apresentar falha temporária de função devido à detecção limitada se o veículo circular em condições especiais, como rampas circulares ou túneis. A função pode ser recuperada reiniciando o veículo ou dirigindo em uma estrada normal durante uma certa distância.
- Chegar ou sair de uma curva pode atrasar ou atrapalhar a seleção do alvo. Nesses casos, o veículo com ACC pode não frear como esperado ou frear com atraso.
- Em estradas com curvas acentuadas, como estradas sinuosas, o veículo à frente pode ficar fora da detecção do sensor do ACC durante vários segundos devido a limitações de visão do sensor, possivelmente fazendo com que o veículo com ACC acelere automaticamente.
- O fluxo de tráfego e as condições climáticas, como chuva e neblina, devem ser levados em consideração para definir a distância do veículo no sistema ACC. Após o ACC ser devidamente definido, o motorista deve se assegurar de que o veículo pode ser desacelerado até uma parada total a qualquer momento.

- O sistema ACC pode não ser capaz de identificar objetos parados ou em movimento lento, como veículos, o fim do tráfego, pedágios, bicicletas ou pedestres. Isso significa risco de colisão e exige que o motorista tenha cuidado com os arredores.
- O sistema ACC não consegue identificar pedestres ou veículos vindo em sentido contrário.
- O sistema ACC só pode realizar uma frenagem limitada em vez de uma frenagem de emergência.
- A câmera de visão dianteira pode ser afetada por vibrações ou colisões, o que pode comprometer o desempenho do sistema. Nesse caso, recomenda-se entrar em contato com uma concessionária autorizada BYD. O ACC não pode ser ativado quando o veículo estiver em qualquer modo de condução especial, inclusive Reboque/Neve/Lama/Área (se equipados).

## Precauções

- O ACC é um sistema para comodidade, e não um sistema de segurança, detector de obstáculos ou sistema de aviso de colisão. O motorista deve manter o controle do veículo em todos os momentos e permanecer totalmente responsável por ele.
- O ACC auxilia, mas não substitui, o papel do motorista. O motorista é responsável por cumprir as regras de trânsito e manter o controle do veículo.
- Por segurança, o ACC não pode ser ativado quando o ESC não estiver ligado.
- O ACC é adequado para uso em rodovias e estradas em boas condições, em vez de estradas urbanas complexas ou sinuosas.
- É responsabilidade do motorista manter distância do veículo à frente. A distância do veículo do sistema ACC atende à distância mínima exigida em ambientes de condução no país.
- O controle do veículo é transferido para o motorista se o pedal do acelerador ou do freio for pressionado com o ACC ativo. Como resultado, o sistema ACC não consegue manter uma distância segura do veículo à frente.

- O ACC pode não responder ou responder lentamente a um veículo à frente que freia ou para repentinamente, resultando em risco de frenagem em atraso. Nesse caso, não haverá solicitação de tomada de controle.
- Em alguns casos, como quando o veículo à frente está circulando muito devagar, quando a mudança de faixa é muito rápida ou quando a distância segura do veículo à frente é muito curta, não há tempo suficiente para o sistema diminuir a velocidade relativa. Nesse caso, a resposta deve ser feita pelo motorista. O sistema pode não emitir avisos sonoros ou visuais em todos os casos.
- Se o ACC for ativado com o veículo parado, o sistema identifica qualquer obstáculo parado à frente e mantém o veículo parado para garantir uma partida segura e evitar colisões. Contudo, essa função não abrange todos os obstáculos; portanto, o motorista deve estar alerta.
- Quando habilitado, o ACC pode frear um veículo se uma pista adjacente estiver muito próxima a ele.
- Os veículos que entram na pista do veículo ACC e estão dentro do alcance de detecção dos radares mmWave dianteiros são identificados como veículos-alvo e acionam uma resposta adequada, o que pode levar a uma frenagem enérgica ou em atraso.

- O ACC não consegue perceber veículos com relação de contato muito pequena, portanto, o motorista deve manter o controle do veículo.
- Quando o veículo para ao seguir um veículo à frente, em casos raros, o sistema não reconhece a extremidade do veículo à frente, apenas a extremidade inferior do alvo (por exemplo, o eixo traseiro de um caminhão com chassi alto ou o para-choque de um veículo). Nesses casos, o sistema não pode garantir a distância adequada de parada; portanto, o motorista deve estar alerta e pronto para frear.
- A modificação da estrutura do veículo, como o rebaixamento do chassi, pode afetar o sistema ACC.
- Não utilize o sistema ACC ao dirigir em estradas com baixa visibilidade, rampas e muitas curvas ou estradas escorregadias e molhadas com acúmulo de neve, gelo e água.
- O ACC não pode ser ativado quando o veículo estiver em qualquer modo de condução especial, por exemplo, modo Neve.
- Recomenda-se visitar uma concessionária autorizada BYD para calibração profissional e verificação da câmera de visão dianteira em qualquer uma das seguintes situações:
  - Câmera de visão dianteira ou lavador do para-brisa dianteiro desmontados.
  - Quatro rodas realinhadas devido ao desvio de roda.
  - Uma colisão ocorre.
  - O desempenho do sistema ACC foi prejudicado ou o painel de instrumentos apresentou um erro de sistema.

## CUIDADO

- O ACC serve apenas como uma função de assistência ao motorista; portanto, o motorista é totalmente responsável pela segurança ao dirigir.
- A influência do clima, das condições da estrada e de outros fatores pode levar a uma falha do ACC.
- Utilize o ACC com base em suas necessidades, no tráfego e nas condições da estrada.

## Piloto Automático Inteligente (ICC)\*

- O Piloto Automático Inteligente (ICC)\* é um conjunto do sistema de piloto automático adaptativo (ACC) e o centralizador de faixa (LCC). Na faixa de velocidade de 0-130 km/h, ele ajuda a controlar o veículo longitudinal e transversalmente para reduzir as demandas da condução e fornecer um ambiente de condução seguro e confortável.
- Quando a função está ativada, o motorista deve sempre segurar o volante e controlar o veículo quando necessário.
- O ACC mantém o veículo a uma velocidade constante ou a uma velocidade fixa em relação ao veículo à frente com o controle longitudinal.
- O pedal do freio está pressionado na velocidade 0, ou o pedal do freio não está pressionado em velocidades acima de 0.
- Nenhum código de falha de comunicação na rede é exibido no painel de instrumentos.
- A função AEB não está ativada.
- As faixas da pista de mão dupla estão livres e o veículo está no centro da pista.



### Como utilizar

- Para ativar ou desativar o ICC, acesse  (sistema da central multimídia) → ADAS → Intelligent Driving (Condução inteligente). O sistema retoma as configurações anteriores quando o veículo dá partida.



### Condições de ativação do ICC

- O EPB está liberado.
- O veículo está em "D".
- O veículo não está se movendo para trás.
- O porta-malas, o capô e todas as portas estão fechados.
- O cinto de segurança do motorista está afivelado.
- O sistema ESC está ligado, mas não está ativado.
- A velocidade do veículo está abaixo de 130 km/h.

- Quando o ICC é habilitado pela tela sensível ao toque, pressione o botão no volante para ativá-lo ou desativá-lo. Quando ativado, o ICC define a velocidade atual do veículo como a velocidade de piloto automático por padrão. Se a velocidade atual for inferior a 30 km/h, a de piloto automático será definida em 30 km/h. Quando a velocidade atual está entre 30 e 130 km/h, pressione "RES +" ou "SET -" para aumentar ou diminuir a de piloto automático em 5 km/h (pressione para aumentar/diminuir continuamente em intervalos de 5 km/h).
- Quando o ICC está ligado, o indicador de status de espera no painel de instrumentos se acende: .
- Em um estado normal de operação, o veículo pode ser conduzido em uma velocidade fixa ou ter a distância do veículo à frente ajustada automaticamente para seguimento estável.
- Quando ocorre uma falha no ICC, o indicador  se acende no painel de instrumentos. Entre em contato com uma concessionária autorizada BYD.

## Precauções

- Como o ICC integra o ACC e o LCC, atente-se às precauções para o ACC quando utilizar o ICC.
- Quando o ICC é ligado e ativado em velocidades do veículo entre 0 km/h e 130 km/h:
- Se nenhuma faixa da pista for identificada à frente, o ICC desabilita sua função de controle transversal e apenas aciona o ACC. O indicador de status de funcionamento do ICC no painel de instrumentos fica cinza.
- Se as faixas da pista à frente estão claras e identificáveis, o ICC automaticamente ativa sua função de controle transversal.
- O ICC atua como um sistema de assistência à condução, e não como um sistema de condução autônomo. O motorista deve sempre manter controle do veículo, e suas mãos não devem soltar o volante por muito tempo. Caso contrário, o sistema será desabilitado após solicitar que o motorista assuma o controle.
- O ICC é afetado pelo clima, iluminação e claridade das faixas da pista. O desempenho diminui significativamente em situações como luz de fundo, pôr do sol, estradas cobertas de neve e estradas muito danificadas.
- Não use o sistema ICC em estradas sinuosas com curvas fechadas, curvas congeladas e escorregadias ou em condições climáticas, como neblina densa, chuva forte e neve pesada, que possam prejudicar a operação de detecção da câmera de visão dianteira.
- O ICC não pode ser ativado quando o veículo estiver em qualquer modo de condução especial, por exemplo, modo Neve.
- O ICC não pode ser utilizado quando:
  - O sensor está bloqueado.
  - O clima não está favorável.
  - A função de segurança ativa foi acionada.
  - O veículo está em uma velocidade excessiva.
  - O veículo está passando por uma curva acentuada.



## CUIDADO

- O ICC deve ser utilizado apenas para assistência à condução. O motorista permanece totalmente responsável por manter a segurança ao dirigir.
- O ICC pode falhar devido a fatores como clima desfavorável e condições da estrada.
- O ICC pode ser desabilitado automaticamente se sua capacidade para curvas for excedida quando o veículo estiver passando por uma curva acentuada. O motorista deve sempre estar atento às condições da estrada e aos estados do ICC.
- Use o ICC com base em suas necessidades, além das condições do tráfego e da estrada.

## Assistente de Farol Alto (HMA)\*

O sistema de Assistente de Farol Alto (HMA)\* utiliza um sensor da câmera de visão dianteira para determinar as condições atuais de condução; quando a velocidade do veículo excede 35 km/h, ele é ativado automaticamente e alterna entre faróis altos e baixos.

### Descrição do estado de operação

- HMA em modo de espera:
  - Quando a função está habilitada, mas ainda não ativada, o ícone  é exibido no painel de instrumentos.
- HMA ativado:
  - Após ser habilitado, o sistema de iluminação frontal adaptativa (HMA) é ativado quando o botão de iluminação está em "Auto", as condições necessárias de iluminação foram alcançadas e a velocidade do veículo está acima de 35 km/h. Nesse momento,  é exibido no painel de instrumentos
- Falha do HMA:
  - Quando ocorre uma falha no HMA,  é exibido no painel de instrumentos.

### Como utilizar

- Para habilitar ou desabilitar o HMA, acesse  → ADAS → Driver Assistance (Assistência ao motorista) pela tela sensível ao toque. O sistema retoma as configurações anteriores quando o veículo dá partida.

- Com a função ativada, ao colocar o botão de iluminação em "Auto", com o farol atendendo às condições e a velocidade do veículo acima de 35 km/h, o sistema alterna automaticamente entre os faróis baixos e altos considerando o ambiente de condução atual.

### Precauções

- O HMA é uma função auxiliar de controle das luzes. Recomenda-se utilizar essa função ao dirigir em altas velocidades. Contudo, o HMA não pode substituir o motorista completamente; o motorista deve estar sempre atento ou proativamente alternando entre faróis altos e baixos de acordo com as leis e normas de estrada aplicáveis, assim como quaisquer mudanças no ambiente da estrada.
- Quando o veículo estiver em um estado altamente dinâmico, como quando o ABS ou o ESC estiverem ativados, a alternância dos faróis será desabilitada.
- O HMA é desabilitado quando as luzes ambientes estiverem muito fortes ou quando o motorista ligar as luzes de neblina ou os indicadores de direção, definir os limpadores para alta velocidade, dar marcha à ré no veículo ou ligar o botão de iluminação em uma posição que não seja "Auto".

- Ainda que o AFL esteja funcionando após a ativação, ele pode ser acionado incorretamente ou parar de funcionar devido a fatores e condições inevitáveis do ambiente. Portanto, o controle pelo motorista é sempre necessário. As condições usuais são as seguintes:

- A operação do manípulo do motorista para mudar para o farol alto é priorizada.
  - O veículo está operando em climas extremamente desfavoráveis, como neblina, chuva ou neve fortes.
  - Há participantes do tráfego com pouca iluminação (como pedestres e bicicletas), ferrovias ou vias navegáveis próximas, ou animais selvagens nas estradas.
  - Há objetos altamente refletivos ao redor (como sinais de trânsito em rodovias, reflexos de água na superfície da estrada, etc.).
  - O para-brisa dianteiro está sujo, coberto de neblina ou bloqueado por adesivos ou decorações.
- Caso ocorra uma colisão ou o sensor tenha sido montado novamente, recomenda-se procurar uma concessionária autorizada BYD para calibrar o sensor, a fim de evitar que o desempenho do sistema seja afetado.





## CUIDADO

- O HMA serve apenas como uma função de assistência ao motorista; portanto, o motorista é totalmente responsável pela segurança ao dirigir.
- A influência do clima, das condições da estrada e de outros fatores pode levar a uma falha do HMA.
- Use o HMA com base em suas necessidades, além das condições do tráfego e da estrada.

## Alerta de Colisão Frontal (FCW)\* e Frenagem Automática de Emergência (AEB)\*

Os sistemas FCW e AEB utilizam a câmera de visão dianteira para detectar veículos e pedestres à frente. Após a detecção de um risco de colisão, o sistema emite alarmes sonoros e visuais para levar o motorista a tomar medidas para evitar a colisão, além de aumentar a pressão de frenagem potencial para fornecer tempo de reação suficiente para o motorista. Caso um risco maior de colisão seja detectado, o sistema aplica automaticamente a pressão de frenagem para ajudar a evitar a colisão ou reduzir o impacto.

### Como usar

- Para habilitar ou desabilitar o FCW e o AEB, acesse  → ADAS → Active Safety (Segurança ativa) pela tela sensível ao toque. O sistema é ligado quando o veículo dá partida por padrão.
- O FCW emite alarmes em forma de áudio, mensagens e frenagem intermitente.
- Quando o FCW é ativado,  (verde) ou  (vermelho) piscam, dependendo do nível de emergência, e uma mensagem de aviso é exibida no painel de instrumentos.
- Quando o AEB é acionado,  (vermelho) e uma mensagem de aviso são exibidos no painel de instrumentos.

- Quando ocorre uma falha no sistema, o indicador  (laranja) se acende no painel de instrumentos. Entre em contato com uma concessionária autorizada BYD.

### Condições de ativação do FCW

Todas as condições a seguir devem ser atendidas para ativar o FCW:

- A função foi habilitada pela tela sensível ao toque.
- A velocidade do veículo está dentro da faixa de 30-150 km/h.
- O veículo está na marcha "D".
- O veículo não está se movendo para trás.

### Condições de ativação do AEB

Todas as condições a seguir devem ser atendidas para ativar o AEB:

- A função foi habilitada pela tela sensível ao toque.
- A velocidade do veículo está dentro da faixa de 4-150 km/h.
- O EPB está liberado.
- O veículo está na marcha "D".
- O veículo não está se movendo para trás.
- O porta-malas, o capô e todas as portas estão fechados.
- O cinto de segurança do motorista está afivelado.
- O sistema ESC está ligado, mas ainda não está ativado.

### Limitações do sistema

- O FCW e o AEB podem ser afetados ou não responder nos seguintes casos:
  - O veículo está sendo conduzido na chuva, neve, neblina, estradas alagadas, luz solar direta ou luzes com variação intensa.
  - Sensor sujo, embaçado, danificado ou bloqueado.
- Em um tráfego complexo, os sistemas podem não conseguir responder adequadamente às seguintes circunstâncias:
  - Pedestres ou veículos entrando na área de detecção do sensor rapidamente.
  - Os pedestres são ocultados por outros objetos.
  - A silhueta dos pedestres é indistinguível do ambiente.
  - Os pedestres não são detectados devido, por exemplo, à cobertura por roupas especiais ou outros materiais.
  - O veículo está conduzindo em uma curva com um raio de viragem reduzido.

## Precauções

- O sistema AEB não pode garantir zero colisões. Em um trânsito complexo, o sistema nem sempre consegue identificar claramente todos os veículos ou pedestres. Ele pode acionar um aviso ou uma ação de frenagem desnecessária para tampas de bueiro, placas de ferro ou sinais de trânsito. Certifique-se de dirigir com segurança e observar as condições do tráfego ao redor. O AEB não deve ser utilizado como um substituto para operações normais de frenagem sob nenhuma circunstância.
- Não confie excessivamente no sistema AEB, pois isso pode resultar em acidentes pessoais ou fatais. O sistema é apenas uma ferramenta de segurança auxiliar. O motorista deve sempre manter uma distância segura dos veículos à frente, controlar a velocidade e estar pronto para frear ou desviar quando necessário. O motorista deve manter o controle do veículo em todos os momentos e permanecer totalmente responsável por uma condução segura.
- O sistema AEB é ativado somente quando o veículo ultrapassa determinadas velocidades. É necessário sempre dirigir com cuidado, pois o sistema pode não ser acionado corretamente.
- O sistema AEB não funciona normalmente quando a função ESC está desativada ou a luz de falha está acesa.
- Sempre que o FCW emitir um alarme, o motorista deve acionar o freio com base nas condições de tráfego presentes ou virar o volante para evitar obstáculos.
- Se o veículo circular muito próximo do veículo à frente durante tempo prolongado, será emitido um aviso de distância de segurança. Se o veículo à frente frear repentinamente, a colisão pode ser inevitável.
- O sistema não acionará o AEB quando o motorista estiver ciente de um aviso de emergência, mas virar o volante, pressionar o pedal do acelerador com força ou frear com força.
- A câmera de visão dianteira pode apresentar falha temporária de função devido à detecção limitada se o veículo circular em condições especiais, como rampas circulares ou túneis. A função pode ser recuperada reiniciando o veículo ou dirigindo em uma estrada normal durante uma certa distância.
- A superfície da câmera de visão dianteira pode ser bloqueada ou obscurecida por objetos estranhos, o que pode cortar a visão do sensor. Nesse caso, o painel de instrumentos exibe as informações correspondentes. Portanto, objetos estranhos devem ser removidos da superfície do sensor conforme necessário. Ao ocorrer a falha de um sensor, ambos os sistemas são desativados e voltam ao normal após a falha ser eliminada.
- Como a função de proteção de pedestres é limitada por determinadas condições físicas, o motorista deve assumir a tempo o controle eficaz do veículo em condições perigosas.
- O sistema não pode proteger completamente os pedestres ou evitar acidentes por si só.
- Em determinadas condições complexas, como em estradas sinuosas, a função de proteção de pedestres pode acionar advertências ou frenagens desnecessárias.
- Falhas do sistema, como desalinhamento do ângulo da câmera de visão dianteira, podem acionar alertas ou freios indevidos.
- O pedal do freio fica mais duro quando o AEB é acionado. Será necessária uma grande quantidade de pressão hidráulica para empurrar a pinça em um curto espaço de tempo e haverá um ruído de chiado.
- O AEB intervém apenas quando todas as portas estão fechadas e os cintos de segurança estão afivelados. Note que o AEB não funciona em nenhuma das circunstâncias a seguir.
  - Se alguma porta não estiver fechada ou for aberta quando o veículo estiver em movimento.
  - Se algum cinto de segurança não estiver afivelado ou for sol-

- to enquanto o veículo estiver em movimento.
- Se o motorista acelerar ou desacelerar rapidamente ou girar o volante muito rápido.
- O desempenho do sistema pode ser reduzido nos seguintes casos:
- Se o para-choque dianteiro for fortemente impactado devido a um acidente ou outros motivos.
  - Se os pneus não estiverem devidamente enchidos ou estiverem excessivamente gastos.
  - Se pneus inadequados estiverem instalados.
  - Se correntes antiderrapantes para neve estiverem instaladas.
  - Se houver utilização de um pneu sobressalente pequeno ou um kit de reparo de pneus.
- Recomenda-se visitar uma concessionária autorizada BYD para calibração profissional e verificação da câmera de visão dianteira em qualquer uma das seguintes situações:
- A câmera de visão dianteira ou lavador do para-brisa dianteiro foram desmontados.
  - A convergência ou o camber da roda traseira sofreram algum ajuste durante o alinhamento das quatro rodas.
  - Ocorrência de uma colisão.

- Não tente testar o sistema AEB por conta própria usando objetos como caixas de papelão, placas de metal, bonecos, etc. O sistema pode não funcionar devidamente e gerar acidentes.

**⚠ CUIDADO**

- FCW e AEB servem apenas como funções de assistência ao motorista; portanto, o motorista é totalmente responsável pela segurança na condução.
- A influência do clima, das condições da estrada e de outros fatores pode fazer com que o FCW e o AEB não funcionem.
- Use o FCW e o AEB com base em suas necessidades, no tráfego e nas condições da estrada.

## Assistente de Manutenção em Faixa (LDA)\*

O sistema de assistência para manutenção em faixa (LDA) consiste no aviso de saída de faixa (LDW)\* e no sistema de prevenção de saída de faixa (LDP)\*.



### Aviso de saída de faixa (LDW)\*

- O LDW identifica as faixas da pista pela câmera multifuncional dianteira. Quando o motorista sai da faixa inadvertidamente, o sistema aciona um ícone no painel de instrumentos, um alarme sonoro ou uma vibração no volante para alertar o motorista quanto à segurança na condução, computando a distância relativa entre o veículo e as faixas da pista e considerando o entorno.
- O LDW funciona na faixa de 60 a 150 km/h.
- Estado padrão do LDW: ativado por padrão. Modo do alarme: vibração.

Com o LDW ativado, as faixas no painel de instrumentos ficarão brancas quando as faixas da pista forem detectadas. Com o LDW ativado, a faixa no painel de instrumentos do lado da saída de faixa ficará vermelha.

### Como utilizar

- Acesse  → ADAS → Driving Assist → Lane Keeping System (LKS) (Assistência de condução → Sistema de permanência em faixa) para ativar ou desativar essa função e definir o modo de alarme.



- Modo de alarme: som, vibração ou ambos.
- Quando habilitado, o painel de instrumentos exibirá  com um som.
- Quando ativado, a faixa no painel de instrumentos do lado da saída de faixa ficará vermelha.
- Se ocorrer uma falha, o painel de instrumentos exibirá , um alarme soará e será exibida uma nota em uma janela pop-up.

### Prevenção de saída de faixa (LDP)\*

- O LDP identifica as faixas da pista pela câmera multifuncional dianteira. Quando o veículo sai da faixa inadvertidamente, o sistema controla o volante para corrigir o trajeto e prevenir o veículo de sair das faixas da pista, computando a distância relativa entre o veículo e as faixas da pista e considerando o entorno.
- O LDP funciona na faixa de 60 a 150 km/h.
- Estado padrão do LDP: desativado por padrão.

### Como utilizar

- Acesse  → ADAS → Driving Assist → LDP (Assistência de condução → LDP) para ativar ou desativar essa função.

- Quando o LDP está habilitado, o painel de instrumentos exibe  com um lembrete sonoro.
- Com o LDP ativado, a faixa do lado da saída de faixa no painel de instrumentos fica azul e  pisca duas vezes.
- Se ocorrer uma falha, o painel de instrumentos exibirá , um alarme soará e será exibida uma nota em uma janela pop-up.

### Limitações do sistema

- A câmera multifuncional dianteira ocasionalmente identifica faixas da pista com alterações causadas pelo entorno. As situações a seguir podem levar a falhas ou a reduções do desempenho do sistema:
  - Visibilidade baixa em dias de neve, chuva ou neblina.
  - Para-brisa dianteiro sujo e embaçado ou câmera multifuncional dianteira obstruída.
  - Ofuscamento causado por luz solar direta, reflexos de água acumulada na superfície da estrada, veículos se aproximando na faixa oposta, etc.
  - Mudanças repentinas de luz, como nos casos em que o veículo está entrando ou saindo de um túnel.
  - Faixas da pista ocultas por sombras de árvores em estradas sob luz solar direta em dias ensolarados.

## Precauções

- O LDA será omitido se o motorista ligar os indicadores de direção e mudar de faixa na direção apontada pelos indicadores de direção.
- O LDA pode ser omitido se o veículo trafegar sobre as faixas da pista ou se as faixas da pista estiverem pouco nítidas, muito finas, desgastadas, borradas ou cobertas por sujeira/neve.
- O LDA pode ser omitido se a pista for muito larga ou muito estreita, o número de pistas aumentar ou diminuir, as marcações da pista mudarem repentinamente em rampas ou saídas ou em situações de arranjos de faixas complexos.
- O LDA pode ser omitido em declives ou estradas sinuosas quando o veículo circula muito perto do veículo à frente ou quando o veículo à frente oculta as faixas da pista.
- O LDA pode ser omitido quando o veículo sacode, acelera ou desacelera muito rápido ou faz uma curva fechada.
- O funcionamento adequado do sistema pode ser influenciado por para-brisas quebrados no campo de visão da câmera multifuncional dianteira, pinturas no para-brisa dianteiro do veículo, adição de revestimentos inadequados, posicionamento de objetos refletivos no painel de controle e quaisquer outros objetos adicionais que possam interferir na visão da câmera.

- Por motivos de segurança, não teste a função LDW por conta própria. O campo de visão da câmera multifuncional dianteira não deve ser obstruído por objetos ou prejudicado por luzes fortes. Obstruções da visão e luzes fortes podem desativar a função temporariamente, que pode se recuperar por conta própria quando o campo de visão voltar ao normal. Se isso não acontecer, recomenda-se entrar em contato com uma concessionária autorizada BYD.
- A desativação do LDA é recomendada em qualquer uma das seguintes circunstâncias:
  - Dirigir de maneira esportiva;
  - Condições climáticas severas;
  - Em estradas irregulares.
- As situações em que as faixas da pista podem não ser identificadas incluem, entre outras:
  - Faixas da pista pouco nítidas;
  - Faixas da pista incompletas.
- As situações que podem causar dificuldade de reconhecimento ou ativação em atraso da função da câmera multifuncional dianteira incluem, entre outras, as seguintes:
  - A câmera multifuncional dianteira se solta, está mal instalada ou está bloqueada.

- O veículo está circulando sob condições climáticas extremas, como chuva, neve ou poluição atmosférica.
- A câmera multifuncional dianteira está parcial ou totalmente bloqueada.

### CUIDADO

- O LDA deve ser utilizado apenas para assistência à condução. O motorista permanece totalmente responsável por manter a segurança ao dirigir.
- O LDA pode falhar devido a fatores como clima desfavorável e condições da estrada.
- Use o LDA com base em suas necessidades, além das condições do tráfego e da estrada.

## Assistência de Ponto Cego (BSA)\*

O sistema de monitoramento de ponto cego tem cinco funções: monitoramento de ponto cego, assistente de mudança de faixa, alerta de tráfego cruzado traseiro, alerta de colisão traseira e aviso de abertura de porta\*. Este sistema utiliza principalmente sensores de radar para avaliar a condição de tráfego atual e avisa o motorista, quando é necessário, para dirigir com cuidado e prestar atenção à segurança na direção.

### Indicador de detecção de ponto cego (BSD)\*

- O indicador de advertência no retrovisor correspondente se acende quando o veículo está sendo conduzido a uma velocidade na faixa de 13,6 a 146 km/h e os radares mmWave dos cantos traseiros detectam um veículo adjacente no ponto cego do veículo ou um veículo se aproximando rapidamente vindo de uma faixa adjacente. Se o indicador de direção do mesmo lado estiver ligado nesse momento, o indicador de advertência no retrovisor lateral pisca para alertar o motorista sobre uma mudança de faixa arriscada.

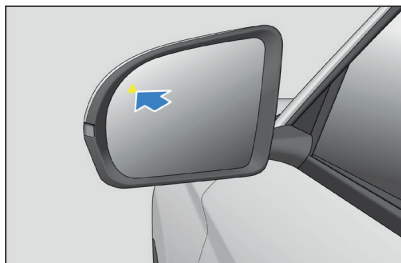

### Alerta de Tráfego Cruzado Traseiro (RCTA)\*

Quando o veículo está dando marcha à ré, o RCTA detecta outros veículos em movimento no ponto cego por meio do radar do canto traseiro. Após determinar que um veículo que se aproxima por trás representa um risco de colisão, o RCTA ativa os indicadores de ponto cego dos retrovisores laterais e um alarme sonoro é emitido para alertar o motorista, reduzindo a possibilidade de colisão.

### Frenagem de Tráfego Cruzado Traseiro (RCTB)\*

Quando o veículo está dando marcha à ré, o RCTA detecta outros veículos em movimento no ponto cego atrás do veículo pelo radar mmWave do canto traseiro. Se o sistema determinar que um veículo que se aproxima por trás representa um risco de colisão, a frenagem de emergência é executada automaticamente.

### Aviso de Colisão Traseira (RCW)\*

Com o veículo em velocidades entre 5 e 146 km/h, se os sensores do radar mmWave do canto traseiro detectarem um risco de colisão com um veículo que se aproxima muito rápido por trás na faixa atual, a luz de emergência se acenderá para avisar o motorista de uma possível colisão.

### Aviso de Abertura de Porta (DOW)\*



O DOW é executado pelos radares mmWave instalados nos cantos esquerdo e direito do para-choque traseiro. Quando o veículo está parado com as portas destravadas, o sistema mantém os indicadores dos retrovisores laterais acesos para avisar o motorista se objetos em movimento, como bicicletas ou automóveis, se aproximarem por trás em uma pista adjacente. Nesse momento, uma mensagem é exibida no painel de instrumentos. Quando o motorista tenta abrir a porta, o indicador de advertência no retrovisor externo correspondente pisca; um alarme sonoro também é emitido.

### Como utilizar

Para habilitar ou desabilitar o BSD, RCTA, RCTB, RCW e o DOW, acesse  → ADAS → Active Safety (Segurança ativa) pela tela sensível ao toque. O sistema retoma as configurações anteriores quando o veículo dá partida.



- Quando o sistema de assistência de ponto cego está desativado, nenhum indicador relevante é exibido no painel de instrumentos.
- Quando o sistema de assistência de ponto cego estiver em modo de espera, se as condições do veículo, como velocidade ou status da marcha, não atenderem aos requisitos de qualquer função,  é exibido no painel de instrumentos e a assistência de ponto cego não será ativada.

- Se ocorrer uma falha no sistema de assistência de ponto cego, o indicador  se acende no painel de instrumentos. Entre em contato com uma concessionária autorizada BYD.
- Quando o sistema de assistência de ponto cego está ativo,  é exibido, o que significa que a função foi ativada e pode disparar alarmes a qualquer momento.

### Precauções

- O BSD pode auxiliar o motorista a monitorar os pontos cegos dos retrovisores externos direito e esquerdo, porém não serve como um substituto para a observação do motorista e seu julgamento durante a direção. O motorista deve dirigir adequadamente, mantendo o controle do veículo o tempo todo, e ser totalmente responsável pela condução.
- Quando o veículo-alvo se aproxima por trás a uma velocidade elevada, o BSD pode não fornecer a função de alerta suficiente.
- O motorista deve se assegurar de que o BSD pode operar normalmente, manter o entorno dos radares mmWave dos cantos traseiros em boas condições e limpar quaisquer obstruções, como neve ou sujeira.

- O BSD emite um alarme quando alvos irrelevantes nos lados traseiros ou atrás do veículo (como placas de reparo na beira da estrada, grandes outdoors, refletores em túneis e outros objetos com grandes áreas refletivas transversais) são detectados como veículos-alvo acidentalmente.

### Limitações do sistema

- Em algumas circunstâncias, é difícil para o sistema auxiliar o motorista, e a detecção pode ser afetada ou atrasada. As possíveis circunstâncias incluem, entre outras:
  - O veículo se aproximando por trás muda de faixa repentinamente.
  - Os veículos que vêm por trás são detectados tarde demais em curvas fechadas, declives ou outros cenários.
  - O veículo-alvo está oculto.
  - Um veículo se aproximando por trás está a uma velocidade maior que 80 km/h em relação ao veículo.
  - O raio de viragem é muito pequeno ou o veículo está dirigindo para dentro ou para fora de uma curva.
  - Clima desfavorável, como chuva ou neve.
  - Um ou mais radares mmWave dos cantos traseiros se soltam, estão mal instalados ou estão bloqueados.

- O veículo encontra determinadas proteções metálicas ou condições de estrada semelhantes.
  - Os alvos que podem não responder incluem, entre outros, pedestres e animais.
  - O ambiente contém interferência eletromagnética ou outras influências.
- A calibração dos radares mmWave dos cantos traseiros pode ser afetada por vibrações ou colisões, o que pode comprometer o desempenho do BSD. Se isso for detectado, entre em contato com uma concessionária autorizada BYD.

## **⚠ CUIDADO**

- O assistente de ponto cego serve apenas como uma função de assistência ao motorista, portanto, o motorista deve ser totalmente responsável pela segurança da direção.
- O BSA pode falhar devido a fatores como clima desfavorável e condições da estrada.
- Use o BSA com base em suas necessidades, além das condições do tráfego e da estrada.

## Sistema de alerta acústico do veículo (AVAS)\*

O sistema de alerta acústico do veículo (simulador de som do motor a combustão) emite um som de alerta para sinalizar a presença de veículos e pedestres próximos quando o veículo está em baixa velocidade.

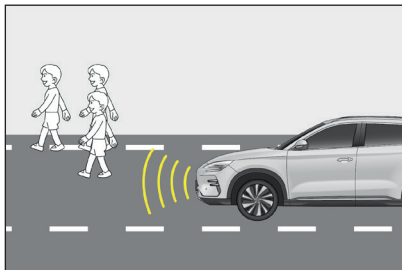

- Quando o veículo avança:
  - Se a velocidade do veículo (V) estiver entre  $0 \text{ km/h} < V \leq 20 \text{ km/h}$ , o som de alerta ficará mais alto com o aumento da velocidade.
  - Se a velocidade do veículo (V) estiver entre  $20 \text{ km/h}$  e  $30 \text{ km/h}$ , o som de alerta ficará mais baixo com o aumento da velocidade.
- Se a velocidade do veículo (V) for maior que  $30 \text{ km/h}$ , o som de alerta será interrompido automaticamente.
- Quando o veículo está em marcha à ré, o sistema produzirá um som de alerta contínuo e uniforme.

### Ativação/desativação do sistema

O motorista/passageiro pode ligar ou desligar o simulador de som de motor a combustão na interface "Convenient" (Conveniente) depois de deslizar para baixo a barra de status na parte superior da central multimídia. O sistema é ativado por padrão antes da entrega do veículo. O sistema de alerta acústico do veículo possui três fontes sonoras: padrão, dinâmica e confortável, que podem ser definidas em  (Central multimídia) → Vehicle setting (Configuração do veículo) → Intelligent reminder (Lembrete inteligente).

### ⚠ CUIDADO

- O sistema de alerta acústico do veículo pode ser desligado somente quando for improvável que pedestres se aproximem do veículo, como em engarrafamentos ou na rodovia. Enquanto houver pedestres ao redor do veículo, o sistema de alerta acústico do veículo precisa estar ativado.
- Se o veículo trafegar em baixa velocidade com o sistema de alerta acústico desligado, o sistema não consegue alertar os pedestres de que o veículo está se aproximando, o que pode causar um acidente ou diminuir a segurança.

### ⚠ CUIDADO

- Se o som de alerta do AVAS não puder ser ouvido durante a condução em baixa velocidade, pare o veículo em um local relativamente seguro e silencioso, abra as janelas e dirija o veículo com a alavanca seletora de marchas na posição D para verificar se o som de alerta da extremidade dianteira do veículo pode ser ouvido. Se nenhum som de alerta for detectado depois do teste, entre em contato com uma concessionária autorizada BYD para resolução.

## Sistema de visão panorâmica\*

Quando o veículo está ligado, o motorista pode acessar a visão panorâmica pressionando o botão de panorama no volante ou tocando no botão com a imagem do veículo na tela. Quando a marcha "R" é engatada, a visão panorâmica é exibida automaticamente.

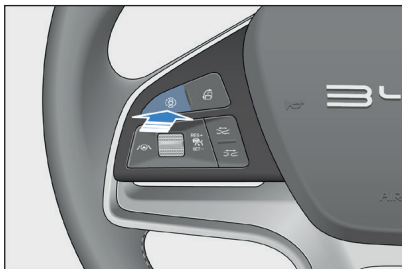

### Modo paisagem:

- Toque a parte dianteira, traseira, esquerda ou direita do ícone do veículo do lado esquerdo para exibir a visualização da parte correspondente do veículo no lado direito da imagem. Na visualização traseira ou dianteira, toque na área da imagem duas vezes para mudar para a visualização em 180° em tela cheia. Toque no ícone do radar na visão panorâmica para ativar o visor do radar e toque novamente para desativá-lo. Depois que o visor do radar for ligado, o monitor exibirá o aviso de obstáculo quando o veículo estiver se aproximando de algo.

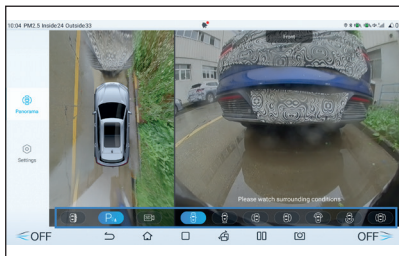





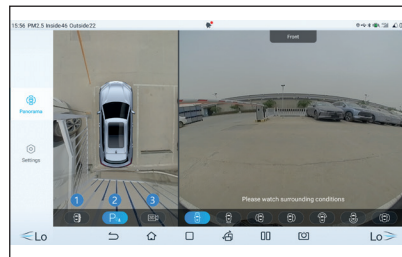

### Na tela de exibição:







- Toque em qualquer uma das áreas (traseira, dianteira, esquerda, direita) na seção inferior esquerda para exibir a visualização da orientação selecionada na seção superior e na seção inferior direita. Clique no botão para alternar o mapeamento do veículo no canto inferior esquerdo para alternar entre a visão transparente e a visão real do veículo. Após a partida, a imagem anterior ao último desligamento é exibida na interface de visão panorâmica invisível. Nesse momento, os corpos estranhos embaixo do veículo e nos pontos cegos ao redor podem se mostrar inconsistentes com a situação real. A imagem da parte inferior da carroceria será atualizada em tempo real somente após o movimento do veículo, o qual deve ser conduzido além de seu comprimento para uma atualização completa.





- Alternar para o chassi transparente: toque no ícone **1** ou na carroceria do veículo na imagem no canto superior esquerdo para ligar/desligar a visão transparente do chassi.
- Alarme do sensor de radar: toque no ícone **2** para ativar/desativar o alarme do sensor de radar de estacionamento.



- Visão 3D: toque no ícone **3** para ligar a visão panorâmica 3D, que pode ser exibida em diferentes ângulos segurando e arrastando a imagem ou tocando em um ícone de visão específico.
- Quando a marcha à ré está acionada, o sistema exibe a visão panorâmica. A visão traseira exibida na área direita contém a linha guia de ré do veículo.

Ícones correspondentes	Instruções da função
	Acesso às câmeras de visão panorâmica
	Acesso às configurações da visão panorâmica
	Visão panorâmica do veículo
	Visão panorâmica do veículo transparente
	Acesso ao assistente de estacionamento
	Visão panorâmica do veículo 3D
	Visão panorâmica do veículo 2D

Ícones correspondentes	Instruções da função
	Visão dianteira do veículo 2D
	Visão traseira do veículo 2D
	Visão lateral esquerda do veículo 2D
	Visão lateral direita do veículo 2D
	Visão dianteira do veículo 2D em ângulo amplo
	Visão traseira do veículo 2D em ângulo amplo
	Visão das laterais esquerda e direita do veículo 2D

Ícones correspondentes	Instruções da função
	Visão dianteira do veículo 3D
	Visão traseira do veículo 3D
	Visão lateral esquerda do veículo 3D
	Visão lateral direita do veículo 3D

**⚠ CUIDADO**

- O sistema de visão panorâmica pode fornecer uma visão panorâmica transparente para exibir a imagem abaixo do veículo. Essa função é destinada apenas a auxiliar na observação da área abaixo do veículo durante o estacionamento ou a condução. A investigação de objetos estranhos abaixo do veículo e de situações perigosas deve ser realizada de outras formas para garantir a segurança das pessoas e do veículo.
- Quando o veículo opera em velocidade baixa, a função de visão panorâmica transparente é comprometida pelas oscilações da velocidade ou por várias paradas, produzindo desalinhamento entre as imagens abaixo do veículo e as imagens fora do veículo.
- Esse sistema usa câmeras *fisheye* de grande angular; o objeto exibido na tela pode parecer um pouco deformado em comparação ao objeto real.

**⚠ CUIDADO**

- O sistema de visão panorâmica deve ser utilizado apenas para assistência ao estacionamento/condução. Não é seguro estacionar ou dirigir o veículo com base apenas nesse sistema porque existem pontos cegos na frente e atrás do carro. Os arredores do veículo devem ser inspecionados com cuidado durante o processo de estacionamento/condução para evitar acidentes.
- Quando os retrovisores laterais não estiverem estendidos em posição, não utilize o sistema de visão panorâmica; quando o sistema de visão panorâmica for utilizado para estacionar/dirigir, certifique-se de que todas as portas do veículo estejam fechadas.
- A distância de um objeto exibido na tela de visão panorâmica pode diferir da distância percebida subjetivamente, principalmente quando o objeto está mais próximo do veículo. Avalie a distância com muito cuidado.
- As câmeras são instaladas acima da grade dianteira, dos retrovisores laterais e da placa de licença traseira. Certifique-se de que as câmeras estejam desobstruídas.
- Proteja as câmeras de qualquer impacto para evitar danos ou mau funcionamento.

**⚠ CUIDADO**

- Para não afetar o desempenho das câmeras, evite lavá-las diretamente ao lavar a carroceria do veículo com uma pistola de água de alta pressão. Remova qualquer vestígio de água ou poeira da câmera regularmente.
- Após ligar o veículo, se o botão de início da visão panorâmica for pressionado ou se a marcha à ré for engatada enquanto o sistema da central multimídia não estiver totalmente ativado, haverá uma demora de exibição na tela de visão panorâmica ou a tela piscará. Isso faz parte do processo normal de inicialização da câmera.
- Após a partida do veículo, a imagem anterior ao último desligamento é exibida na interface de visão panorâmica invisível. Nesse momento, os corpos estranhos embaixo do veículo e nos pontos cegos ao redor podem se mostrar inconsistentes com a situação real. A imagem da parte inferior da carroceria será atualizada em tempo real somente após o movimento do veículo, o qual deve ser conduzido além de seu comprimento para uma atualização completa.
- Quando qualquer câmera estiver danificada, a visão correspondente estará totalmente preta na tela.

## Sistema de assistência para estacionamento\*

- Quando estiver estacionando o veículo, o sistema de assistência para estacionamento pode informar ao motorista a distância entre o veículo e um obstáculo por meio do alarme do alto-falante. Este sistema detecta obstáculos utilizando sensores.
- O sistema de assistência de estacionamento é um método para ajudar a dar marcha à ré. Observe o ambiente atrás do veículo e os arredores durante a marcha à ré.

### ⚠ AVISO

- Quando o modo "D" é engatado por mais de 10 s ou a velocidade do veículo excede 10 km/h, o sistema auxiliar de estacionamento para de funcionar.
- Não adicione nenhum outro objeto dentro do alcance de funcionamento dos sensores.
- Não lave as posições dos sensores com água ou vapor ao lavar o veículo. Caso contrário, ocorrerá uma falha no sensor.

### Tipo de sensor

- Quando o sensor detecta um obstáculo, a imagem correspondente, o obstáculo e a distância entre o veículo e o obstáculo são exibidos na tela sensível ao toque da central multimídia\*.
- O sistema pode medir a distância entre o veículo e o obstáculo e comunicar a informação pela tela sensível ao toque da central multimídia e pelo alto-falante durante o estacionamento em série ou em paralelo. Ao utilizar o sistema, certifique-se de prestar atenção aos arredores.

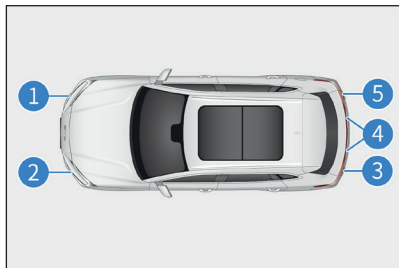

- 1 Sensor dianteiro direito\*
- 2 Sensor dianteiro esquerdo\*
- 3 Sensor traseiro esquerdo
- 4 Sensores centrais traseiros esquerdo e direito
- 5 Sensor traseiro direito

### Exibição da distância e alarme

Quando um obstáculo é detectado pelos sensores, a orientação do obstáculo e a distância aproximada entre o veículo e o obstáculo serão exibidas na tela do visor da central multimídia e o alto-falante soará.

### Exemplos de operação do sensor central

Distância aproximada (mm)	Exemplos de visor multimídia	Som do alarme
Cerca de 700 a 1200		Lento
Cerca de 300 a 700		Rápido
Cerca de 0 a 300		Zumbido longo

### Exemplos de operação do sensor dos cantos

Distância aproximada (mm)	Exemplos de visor multimídia	Som do alarme
Cerca de 300 a 600		Rápido
Cerca de 0 a 300		Zumbido longo

## Informações de falha

A falha do sistema de radar de ré é indicada por uma mensagem no painel de instrumentos e um bipe.



### **i** LEMBRETE

- O sistema de assistência para estacionamento é usado apenas para ajudá-lo a estacionar e não pode ser usado como um substituto para o seu julgamento. Certifique-se de que o veículo seja conduzido e controlado com base na observação.
- Não coloque acessórios ou outros objetos nas posições dentro do escopo de detecção de obstáculos dos sensores, pois isso pode afetar o funcionamento normal do sistema.

### **i** LEMBRETE

- Em algumas condições, o sistema pode não funcionar normalmente. O sistema não consegue detectar o obstáculo quando o veículo se aproxima de certos objetos. Por isso, certifique-se de observar as áreas ao redor do veículo o tempo todo e não confie apenas no sistema.

## Informações de detecção do sensor

- O desempenho de um sensor na detecção correta de obstáculos pode ser afetado por algumas condições do veículo e pelos arredores do veículo. A seguir estão algumas condições específicas que podem produzir impacto:
  - O sensor está sujo, molhado ou com névoa.
  - O sensor está coberto de neve ou congelado.
  - O sensor está encoberto.
  - O veículo está nitidamente inclinado ou excessivamente sobrecarregado.
  - O veículo encontra-se numa estrada esburacada, em declive, no asfalto ou em terreno gramado.
  - O sensor recebeu nova pintura.
- Os arredores do veículo são muito barulhentos devido à presença de buzina de veículo, som de motores de motocicleta, som de freio pneumático de veículos grandes e outros ruídos supersônicos.
- Presença de outro veículo equipado com um sistema de assistência para estacionamento nas proximidades.
- O veículo está instalado com anéis de reboque.
- O para-choque ou o sensor foi gravemente impactado.
- O veículo está se aproximando de um meio-fio alto ou em zigue-zague.
- O veículo está circulando exposto ao sol ou em clima muito frio.
- Uma suspensão inferior não proveniente do fabricante original foi instalada.
- Além das circunstâncias mencionadas acima, pode ser impossível para o sensor avaliar corretamente a distância real entre o veículo e o obstáculo devido ao formato do obstáculo.

- A forma de um obstáculo pode obstruir a sua detecção pelo sensor. Preste atenção especial aos seguintes obstáculos:
  - Fios elétricos, cercas, cordas etc.
  - Tecido, neve acumulada e outros materiais que possam absorver ondas de rádio.
  - Objetos com bordas e cantos afiados.
  - Obstáculos baixos.
  - Obstáculos altos, cuja parte superior se estende em direção ao veículo.
  - Qualquer objeto embaixo dos para-choques.
  - Qualquer objeto que se aproxime do veículo.
  - Qualquer pessoa próxima ao veículo (dependendo do tipo de roupa que estiver usando).
- Qualquer ícone exibido na tela de exibição da central multimídia\* ou o som do alto-falante indica que o sensor detectou um obstáculo ou que o sensor foi acionado por objetos externos. Recomenda-se conduzir o veículo a uma concessionária autorizada BYD para inspeção se essa situação ocorrer com frequência.

**⚠ CUIDADO**

Não lave as posições dos sensores com água ou vapor. Caso contrário, ocorrerá uma falha no sensor.

## Monitoramento da pressão do pneu (TPMS)\*



ICC 07.045/2022

Este equipamento não tem direito à proteção contra interferência prejudicial e não pode causar interferência em sistemas devidamente autorizados.

- O TPMS é um sistema auxiliar que monitora a pressão dos pneus em tempo real, melhora a segurança e o conforto ao dirigir o veículo e reduz o desgaste acelerado dos pneus e o aumento do consumo de energia do veículo causado pela pressão insuficiente.
- O usuário pode acessar o menu do painel de instrumentos pelo volante, alternar para a barra de informações de condução em ◀ e ▶ e selecionar a interface de exibição de pressão dos pneus pelo seletor giratório.

### Alarme do sistema de pressão dos pneus

- Quando a pressão de qualquer um dos quatro pneus for inferior a 80% da pressão padrão, a luz indicadora de falha da pressão dos pneus se acenderá e o valor da pressão ficará amarelo. É recomendável parar o veículo, verificar se há vazamentos lentos nos pneus correspondentes e enchê-los com uma pressão razoável.
- Quando a temperatura de qualquer um dos quatro pneus for superior a 85°C por 3 minutos consecutivos, o sistema de pressão dos pneus emite um alarme de alta temperatura e o indicador de temperatura do pneu correspondente fica amarelo. Recomenda-se parar o veículo e continuar dirigindo somente após a temperatura diminuir.
- Quando um ou mais pneus vazarem rapidamente e o sistema estiver em funcionamento, o indicador de falha na pressão piscará e o valor da pressão dos pneus ficará vermelho. Pare o veículo imediatamente e troque os pneus ou contate uma concessionária autorizada BYD.

- Quando o sistema estiver em funcionamento, se ocorrer uma falha, a luz de advertência de falha na pressão dos pneus ficará acesa após piscar e a mensagem "Abnormal signal" (Sinal anormal) ou "Please check the tire pressure monitoring system" (Verifique o sistema de monitoramento da pressão dos pneus) será exibida no painel de instrumentos. Nesse caso, verifique se o módulo de monitoramento da pressão dos pneus correspondente está normal ou se está dentro de um campo elétrico intenso por um longo período. Se o alarme persistir por um longo período, entre em contato com uma concessionária autorizada BYD.

**⚠️ AVISO**

- A duração do funcionamento do módulo de monitoramento da pressão dos pneus está relacionada à distância percorrida diariamente e a outros fatores.
- O módulo de monitoramento da pressão dos pneus transmite regularmente a pressão dos pneus e outras informações para o visor. Portanto, se a pressão cair repentinamente ou se houver um pneu furado, o módulo de monitoramento só poderá transmitir dados para o visor assim que fizer a detecção. Isso pode causar a perda de controle na direção. Se um pneu danificado também recebeu danos ao módulo de monitoramento e, portanto, nenhuma mensagem puder ser enviada, ou se houver suspeita de que um pneu foi danificado, pare de dirigir imediatamente em vez de esperar um aviso no visor.
- A instalação incorreta do módulo de monitoramento da pressão dos pneus prejudica a estanqueidade deles. Recomenda-se que o módulo de monitoramento seja instalado e substituído por técnicos profissionais de uma concessionária autorizada BYD, de acordo com as instruções de instalação.

**⚠️ AVISO**

- Como a pressão dos pneus varia de acordo com as temperaturas regionais, encha ou esvazie os pneus de acordo com os valores exibidos no painel de instrumentos e com o valor padrão da pressão dos pneus.
- Se o veículo estiver equipado com acessórios elétricos não aprovados pela BYD, o sistema de monitoramento da pressão dos pneus poderá sofrer interferências. Nesse caso, não interprete erroneamente como uma falha no sistema.
- Para a substituição do aro da roda, instalação do pneu sobressalente\* ou rodízio dos pneus das quatro rodas, o sistema de pressão dos pneus deve ser reiniciado. Leve o veículo a uma concessionária autorizada BYD para fazer a reinicialização.

**⚠️ CUIDADO**

- Se a pressão dos pneus estiver anormal, esse sistema não impedirá a condução do veículo. Portanto, antes de dirigir, ligue o veículo e verifique se a pressão dos pneus atende ao valor especificado pelo fabricante. Em caso negativo, não dirija o veículo; caso contrário, poderá haver danos ao veículo ou acidentes pessoais.
- Se a pressão se mostrar anormal durante a condução, verifique a pressão dos pneus imediatamente. Se a luz de advertência de baixa pressão se acender, evite curvas fechadas ou frenagens de emergência e reduza a velocidade do veículo, encoste no meio-fio e pare o mais rápido possível. Dirigir com baixa pressão nos pneus pode causar danos permanentes a eles e aumentar a probabilidade de descarte. Danos graves aos pneus podem levar a colisões no trânsito, resultando em acidentes pessoais ou fatais.

**i LEMBRETE**

- O sistema de monitoramento da pressão dos pneus foi desenvolvido para pneus originais BYD. Recomendamos o uso de pneus originais BYD; caso contrário, há um risco de que o sistema apresente alarmes indevidos ou tenha um desempenho fora do esperado.
- Quando o veículo é ligado, o sistema executa um teste de funções. Nesse momento, os indicadores se acendem brevemente.

**Baixa pressão do pneu**

- Quando a pressão de um ou mais pneus muda, o sistema de monitoramento da pressão dos pneus envia um alarme de baixa pressão, o indicador no painel de instrumentos se acende, o indicador correspondente ao pneu com baixa pressão fica amarelo e o alarme sonoro toca uma vez.
- Nesse caso, o motorista deve estacionar o veículo imediatamente em um local seguro e verificar todos os pneus e a pressão de cada um deles. Atente-se à segurança durante o estacionamento, evitando manobras/frenagens bruscas. O TPMS deve ser reiniciado após o alarme de baixa pressão do pneu cessar.

**⚠ CUIDADO**

Pressões diferentes ou excessivamente baixas nos pneus podem levar a falhas neles e perda de controle do veículo, resultando em acidentes pessoais ou fatais.

- Pressões diferentes ou excessivamente baixas nos pneus podem agravar seu desgaste, reduzir a estabilidade na condução e aumentar a distância de frenagem.
- Pressões diferentes ou excessivamente baixas nos pneus podem levar a falhas e rompimentos nos pneus e perda de controle do veículo.
- Uma pressão excessivamente baixa no pneu aumenta sua distorção e o aquece rapidamente, causando a queda e o estouro do pneu.
- Sob certas condições (como condução esportiva, condução no inverno ou em estradas pouco firmes), a exibição do controle da pressão de enchimento dos pneus pode apresentar atraso.

**⚠ CUIDADO**

- Usar pneus com uma pressão inadequada pode levar a acidentes e dano aos pneus. O motorista é responsável por certificar-se de que todos os pneus estão com a pressão de enchimento adequada. Portanto, certifique-se de encher todos os pneus com a pressão correta antes de conduzir. A pressão indicada é especificada no rótulo de pressão dos pneus. O TPMS só funciona quando todas as pressões em frio dos pneus estiverem corretas.
- Se o indicador (ⓘ) se acender na tela de exibição, estacione o veículo imediatamente em um local seguro e verifique todos os pneus e a pressão de cada um deles. Atente-se à segurança durante o estacionamento e evite manobras e frenagens bruscas.

**i LEMBRETE**

O TPMS pode identificar o pneu com pressão excessivamente baixa. Quando o sistema aciona um alarme de baixa pressão para um pneu em específico, o motorista deve verificar a pressão do pneu que acionou o alarme, assim como a dos demais.

O TPMS pode acionar um alarme nos seguintes casos:

- A pressão dos pneus é alterada manualmente.
- A pressão de um ou mais pneus está excessivamente baixa.
- O pneu apresenta danos estruturais.
- Uma roda foi substituída para os eixos dianteiro e traseiro, respectivamente.
- O TPMS não foi reiniciado após a substituição do pneu ou a modificação da pressão do pneu.
- A carga na lateral do veículo é pesada.
- A carga da roda de um eixo é elevada; por exemplo, carga total.
- Correntes antiderrapantes para neve estão instaladas.
- Rodas sobressalentes estão instaladas.

### **i** LEMBRETE

Quando o veículo é conduzido em estradas enlameadas, com cascalho, montanhosas, com gelo e neve, ou no modo esportivo, o TPMS é parcial ou completamente desligado por um curto período. Se o veículo for conduzido nessas condições por um longo período, o período de alarme do TPMS é prolongado.

## Falha do sistema

Quando o sinal utilizado pelo TPMS não pode ser recebido ou é inválido, o indicador (ⓘ) no painel de instrumentos pisca durante 60 segundos e depois permanece aceso, é apresentada uma mensagem de texto com a indicação "Please check the TPMS" (Verifique o TPMS) e o alarme sonoro emite um alarme uma vez. Se o veículo perder a função de monitoramento da pressão dos pneus, o motorista deve procurar imediatamente uma concessionária autorizada BYD para resolução de problemas.

### **i** LEMBRETE

- Quando o ESC apresenta uma falha, o TPMS também pode perder sua funcionalidade.
- Falhas no sistema podem ocorrer após a instalação da corrente antiderrapante para pneus.
- No caso de um alarme de baixa pressão do pneu, redefinir o TPMS sem garantir que a pressão esteja normal pode fazer com que o TPMS seja reiniciado manualmente. Como resultado, o TPMS pode falhar ou a pressão real do pneu pode ser excessivamente baixa no próximo alerta. Portanto, assegure-se de que a pressão de todos os pneus e os pneus estejam em condições adequadas antes de reiniciar.

A pressão do pneu deve ser redefinida após as seguintes operações:

- A pressão de um ou mais pneus está ajustada.
- Foi feita a substituição ou rodízio de algum pneu ou roda.
- Alguma roda foi ajustada para corrigir o equilíbrio dinâmico.
- O chassi foi tecnicamente modificado.
- A temperatura ambiente mudou em mais de 40°C desde a última reinicialização.
- Após a última reinicialização, o veículo foi conduzido por um ano ou alcançou uma quilometragem adicional de 10.000 quilômetros.

## Reinicialização do sistema

O sistema de pressão dos pneus pode ser reiniciado pressionando "Vehicle Health - Maintenance" (Saúde do veículo - Manutenção) na tela sensível ao toque da central multimídia.

## Head-up Display (HUD)\*

O HUD exibe informações essenciais (como velocidade do veículo, limite de velocidade, ACC, manutenção em faixa e BSD) presentes fora do para-brisa dianteiro e refletidas no campo de visão do motorista. Isso previne mudanças frequentes de foco do olhar do motorista e aumenta a segurança durante a condução.

### Como utilizar

Para ativar ou desativar o HUD, acesse  → Vehicle Settings (Configurações do veículo) → HUD pela tela sensível ao toque. O HUD está ativado por padrão. O sistema retoma as configurações anteriores quando o veículo dá partida.

### Definição do HUD

- Ajuste da altura: 21 níveis de ajuste de luminosidade (-10 a 10) para imagens virtuais no HUD (nível padrão: 0).
- Ajuste de luminosidade: 11 níveis de ajuste de altura (-10 a 11) para imagens virtuais no HUD (nível padrão: 6).
- Ajuste de giro: 11 níveis de ajuste de ângulo para imagens virtuais no HUD (nível padrão: 0°).
- Configuração de modos de condução: selecione o modo clássico (padrão) ou o modo de neve de acordo com o ambiente de condução.

- Configurações opcionais para o visor: selecione as abas de navegação e assistência à condução a serem exibidas no HUD. Todos os itens são exibidos por padrão. Para remover um item, toque no botão correspondente.

#### AVISO

- Não coloque artigos no HUD.
- Limpe a poeira na placa à prova de poeira com um pano macio de algodão ou papel toalha.
- Não permitida a entrada de água ou outro líquido na abertura do HUD.

## Sistemas de auxílio à condução segura

Para melhorar a segurança de condução do veículo, os seguintes sistemas de segurança funcionarão automaticamente de acordo com várias condições de condução. No entanto, lembre-se de que esses sistemas fornecem apenas assistência, evitando assim a dependência excessiva ao dirigir o veículo.

### Sistema de freio hidráulico inteligente

O sistema de freio hidráulico inteligente é um avançado sistema de freio eletro-hidráulico desacoplado que integra as funções de um servofreio a vácuo, bomba de vácuo eletrônica e ABS/ESP. O sistema de freio hidráulico inteligente pode fornecer assistência para a frenagem do veículo de acordo com a demanda de frenagem do motorista e funções avançadas de controle, como ABS, EBD, TCS, VDC, CST e CRBS, melhorando a estabilidade e o conforto do veículo e aumentando a eficiência de recuperação de energia de frenagem.

### Controle dinâmico do veículo (VDC)

Quando o veículo em movimento faz uma curva repentina, o sistema VDC verifica a intenção do motorista de acordo com o ângulo do volante e a velocidade do veículo, comparando continuamente a intenção com a condição real do veículo. Se o veículo desviar da rota normal de deslocamento, o VDC fará correções aplicando força de

frenagem nas rodas correspondentes, de modo a ajudar o motorista a controlar a derrapagem e manter a estabilidade direcional do veículo.

### Sistema de controle de tração (TCS)

O TCS pode evitar que as rodas patinem durante a aceleração, reduzindo a potência do motor. Se necessário, o TCS aplicará força de frenagem para fins de controle, de modo a evitar o deslizamento das rodas motrizes. Em condições de funcionamento desfavoráveis, o TCS facilita a partida, aceleração e subida de ladeira.

#### ⚠ AVISO

- O TCS pode não funcionar com eficiência nas seguintes circunstâncias:
  - Quando o veículo estiver rodando em uma estrada molhada e escorregadia, o sistema TCS pode ser incapaz de controlar a direção e atender ao requisito de potência, mesmo que funcione normalmente.
  - Não dirija o veículo com possibilidade de perda de estabilidade e potência.

### Controle de assistência de partida em rampa (HHC)

Depois que o pedal do freio é liberado, o HHC pode manter a força de frenagem aplicada pelo motorista durante 1s para evitar que o veículo se mova para trás.

### Assistência hidráulica do freio (HBA)

Quando o motorista pressiona muito rápido o pedal do freio, a HBA pode identificar que o veículo está em estado de emergência e aumentar rapidamente a pressão de frenagem até o valor máximo. Assim, o ABS será ativado mais rápido para encurtar a distância de frenagem de forma eficaz.

### Desaceleração controlada para freio de estacionamento (CDP)\*

Quando o EPB é acionado, o CDP começa a funcionar e o veículo é freado em uma desaceleração constante (a desaceleração será de 0,4 g se apenas o EPB for acionado; caso o EPB e o botão "P" sejam acionados ao mesmo tempo, a desaceleração será de 0,8 g) até que o veículo pare. Se o motorista liberar o botão "P", o CDP para de funcionar.

## Controle de descida em rampa (HDC)\*

### ■ Princípios de funcionamento:

- O HDC é uma função adicional do sistema ESC para melhorar o conforto de condução do veículo. O motorista pode ligar ou desligar o sistema de radar de estacionamento em  (Central multimídia) → Dipilot → Dipilot Settings (Configurações Dipilot). O principal efeito do HDC é ajudar o motorista a descer uma ladeira em baixa velocidade por meio da frenagem ativa. Durante a operação do HDC, o ABS será ativado quando a relação de patinação da roda ultrapassar o limite de acionamento do ABS. Esta função permite ao motorista dirigir em descidas ou mesmo em marcha à ré de forma segura e estável.

### ■ Ativar a função HDC:

- Quando a velocidade do veículo for inferior a 38 km/h, ligue o HDC e o indicador de status da função HDC no painel de instrumentos ficará aceso.

### ■ Controle de velocidade HDC:

- A função HDC funciona quando a velocidade do veículo está na faixa de 11 a 38 km/h. Nesse caso, é possível pressionar/soltar o pedal do acelerador ou o pedal do freio para ajustar a velocidade do veí-

culo. Por fim, a velocidade será o valor registrado ao soltar o pedal do acelerador ou o pedal do freio. Quando o HDC funciona, o indicador de status da função HDC piscando no painel de instrumentos indica que a função HDC está ativada.

### ■ Desativar a função HDC:

- Quando não for necessário ativá-la, desligue o HDC e o indicador de função HDC no painel de instrumentos será desligado imediatamente.
- Quando a velocidade do veículo for superior a 65 km/h, a função HDC também será desativada automaticamente.

### ■ Falha da função HDC:

- Em alguns casos especiais, como descer uma ladeira de longa distância, a função HDC pode ficar temporariamente indisponível devido ao superaquecimento do freio.
- O painel de instrumentos exibirá a mensagem de alerta Check HDC system (Verifique o sistema HDC) nesse caso e é preciso prestar atenção à segurança na direção. A recuperação da função HDC não pode ser obtida até que o freio esfrie.

## Sistema de controle de estabilidade (ESC)

### Instruções de funcionamento do sistema ESC

#### ■ Funcionamento do sistema ESC:

- Se o veículo correr o risco de derrapar ou dar marcha à ré ou se qualquer uma das rodas motrizes patinar durante o arranque em uma subida, o indicador ESC piscará, indicando que o sistema ESC está funcionando.

#### ■ Desativar o sistema ESC:

- Se o veículo ficar preso na neve ou na lama, o sistema ESC pode reduzir o fornecimento de energia do motor para as rodas. Nesse caso, será necessário ativar o modo neve para resolver a situação.

#### ■ Desligue o sistema ESC:

- Desligue o sistema ESC em  (Central multimídia) → Dipilot → Dipilot Settings (Configurações Dipilot). Além disso, o ESC verificará seu status de funcionamento em tempo real. Se o sistema ESC estiver funcionando, pressione o botão ESC OFF para desligar o sistema ESC. No entanto, o sistema ESC não executará o pedido de desligamento (OFF) imediatamente, mas terminará o controle de intervenção ativo atual antes de executar o pedido.

- Após o desligamento do sistema ESC, parte das funções do sistema ESC serão reativadas se o botão ESC OFF for pressionado novamente ou se a velocidade do veículo for superior ao valor limite (80 km/h). Para evitar a ativação repentina das funções do sistema ESC, tais funções só podem ser reativadas quando o sistema ESC não estiver no estado de reserva de intervenção dinâmica do veículo.

#### ■ Operação incorreta do botão ESC OFF:

- Se o tempo de pressionamento contínuo do botão ESC OFF exceder 10s, o sistema EPC identificará uma operação incorreta. Todas as funções integradas do sistema ESC permanecerão normais.

#### ■ Reiniciar o sistema ESC depois que o veículo é desligado:

- Depois que o sistema ESC é desligado, dar uma nova partida no veículo também o reiniciará automaticamente.
- Inicialização do sistema ESC associado à velocidade do veículo.
- Se o sistema ESC tiver sido desligado, o veículo ficará extremamente instável quando sua velocidade for aumentada para um valor superior ao valor limite (80 km/h). Nesse caso, o sistema ESC será iniciado automaticamente.

#### ■ Quando o sistema ESC é ativado:

- Se o indicador  de falha do ESC piscar, certifique-se de dirigir com cuidado, pois uma direção descuidada pode causar um acidente. Tenha mais cuidado do que o normal quando o indicador piscar.

#### ■ Quando o sistema ESC é desligado:

- Conduza com cuidado especial e a uma velocidade adequada às condições da estrada. Se não for necessário, não desligue o sistema ESC, pois ele pode garantir a estabilidade e a força motriz do veículo.

#### ■ Troque o pneu:

- Certifique-se de que todos os pneus tenham o mesmo tamanho, marca, padrão de banda de rodagem e capacidade de carga total. Além disso, certifique-se de que todos os pneus estejam com a pressão recomendada.
- Se forem instalados pneus diferentes no veículo, os sistemas ABS e ESC não funcionarão normalmente.
- Entre em contato com uma concessionária autorizada BYD para obter os detalhes sobre a substituição de pneus ou rodas.

- Uso dos pneus e suspensões
  - A utilização de pneus defeituosos ou a substituição de suspensões afetará os sistemas de segurança de condução, podendo resultar na avaria dos sistemas.

### Sistema antibloqueio dos freios (ABS)

- O sistema hidráulico de acionamento do freio do sistema de freio antitravamento (ABS) consiste em dois circuitos independentes. Cada circuito realiza a frenagem do veículo na diagonal (através da conexão do freio da roda dianteira esquerda e do freio da roda traseira direita). Se um circuito falhar, as duas rodas restantes ainda podem ser freadas.

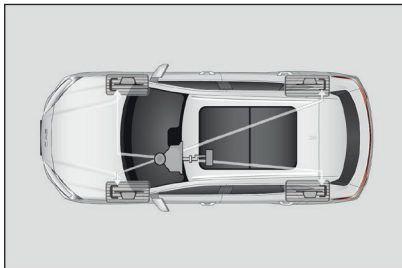

- O ABS é útil para prevenir o travamento ou derrapagem das rodas no caso de aplicação repentina de força de frenagem ou a aplicação de força de frenagem em um veículo se deslocando em uma estrada molhada e escorregadia, para que o motorista possa manter o controle da direção.
- Quando os pneus da roda dianteira escorregam, não é possível manter o controle da direção. Ou seja, embora o volante esteja girando, o veículo continua avançando. O ABS é propício para evitar o travamento. Além disso, como a frenagem por impulso é muito mais rápida do que a resposta humana, o ABS é útil para manter o controle da direção.
- Não pressione o pedal do freio de forma pulsativa. Caso contrário, o ABS falhará. Continue aplicando uma força intensa e estável no pedal do freio ao girar o volante para evitar perigos, para que o ABS possa desempenhar seu papel.
- Quando o ABS está funcionando, é possível ouvir ruídos. Isso é normal, porque o ABS está realizando uma frenagem de impulso rápido.

#### **AVISO**

- O ABS pode não funcionar de forma eficaz nas seguintes circunstâncias:
  - Uso de pneus com baixa capacidade de aderência à estrada (por exemplo, pneus muito gastos usados em estrada coberta de neve).
  - O veículo derrapa quando está se deslocando em uma estrada molhada e escorregadia em alta velocidade.
- O ABS não foi concebido para encurtar a distância de frenagem do veículo. Certifique-se de manter uma distância segura em relação ao veículo da frente nas seguintes circunstâncias:
  - Ao dirigir em uma estrada enlameada ou coberta de cascalho ou neve.
  - Ao dirigir em uma estrada defeituosa ou irregular.
  - Ao dirigir em uma estrada esburacada.

**⚠ CUIDADO**

- Se a luz de advertência de falha do ABS permanecer acesa quando a luz de advertência do sistema de freios estiver acesa, estacione o veículo em um local seguro imediatamente e entre em contato com uma concessionária autorizada BYD.
- Frear o veículo em tal situação pode causar falha do ABS e o veículo pode ficar extremamente instável.
- O ABS não pode encurtar o tempo e a distância necessários para frear o veículo. Este sistema apenas ajuda o motorista a controlar a direção durante a frenagem. Mantenha sempre uma distância segura dos outros veículos.
- O ABS não pode evitar a derrapagem causada por uma mudança repentina de direção, por exemplo, tentar virar o veículo muito rápido ou mudar para outra faixa repentinamente. Dirija o veículo com cuidado a uma velocidade segura o tempo todo, independentemente das condições da estrada e meteorológicas.

**⚠ CUIDADO**

- O ABS não pode impedir a redução da estabilidade. Execute a mudança de direção corretamente durante a frenagem de emergência. Mudanças de direção bruscas ou amplas durante a condução podem resultar em colisão do veículo com os veículos que estão se aproximando ou saindo da estrada.
- Ao dirigir por uma estrada instável ou irregular (por exemplo, uma estrada coberta de cascalho ou neve), o veículo com ABS pode precisar de uma distância de frenagem maior do que sem ABS. Nesse caso, diminua a velocidade e mantenha uma distância maior em relação aos outros veículos.

## Retrovisor interno

### Função antirreflexo automática\*

O retrovisor interno automático do veículo é equipado com sistema antirreflexo eletrônico, que pode ajustar a cor do retrovisor interno dependendo do ambiente do veículo, para reduzir o incômodo do ofuscamento no campo visual traseiro do motorista.

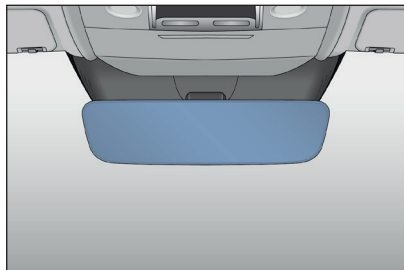

#### ⚠ AVISO

- Não pendure objetos pesados no retrovisor, nem o sacuda ou arraste com força.
- Ao ajustar manualmente o retrovisor, não aplique força excessiva para ajustá-lo caso esteja preso, para evitar que o retrovisor caia e seja danificado.

#### ⚠ AVISO

- Não ajuste o retrovisor interno enquanto estiver dirigindo o veículo. Caso contrário, podem ocorrer acidentes pessoais ou fatais, pois o motorista pode perder o controle do veículo.

### Função antirreflexo manual

O retrovisor interno pode ser ajustado em duas posições adequadas para o dia e para a noite. A posição noturna pode reduzir o brilho do veículo que está atrás.

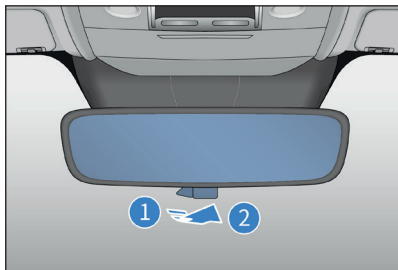

- Dirigindo durante o dia, coloque a alavanca de controle na posição **1**, onde a imagem no retrovisor interno é mais nítida.
- Dirigindo à noite, coloque a alavanca de controle na posição **2**. Lembre-se de que a definição da visão traseira diminui quando o brilho é reduzido.

### Ajuste manual do retrovisor interno

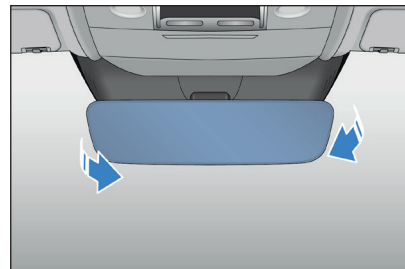

Ajuste adequadamente o retrovisor interno girando-o para cima e para baixo ou para esquerda e para a direita.

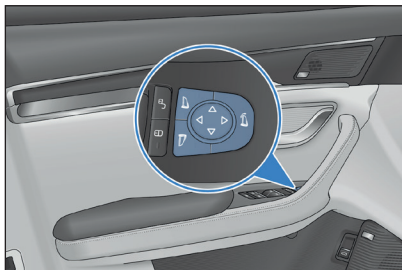

## Retrovisores laterais externos elétricos

Os retrovisores externos elétricos podem ser ajustados de forma que as laterais do veículo possam ser vistas neles, acionando o interruptor dos retrovisores nos comandos da porta do motorista.



- Chave seletora — para selecionar o retrovisor externo a ser ajustado.
  - : retrovisor externo esquerdo
  - : retrovisor externo direito
- Interruptor de controle  — para ajustar os retrovisores externos. Pressione o interruptor de acordo com a direção desejada.

### Ajuste manual

Pressione a borda do espelho com a mão e, em seguida, faça o espelho girar em torno do centro até chegar à posição adequada.

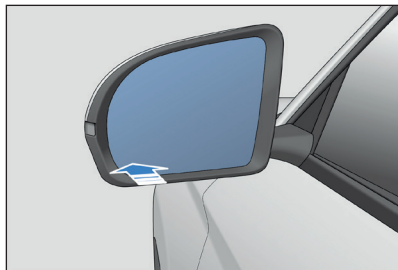

### Rebatimento do retrovisor externo

#### Rebatimento manual do retrovisor externo

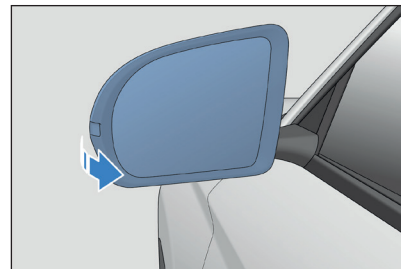

Pressione a borda externa do corpo do retrovisor externo para fazê-lo girar em torno do eixo dobrável até chegar à posição travada.

## Rebatimento elétrico do retrovisor externo



- Pressione o botão , os retrovisores externos elétricos serão rebatidos. Pressione este botão novamente, os retrovisores externos elétricos abrirão.
- Quando a função antifurto é ativada, ambos os retrovisores externos rebatem automaticamente.
- Quando a função antifurto é desativada, ambos os retrovisores externos abrem de novo automaticamente.

### LEMBRETE

- Não ajuste os retrovisores externos com o veículo em movimento. Caso contrário, pode ocorrer uma falha no veículo, resultando em um acidente.
- O uso prolongado da função de descongelamento do aquecedor elétrico do retrovisor pode fazer com que o espelho sofra desgastes prematuramente. Portanto, desligue o botão de descongelamento quando não for mais necessário.

## Limpador

Verifique as condições das palhetas dos limpadores dianteiros e traseiro pelo menos uma vez a cada seis meses para detectar rachaduras ou endurecimento pontual da borracha. Se houver, substitua as palhetas do limpador. Caso contrário, o uso de palhetas com defeito deixará faixas ou manchas no para-brisa.

### Substituição das palhetas dos limpadores

#### Substituição das palhetas dos limpadores dianteiros

O usuário pode ativar a função de manutenção do limpador em  (Central multimídia) → Vehicle health (Condição do veículo) → Overhaul (Manutenção). Depois que a função é ligada, o limpador se move até uma posição alta e depois interrompe a operação para facilitar a manutenção e a substituição. Após a manutenção, desligue a função de manutenção e o limpador retornará à posição inicial.

1. Puxe para cima o braço do limpador do lado do motorista e depois o do lado do passageiro dianteiro.
2. Pressione o botão de bloqueio da palheta limpadora.

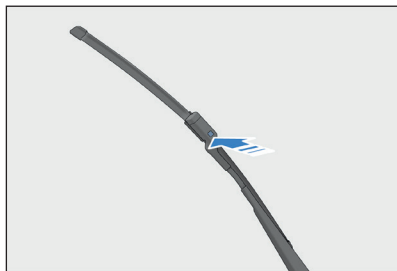

3. Segure o clipe da palheta do limpador para retirá-la na direção mostrada na figura.

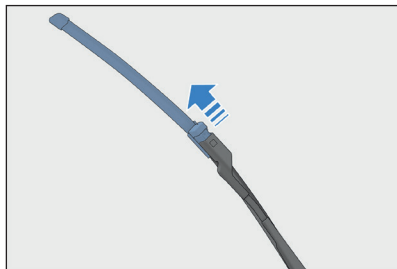

4. Instale uma nova palheta procedendo na ordem inversa das operações de retirada da palheta.

#### Substituição das palhetas do limpador traseiro

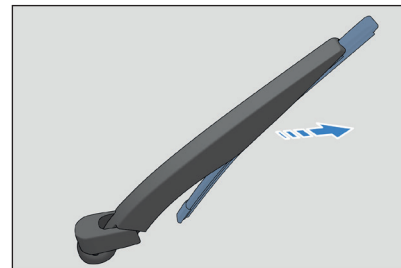

1. Levante a haste do limpador do vidro traseiro.
2. Segure a haste do limpador com as mãos e puxe a palheta verticalmente, conforme exibido na figura.
3. Ao montar uma nova palheta do limpador, opere na ordem inversa da remoção.

## CUIDADO

- Não abra o capô quando o braço do limpador estiver levantado. Caso contrário, o capô do motor a combustão e o braço do limpador serão danificados.
- Não empurre diretamente o braço do limpador para permitir que a palheta bata diretamente no para-brisa ao abaixar a palheta após lavar o veículo.
- Não dobre a palheta do limpador e não a obstrua quando o limpador estiver funcionando.

**Índice**

Cinto de segurança .....	2-2
Uso do cinto de segurança .....	2-3
Airbags .....	2-6
Airbags do motorista e do passageiro dianteiro .....	2-7
Airbags laterais dos bancos dianteiros.....	2-8
Airbags de cortina laterais* .....	2-9
Condições de acionamento dos airbags .....	2-10
Sistema de retenção infantil .....	2-16
Instalação do sistema de retenção infantil.....	2-17
Funcionamento do sistema de modo duplo (DM) .....	2-21
Seleção dos modos de trabalho do sistema de modo duplo (DM) .....	2-23
Precauções nos modos de trabalho do sistema de modo duplo (DM) .....	2-25
Sistema de alarme antifurto .....	2-28

## Cinto de segurança

Estudos indicam que o uso adequado do cinto de segurança pode reduzir consideravelmente o número de vítimas em veículos em frenagens de emergência, curvas bruscas e acidentes de colisão. Por favor, leia e observe rigorosamente o seguinte conteúdo.

### ⚠️ AVISO

- Quando o veículo estiver em movimento, utilize sempre o cinto de segurança.
- Antes de dirigir o veículo, certifique-se de que todos os passageiros tenham afivelado corretamente seus cintos de segurança. Caso contrário, os passageiros do veículo estarão mais expostos a acidentes pessoais ou fatais durante uma frenagem de emergência ou acidente de colisão.
- Os cintos de segurança do veículo são projetados principalmente com base no tamanho do corpo de adultos e não são adequados para crianças. Selecione o sistema de retenção infantil adequado com base na idade e no tamanho corporal da criança (consulte "Sistema de retenção infantil" nesta seção).

### ⚠️ AVISO

- Caso algum cinto de segurança esteja danificado ou anormal, entre em contato com uma concessionária autorizada BYD para confirmação e manuseio imediato e não use os bancos correspondentes antes de tal confirmação e manuseio.
- A BYD enfatiza fortemente a segurança pessoal do motorista e dos passageiros a bordo, que devem sempre usar os cintos de segurança. Caso contrário, a possibilidade de ocorrência de machucados ou ferimentos graves em acidentes aumentará.
- Recomenda-se que uma criança seja acomodada no banco traseiro e use cinto de segurança ou um sistema de retenção infantil adequado. Caso contrário, uma frenagem de emergência ou colisão poderá causar acidentes pessoais ou até mesmo fatais para essa criança desprotegida. Da mesma forma, não permita que nenhuma criança se sente no colo de ocupante, porque ela não pode ser bem protegida nessa condição.

### Função de bloqueio de emergência do retrator

- Em caso de curva acentuada, frenagem de emergência, colisão ou inclinação rápida para a frente de qualquer passageiro, a correia do cinto de segu-

rança será travada automaticamente para prendê-lo e protegê-lo efetivamente.

- Quando o veículo está em movimento, o cinto de segurança será puxado para fora ou retraído à medida que o passageiro se move de forma lenta e estável para permitir que ele se mova livremente.
- Se o cinto de segurança estiver travado por retração muito rápida, puxe a alça para soltá-la um pouco e retraia-a por uma distância de 15 mm para que o cinto de segurança possa ser puxado suavemente.

### Função de pré-tensionador e limitador de força\*

Se o veículo sofrer uma colisão frontal severa e a condição para acionar o pré-tensionador for atendida, o pré-tensionador retrairá parte do cinto de segurança rapidamente e o travará para aumentar a proteção dos passageiros. O limitador de força limita a força de retenção aplicada pelo cinto de segurança aos passageiros a uma determinada faixa, evitando ferimentos aos passageiros devido à força de retenção excessiva.

## Uso do cinto de segurança

1. Ajuste o banco para uma posição adequada e ajuste o encosto para um ângulo adequado (consulte "Ajuste elétrico do banco dianteiro").
2. Ajuste a posição do cinto de segurança de três pontos.

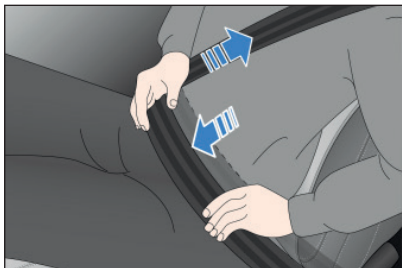

- Mantenha a postura correta e puxe o cinto na diagonal por cima do ombro, sem tocar no pescoço ou cair do ombro. O cinto subabdominal deve cruzar o quadril o mais baixo possível.

### ⚠ AVISO

- A correia do ombro deverá cruzar o centro do ombro. O cinto deverá ser posicionado afastado do pescoço, porém não deverá ficar em uma posição que possa cair do ombro com facilidade. Caso contrário, em caso de frenagem de emergência ou acidente, o cinto de segurança não pode proteger os passageiros e pode até causar ferimentos graves.

### ⚠ AVISO

- O cinto subabdominal deve cruzar o quadril o mais baixo possível para evitar que, ao ser tensionado, possa causar ferimentos aos ocupantes em acidentes.
- O cinto de segurança deve estar próximo ao corpo do ocupante para melhor cumprir sua função de proteção.

3. Insira a lingueta do cinto de segurança na fivela até ouvir o "clique"; puxe a lingueta na direção oposta para confirmar que foi travada com sucesso. Certifique-se de que o cinto não esteja torcido.

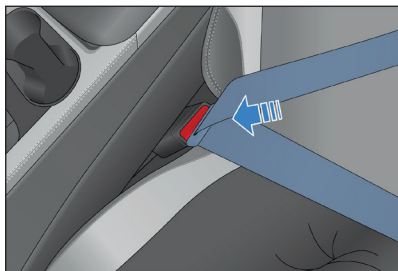

4. Ajuste a altura do cinto de segurança (bancos dianteiros) para uma posição adequada para obter o máximo de conforto e proteção.

- 1 Pressione o botão de destravamento do regulador de altura do cinto de segurança.
- 2 Mova-o para cima ou para baixo de acordo com a altura desejada e solte-o.

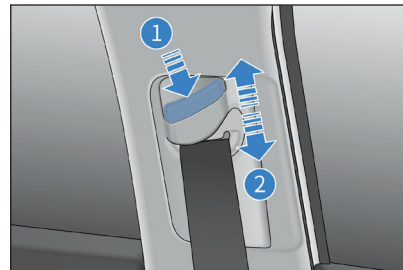

5. Puxe o cinto firmemente para verificar se está afivelado corretamente.
6. Solte o cinto de segurança.

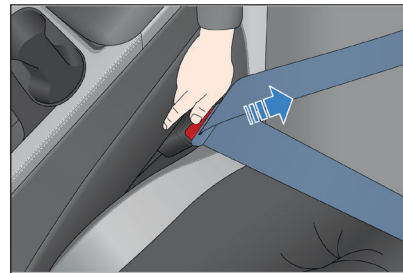

- Pressione o botão vermelho de liberação da fivela; a lingueta será liberada e a alça do cinto de segurança será retraída automaticamente. Se algum cinto de segurança não puder ser retraído suavemente de forma automática, puxe-o para fora e verifique se está torcido.

### **i** LEMBRETE

- Para garantir que o cinto de segurança traseiro funcione normalmente, confirme se a lingueta de trava está inserida na fivela correspondente ao usar o cinto de segurança traseiro. O motorista deve lembrar os passageiros de usar os cintos de segurança corretamente.
- O motorista deve certificar-se de que todos os passageiros estão usando os cintos de segurança antes de dirigir o veículo.

### **⚠** AVISO

- Um cinto de segurança só pode ser usado por uma pessoa de cada vez. Não deixe duas ou mais pessoas compartilharem um cinto de segurança, mesmo se uma das pessoas for uma criança.
- Evite inclinar demais o encosto do banco. O cinto de segurança fornece a proteção ideal quando o encosto do banco é mantido na posição ereta.
- Não permita que qualquer cinto de segurança, sua fivela ou lingueta sejam presos por uma porta; caso contrário, poderá ocorrer danos.
- Verifique os cintos de segurança regularmente quanto a cortes, desgaste, folgas e outras condições anormais. Em caso de qualquer anormalidade, entre em contato imediatamente com uma concessionária autorizada BYD para confirmação e orientações e não use os cintos de segurança correspondentes antes de tal confirmação e tratamento.
- Não remova, desmonte ou modifique quaisquer cintos de segurança arbitrariamente.

### **⚠** AVISO

- Após a ocorrência de um acidente, entre em contato com uma concessionária autorizada BYD para inspeção dos cintos de segurança. Se o pré-tensionador de um cinto de segurança for ativado, certifique-se de substituí-lo.
- Se ocorrer um acidente grave, mesmo que nenhum dano aparente surja, substitua o cinto de segurança junto com o conjunto dos bancos e faça uma inspeção completa do sistema de retenção complementar.
- Uma mulher grávida também deve colocar o cinto de segurança corretamente. Observe com bastante atenção se o cinto subabdominal está posicionado na altura do quadril o mais baixo possível para evitar que o aperto do cinto de segurança cause ferimentos graves à gestante e ao feto em caso de acidente.
- Não insira outros objetos estranhos, como moedas e cliques, na fivela para evitar obstruir a conexão adequada entre a lingueta e a fivela.

### Função de advertência do cinto de segurança não afivelado\*

Se o motorista, o passageiro dianteiro ou os passageiros traseiros não colocarem o cinto de segurança após a partida do veículo, o sistema de alerta sonoro e visual começa a funcionar até que o motorista ou o passageiro o coloque.

- Indicador de cinto de segurança desafivelado
  - Se algum cinto de segurança não estiver afivelado, o indicador de cinto de segurança correspondente piscará.
- Indicador de posição de cinto de segurança desafivelado
  - Se algum cinto de segurança não estiver afivelado, o indicador correspondente a essa posição se acenderá. Se a carroceria do veículo apresentar algum problema, esse indicador permanecerá aceso.
- Lembrete do cinto de segurança do passageiro dianteiro
  - Com o veículo energizado (ON), quando o motorista ou algum passageiro se senta no banco dianteiro e não coloca o cinto de segurança, o indicador de cinto de segurança desafivelado e o indicador de posição do

cinto de segurança desafivelado correspondentes a essa posição se acenderão. Se algum cinto de segurança não estiver afivelado quando o veículo estiver em movimento, o indicador de cinto de segurança desafivelado se acenderá e o alarme soará para lembrar os ocupantes.

- Lembrete do cinto de segurança do passageiro traseiro\*
  - Com o veículo energizado (ON), quando qualquer passageiro se sentar no banco do passageiro traseiro e não colocar o cinto de segurança, o indicador de cinto de segurança desafivelado e o indicador de posição do cinto de segurança desafivelado correspondentes a essa posição se acenderão. Se os passageiros sentarem apenas nos bancos traseiros e algum deles não o colocar quando o veículo estiver em movimento, apenas o indicador de cinto de segurança desafivelado se acenderá, sem alarme sonoro.
- Quando os cintos de segurança do motorista e dos passageiros (bancos dianteiro e/ou traseiro) são colocados, o indicador de cinto de segurança desafivelado e o indicador de posição do cinto de segurança correspondente a essa posição se apagam.

#### LEMBRETE

- Se a função mencionada anteriormente ficar anormal ou falhar, entre em contato com uma concessionária autorizada BYD e não use os bancos correspondentes antes que a função volte ao normal.
- Quando o veículo estiver em deslocamento, os passageiros do veículo deverão estar sentados nos bancos e com o cinto de segurança afivelado corretamente. Caso contrário, os passageiros do veículo estarão mais expostos a acidentes pessoais ou fatais durante uma frenagem de emergência ou acidente de colisão.

## Airbags

- O Sistema de Retenção Suplementar (SRS) é complementar aos cintos de segurança. No caso de uma colisão grave que atenda a condição de acionamento do sistema, o SRS será acionado rapidamente e, junto com os cintos de segurança, fornecerá proteção adicional para as cabeças e tórax do motorista e dos passageiros para reduzir a probabilidade de acidentes pessoais ou fatais.
- O SRS faz parte de todo o sistema de proteção de segurança passiva do veículo e não pode substituir a função dos cintos de segurança. Somente com o uso dos cintos de segurança o SRS pode proteger ao máximo os ocupantes.
- Pelo tipo de colisão, o SRS é geralmente classificado em airbags dianteiros e airbags laterais. Os dianteiros incluem um airbag do motorista e um do passageiro dianteiro. Os laterais incluem airbags laterais dos bancos dianteiros e airbags de cortina.

### **i** LEMBRETE

- Mantenha a postura correta para permitir que o cinto de segurança e o SRS exerçam a função máxima de proteção.
- Não instale ou remova nenhuma peça do airbag por conta própria.
- Não use capas de assento que não sejam nossos produtos originais; caso contrário, o desempenho do airbag pode ser afetado ou ferimentos acidentais podem ser causados aos ocupantes. Não coloque nenhum objeto entre os airbags laterais e os ocupantes.
- Não aplique força excessiva na lateral de qualquer banco equipado com airbag lateral.
- Após a ocorrência de uma colisão, mesmo que o módulo do airbag não seja acionado e o cinto de segurança pré-tensionado não trave, para proteger os passageiros de perigos de alta pressão, a central do airbag pode estar criptografada. Nesse caso, entre em contato com uma concessionária autorizada BYD para fazer o teste.

## Airbags do motorista e do passageiro dianteiro



Se o veículo estiver equipado com um airbag do motorista e um do passageiro dianteiro, quando a unidade de controle do SRS sofrer uma colisão frontal de média a grave, enquanto o veículo estiver em movimento e as condições de acionamento do SRS forem atendidas, os airbags serão acionados para ajudar a proteger a cabeça e o tórax do motorista e do passageiro dianteiro para reduzir o grau de ferimento.

## Airbags laterais dos bancos dianteiros

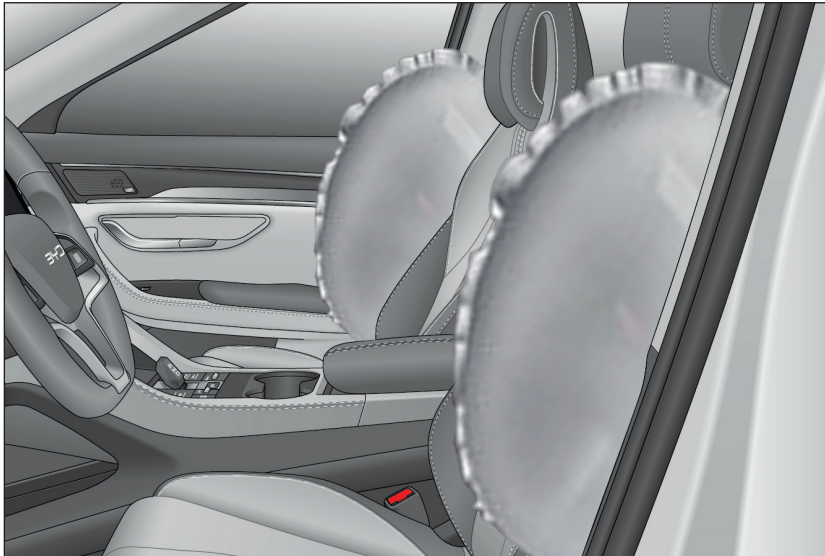

Se o veículo estiver equipado com airbags de cortina laterais nos bancos dianteiros esquerdo e direito conforme mostrado na figura (os airbags estão posicionados fora do encosto de cada banco dianteiro e ambos estão marcados com "AIRBAC"):

- Quando o veículo sofre uma colisão lateral de média a grave durante o deslocamento e as condições de acionamento do SRS são atendidas, os airbags são acionados para ajudar a proteger o tórax do motorista/passageiro do lado que sofre a colisão para reduzir o grau de lesão.
- Em caso de colisão lateral, em geral, apenas o airbag do lado da colisão será acionado.

- Se ocorrer uma colisão do lado do passageiro, o airbag do lado do passageiro dianteiro também será acionado, mesmo que nenhum passageiro esteja sentado no banco.
- Para obter a proteção ideal do airbag lateral, o passageiro deve colocar o cinto de segurança e sentar-se ereto e encostado no encosto.

### Em veículos equipados com airbags laterais:

1. Não permita que o encosto do banco seja molhado com água. Se estiver molhado pela chuva ou respingado de água, o funcionamento normal do sistema de airbag lateral pode ser afetado.
2. Não cubra ou substitua o encosto do banco traseiro por conta própria. Um encosto substituído ou revestimento inadequado do encosto do banco pode afetar o acionamento do airbag lateral do banco durante uma colisão.

**Airbags de cortina laterais\***

- Conforme indicado na figura, os airbags estão instalados na conexão entre a parede lateral e o teto, e as palavras "Curtain Airbag" (Airbag de cortina) estão marcadas no protetor da coluna A, na protetor da coluna B e no protetor da coluna C. Se o veículo estiver equipado com airbags laterais esquerdo e direito e as condições de acionamento dos airbags laterais de cortina forem atendidas ao sofrer uma colisão lateral de média a grave, eles serão acionados para ajudar a proteger a cabeça do motorista/passageiro no lado que sofreu a colisão e reduzir os ferimentos.
- Em caso de colisão lateral, somente o airbag do lado impactado é acionado.
- Para obter a melhor proteção do airbag lateral, o passageiro deve colocar o cinto de segurança e sentar-se ereto contra o encosto do banco.

## Condições de acionamento dos airbags

- A ativação do sistema de retenção complementar depende de alguns fatores decisivos relevantes, como a intensidade da colisão, tipo de acidente, ângulo de colisão, obstáculo e velocidade do veículo quando ocorre um acidente de colisão. Quando ocorre um tipo de acidente específico com colisão, o sistema de retenção complementar pode ser acionado.
- O sistema de airbag não funciona em todo e qualquer acidente; em geral, ele não será acionado no caso de uma colisão frontal leve, colisão traseira ou capotamento. Nesses casos, o motorista e os passageiros estão protegidos pelos cintos de segurança corretamente ajustados.
- Determinação do acionamento do sistema de airbag: durante uma colisão, é feita uma comparação abrangente e inteligente entre a curva de desaceleração obtida pela unidade de controle eletrônico (ECU) e o valor definido. Se o valor, como a curva de desaceleração gerada e medida durante a colisão, estiver abaixo do valor de referência predefinido na ECU, os airbags não serão acionados, mesmo que o veículo tenha sido severamente deformado em um acidente.

- O sistema de airbag da BYD foi configurado levando em consideração os usos indevidos mais comuns e as condições das vias. Entretanto, devido às crescentes mudanças nas causas e formas de colisões de veículos, para sua segurança, é necessário seguir rigorosamente este manual do usuário. Utilize o veículo corretamente e evite sua utilização indevida. Caso contrário, não há garantia de que os airbags produzirão o efeito esperado.

### Casos em que os airbags podem ser acionados

A frente do veículo atinge o solo ao atravessar uma vala profunda.



O veículo bate em um ressalto, meio-fio ou outro lugar.

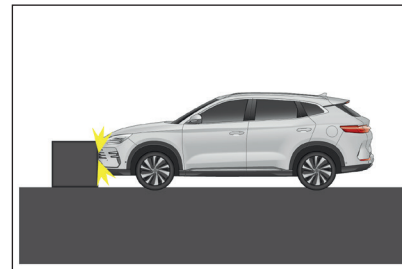

A extremidade dianteira do veículo atinge o solo em uma descida.

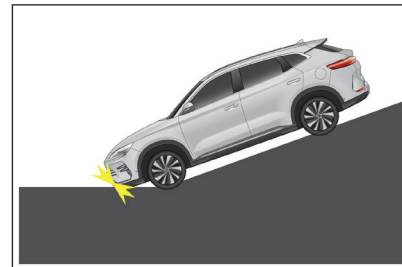

O veículo sofre uma colisão lateral causada por outro veículo.

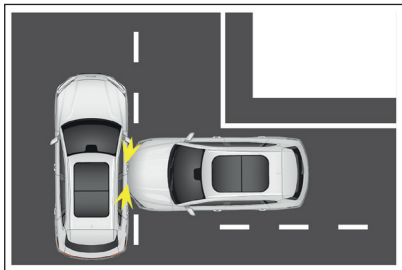

### Casos em que os airbags podem não ser acionados

O veículo atinge uma coluna de concreto, árvore ou qualquer outro objeto longo e fino.

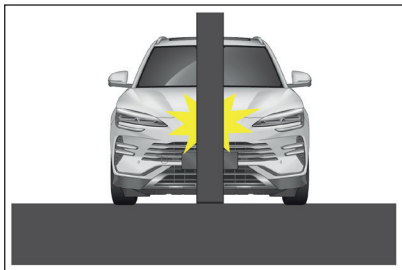

O veículo bate na parte inferior de um caminhão.

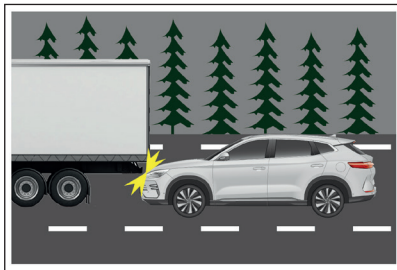

O veículo sofre uma colisão traseira causada por outro veículo.

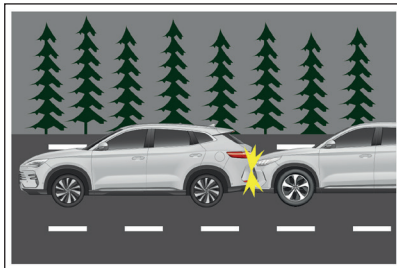

O veículo capota.



O veículo bate em uma parede ou outro veículo em uma parte diferente da frontal.

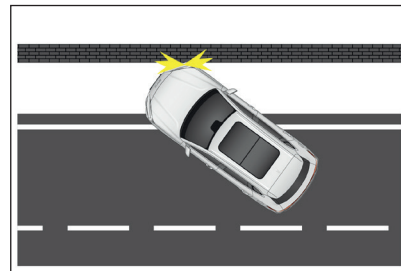

Uma parte que não seja o habitáculo de passageiros do veículo sofre uma colisão lateral.



A lateral do veículo sofre uma colisão oblíqua.

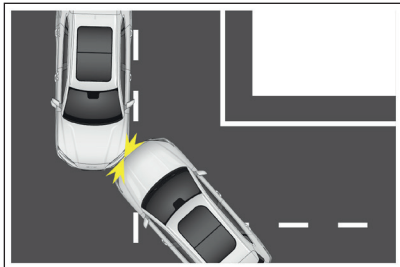

O veículo atinge um poste com a sua parte lateral.



#### ⚠️ AVISO

- O sistema de retenção complementar é desenvolvido para corresponder ao modelo de veículo específico. Qualquer modificação da suspensão, tamanho do pneu, para-choque, chassi ou equipamento instalado pelo fabricante afetará de forma adversa o sistema de retenção complementar. Não monte nenhum componente do sistema de retenção complementar em nenhum outro veículo; caso contrário, o sistema de retenção complementar pode falhar, causando acidentes pessoais.

#### ⚠️ AVISO

- O motorista deve manter o peito a pelo menos 25 cm do volante para obter a proteção mais eficaz quando o sistema de retenção complementar for acionado.
- Quando o veículo estiver em movimento, coloque o cinto de segurança e mantenha a postura correta. Se você não colocar o cinto de segurança, não mantiver a postura correta ou se inclinar para a frente durante a condução, o acionamento do airbag agravará o risco de ferimentos em caso de acidente.
- Não fixe nenhum objeto, cubra com qualquer objeto ou faça qualquer outro tratamento decorativo na superfície da cobertura do volante, na superfície próxima ao airbag à direita do painel de instrumentos, nas superfícies de proteção das colunas A, B e C e nas superfícies de acessórios nos airbags de cortina lateral do banco. Limpe as superfícies apenas com pano seco ou levemente umedecido. Não bata nas superfícies com força.

**⚠️ AVISO**

- Não permita que nenhum menor de idade se sente no banco da frente sem proteção ou no colo de um adulto sentado. Se o sistema de retenção complementar for acionado em um acidente, podem ocorrer acidentes pessoais ou fatais.
- Não instale nenhum acessório como suporte para telefone, copo ou cinzeiro na capa do revestimento do airbag ou no espaço de alcance de funcionamento de um airbag. Caso contrário, o acionamento do airbag agravará o risco de ferimentos em caso de acidente.
- Os airbags laterais e de cortina são acionados rapidamente com impacto considerável. Portanto, não permita que ninguém encoste em qualquer porta quando um veículo com esses airbags estiver em movimento. Caso contrário, podem ocorrer acidentes pessoais ou fatais.

**⚠️ AVISO**

- Não coloque quaisquer outros acabamentos ou objetos em nenhum equipamento dentro do raio de ação dos airbags de cortina lateral, como para-brisa, vidro da porta lateral, protetor da coluna A, teto, protetor da coluna B, protetor da coluna C e corrimão auxiliar. Esses revestimentos ou objetos serão arremessados pela força expressiva dos airbags de cortina lateral durante o acionamento ou impedirão que eles sejam acionados normalmente, podendo resultar em acidentes pessoais ou fatais.
- Ao transferir o veículo, entregue ao novo proprietário todos os documentos que o acompanham.
- Não modifique ou substitua bancos ou acabamentos de bancos com airbags laterais. Essas ações impedirão que os airbags laterais sejam acionados normalmente, fazendo com que o sistema falhe ou que os airbags laterais sejam acionados acidentalmente, resultando em acidentes pessoais ou fatais.

**⚠️ AVISO**

- Não desmonte ou repare o protetor da coluna A, o teto, o protetor da coluna B e o protetor da coluna C equipado com airbags de cortina. Essas ações farão com que o sistema falhe ou os airbags de cortina sejam acionados acidentalmente, podendo resultar em acidentes pessoais ou fatais.
- Não modifique nenhum componente do sistema de retenção complementar, incluindo as etiquetas correspondentes. Faça com que qualquer operação no sistema de retenção complementar seja realizada por uma concessionária autorizada BYD.
- O airbag pode fornecer proteção contra acidentes apenas uma vez. Assim que o sistema de retenção complementar for acionado ou danificado, certifique-se de substituí-lo.
- Ao descartar qualquer componente do veículo ou seu sistema de retenção complementar, observe os regulamentos de segurança relevantes e o procedimento de descarte.

**⚠️ AVISO**

- O sistema de retenção complementar tem uma forte resistência à interferência eletromagnética e perturbação ao redor. Portanto, para evitar condições inesperadas, não opere o veículo em um ambiente com intensidade de eletromagnetismo além do limite requisitado pelo país.
- O sistema de retenção complementar do veículo foi projetado levando em consideração o uso indevido comum e as condições das estradas do país. Portanto, para evitar condições inesperadas, não permita que a parte inferior do veículo sofra impacto e não o dirija violentamente em uma condição de estrada severa.
- O sistema de retenção complementar do veículo foi totalmente verificado e o sistema de chicotes original corresponde perfeitamente ao sistema de retenção complementar. Qualquer modificação ou alteração no chicote elétrico do veículo pode fazer com que o sistema de retenção complementar seja acionado em condições indesejadas ou deixe de ser acionado quando as condições de acionamento forem atendidas.

### Nas seguintes condições, entre em contato com uma concessionária autorizada BYD imediatamente:

- Os airbags foram acionados.
- A luz de advertência do sistema de retenção complementar  no painel de instrumentos se acende de forma anormal.
- Quando a parte dianteira do veículo (conforme indicado na figura) em um acidente não é suficiente para fazer com que o airbag seja acionado.

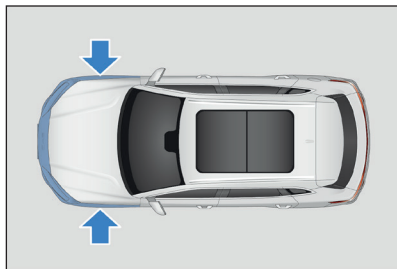

- A tampa do airbag está quebrada, rachada ou danificada.
- Os airbags precisam ser removidos, desmontados, instalados ou reparados.

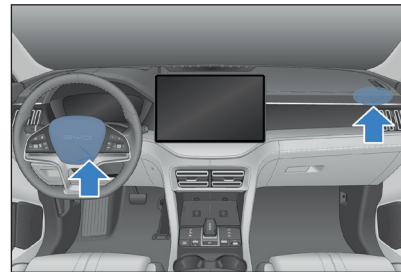

- Os airbags laterais e de cortina foram acionados.
- Quando as portas (a parte sombreada na figura) do veículo sofrem um acidente, a força não é suficiente para provocar o disparo dos airbags.
- A superfície de um banco equipado com airbag lateral está arranhada, rachada ou danificada.

- A parte decorativa (revestimento) da coluna A, das longarinas do teto ou da coluna C com airbag interno de cortina está riscada, rachada ou danificada.

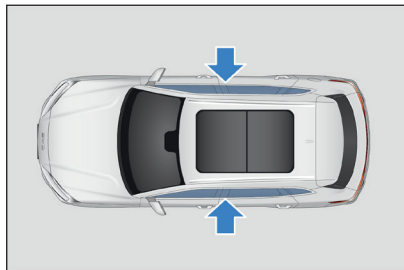

## Sistema de retenção infantil

- Selecione um conjunto de sistema de retenção infantil adequado à idade e ao tamanho do corpo da criança. Se o tamanho do corpo da criança for muito grande para usar um sistema de retenção infantil, coloque-a no banco traseiro e use o cinto de segurança.
- Segundo a resolução vigente 819/2021 do Conselho Nacional de Trânsito (CONTRAN), crianças com idade inferior a dez anos, que não tenham atingido 1,45 m (um metro e quarenta e cinco centímetros) de altura, devem se sentar no banco traseiro, adequadamente protegidas com um sistema de proteção infantil. Portanto, instale-o nos bancos traseiros.

### Quando um sistema de retenção infantil não é usado

- Fixe corretamente o sistema de retenção infantil em um banco. Não o coloque no banco do passageiro ou no porta-malas arbitrariamente.

#### ⚠ AVISO

- Certifique-se de prender e proteger seu filho com um cinto de segurança ou sistema de retenção infantil baseado em sua idade e tamanho corporal para protegê-lo efetivamente em um acidente ou parada de emergência. Segurar uma criança nos braços não substitui um sistema de retenção infantil. Em caso de acidente, uma criança pode bater no para-brisa ou ficar espremida entre você e o compartimento.
- Instale um sistema de retenção infantil corretamente de acordo com o manual de instalação fornecido pelo fabricante. Caso contrário, ferimentos graves ou até mesmo fatais podem ser causados a uma criança em caso de parada de emergência ou acidente.

#### i LEMBRETE

- A BYD Auto sugere enfaticamente que você use um sistema de retenção infantil. Estudos revelam que um sistema de retenção infantil instalado no banco traseiro é mais seguro do que no banco dianteiro.

Etiqueta de aviso: airbag do passageiro dianteiro.



A etiqueta de aviso situada dos dois lados do para-sol do passageiro reforça essa instrução.

## Instalação do sistema de retenção infantil

Observe o manual de instalação fornecido pelo fabricante do sistema de retenção infantil. Prenda-o no banco lateral traseiro. Fixe o *top tether* ao instalar o sistema de retenção infantil.

### Tipos de sistemas de retenção infantil

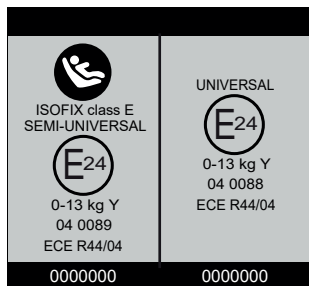

Os sistemas de retenção infantil possuem o selo de aprovação ECE de cor laranja. O selo de aprovação pode conter as seguintes informações sobre o sistema:

- Categoria de aprovação
- Categoria por peso
- Número de aprovação

### Instalação do sistema de retenção infantil com ancoragem rígida ISOFIX

- Os bancos laterais traseiros estão equipados com ancoragens especiais (há etiquetas indicando a posição de ancoragem nos bancos).

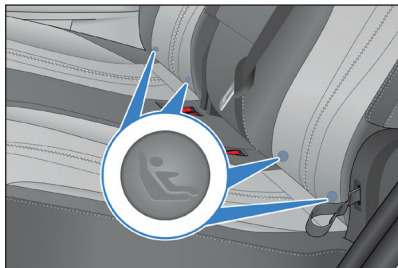

- Os bancos traseiros estão equipados com alavancas de ancoragem atrás dos encostos.

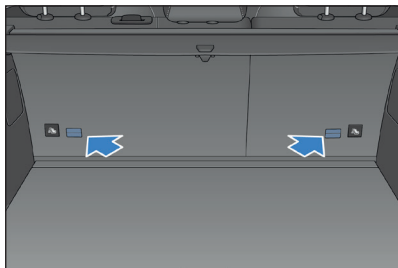

### Instalação do banco para crianças

1. Verifique a posição do ponto especial de ancoragem e instale o sistema de retenção infantil no banco do veículo.

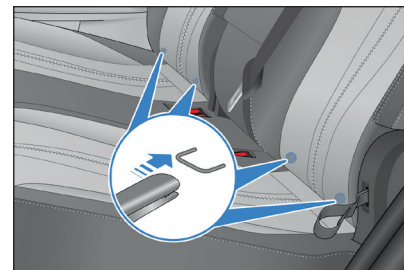

#### **i** LEMBRETE

- A alavanca de ancoragem é instalada no espaço entre a almofada do assento e o encosto do banco.

2. Levante o apoio de cabeça, prenda o clipe na alavanca de ancoragem atrás do encosto e aperte o *top tether*. Certifique-se de que o *top tether* superior esteja preso com segurança.

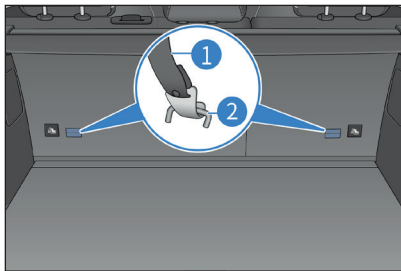

1 Top tether

2 Alavanca de ancoragem

3. Reinstale o apoio de cabeça.

- Se o banco do motorista obstruir a instalação correta do sistema de retenção infantil, instale-o no banco traseiro direito.



- Não use um sistema de retenção infantil voltado para trás em um assento protegido por airbag frontal (ativado). Caso contrário, quando ocorrer um acidente, a força de impacto aplicada quando o airbag do passageiro dianteiro for acionado rapidamente causará ferimentos graves ou até mesmo fatais para uma criança ali presente.

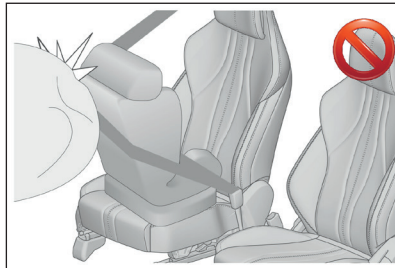

Etiqueta de aviso: airbag passageiro dianteiro



### ⚠ AVISO

- Empurre a cadeira de segurança para crianças em diferentes direções e certifique-se de que está bem instalada.
- Ao usar uma ancoragem inferior, certifique-se de que nenhum objeto estranho esteja ao redor da ancoragem, o cinto de segurança não esteja preso atrás do assento de segurança infantil e o sistema de retenção infantil esteja bem fixado. Caso contrário, ferimentos graves ou até mesmo fatais podem ser causados a uma criança em caso de parada de emergência ou acidente.
- Não instale uma cadeira de segurança para crianças no banco da frente.

**Informações sobre a adequação de diferentes assentos para o sistema de retenção infantil**

Grupo de peso	Assento (ou outras posições)		
	Passageiro dianteiro	Lado externo traseiro	Traseiro central
Grupo 0 (menos de 10 kg)	X	U	X
Grupo 0+ (menos de 13 kg)	X	U	X
Grupo I (9~18kg)	X	U/UF	X
Grupo II (15~25kg)	X	UF	X
Grupo III (22~36kg)	X	UF	X

**NOTA:** as letras da tabela são definidas conforme a seguir:

U = O banco é adequado para sistemas universais de retenção infantil certificados para esse grupo de peso.

UF = O banco é adequado para sistemas universais de retenção infantil voltados para a frente, certificados para esse grupo de peso.

X = O banco não é adequado para os sistemas de retenção infantil para esse grupo de peso.

### Informações de aplicabilidade de diferentes posições para sistemas de retenção infantil ISOFIX

Grupo de peso	Classe de tamanho	Módulo de fixação	Assento (ou outras posições)		
			Passageiro dianteiro	Lado externo traseiro	Traseiro central
Berço	F	ISO/L1	X	X	X
	G	ISO/L2	X	X	X
Grupo 0 (menos de 10 kg)	E	ISO/R1	X	X	X
Grupo 0+ (menos de 13 kg)	E	ISO/R1	X	X	X
	D	ISO/R2	X	X	X
	C	ISO/R3	X	X	X
Grupo I (9~18kg)	D	ISO/R2	X	X	X
	C	ISO/R3	X	X	X
	B	ISO/R2	X	IUF	X
	B1	SO/F2	X	IUF	X
	A	ISO/F3	X	IUF	X

**NOTA 1:** para sistemas de retenção infantil que não seguem a identificação de classe de tamanho ISO/XX (A-G), para cada grupo de peso aplicável, os fabricantes de veículos devem indicar o sistema de retenção infantil ISOFIX específico do veículo recomendado para cada assento.

**NOTA 2:** as letras da tabela são definidas conforme a seguir:

IUF = O banco é adequado para sistemas universais de retenção infantil ISOFIX voltados para a frente, certificados para esse grupo de peso.

X = A posição ISOFIX não é adequada para sistemas ISOFIX de retenção infantil para esse grupo de peso e/ou classe de tamanho.

## Funcionamento do sistema de modo duplo (DM)

### "EV" - Modo de funcionamento totalmente elétrico:

- No modo de operação totalmente elétrico, a bateria de tração fornece energia para movimentar o veículo através do motor elétrico. Esse modo atende a diversas condições de condução, como partida, ré, tráfego lento, aceleração e direção em velocidade constante.

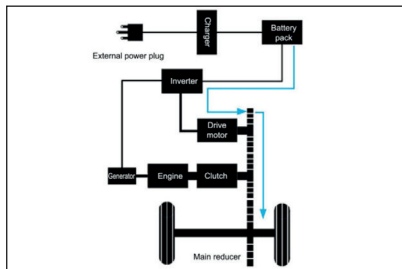

### LEMBRETE

O veículo pode mudar automaticamente para o modo HEV em condições como aceleração rápida, alta velocidade, subida de ladeiras, temperaturas muito altas ou baixas, baixo nível de carga da bateria (SOC) ou necessidade de manutenção do motor. Se as condições permitirem, é possível alternar manualmente para o modo EV. É recomendado utilizar o modo HEV durante a condução em temperaturas extremas (muito altas ou muito baixas).

### "HEV" - Modo de funcionamento do sistema DM (dual mode)

- No modo HEV, quando o SOC da bateria de tração estiver alto ou a demanda de potência é baixa, o sistema do veículo prioriza a condução totalmente elétrica (EV), sem ligar o motor a combustão.

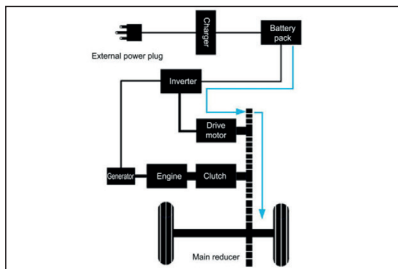

- No modo HEV, quando o SOC da bateria de tração estiver baixo ou a demanda de potência é alta, o motor a combustão é acionado e opera em conjunto com o motor elétrico para suprir a necessidade de energia.
- No modo HEV, o motor a combustão fornece energia tanto para carregar a bateria de tração quanto para o motor elétrico.

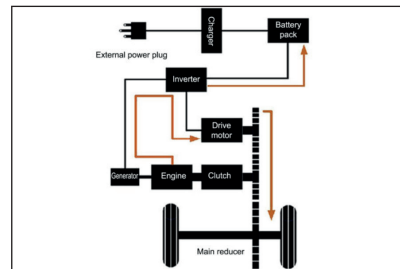

- No modo HEV, quando o SOC da bateria de tração estiver baixo ou a demanda de potência é alta, o motor a combustão é acionado e opera em conjunto com o motor elétrico para suprir a necessidade de energia.
- No modo HEV, o motor a combustão fornece energia tanto para carregar a bateria de tração quanto para o motor elétrico.
- No modo HEV, o motor a combustão e a bateria de tração fornecem energia simultaneamente para o motor elétrico.

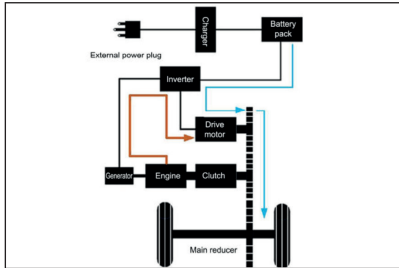

- No modo HEV, o motor a combustão começa a operar em paralelo com o motor elétrico em velocidades médias e altas, em determinadas condições, para melhorar a eficiência de combustível.
- No modo HEV, o motor a combustão e o motor elétrico trabalham juntos para movimentar o veículo.

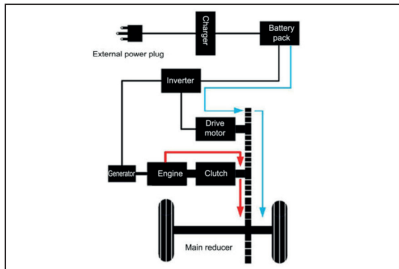

- No modo HEV, o motor a combustão começa a operar em paralelo com o motor elétrico em velocidades médias e altas, em determinadas condições, para melhorar a eficiência de combustível.
- No modo HEV, o motor a combustão e o motor elétrico trabalham juntos para movimentar o veículo.
- No modo HEV, o motor a combustão movimenta o veículo e, ao mesmo tempo, aciona o motor elétrico para gerar eletricidade, permitindo a regeneração de energia durante a frenagem.

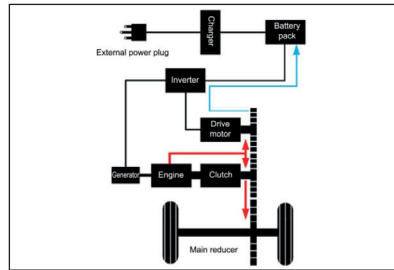

- No modo HEV, o motor a combustão movimenta o veículo enquanto o motor elétrico permanece inativo.

## Seleção dos modos de trabalho do sistema de modo duplo (DM)



- 1** Seletor de modo "EV/HEV"
  - Mova o seletor para a frente para acionar o modo EV e para trás para acionar o modo HEV.
- 2** Seletor "MODE" (Modo)
  - Mova o seletor para a frente para alternar entre os modos de condução SPORT → NOMAL → ECO → Neve.
  - Mova o seletor para trás para alternar na sequência SPORT → NOMAL → ECO → Neve.

### Modo EV-ECO

- Mova o seletor na direção "EV" e o indicador EV no painel de instrumentos se acenderá, indicando que o veículo está no modo EV. Mova o seletor "MODE" (Modo) continuamente até que o indicador ECO no painel de instrumentos se acenda para entrar no modo ECO (economia) e economizar eletricidade ao máximo.

### Modo de condução EV-NORMAL

- Mova o seletor na direção "EV" e o indicador EV no painel de instrumentos se acenderá, indicando que o veículo está no modo EV. Mova o seletor "MODE" (Modo) continuamente até que o indicador NORMAL do painel de instrumentos se acenda para entrar no modo NORMAL, levando em consideração o conforto e o consumo de energia.

### Modo de condução EV-SPORT

- Mova o seletor na direção "EV" e o indicador EV no painel de instrumentos se acenderá, indicando que o veículo está no modo EV. Mova o seletor "MODE" (Modo) continuamente até que o indicador SPORT (Esportivo) no painel de instrumentos se acenda para entrar no modo SPORT (Esportivo) e garantir um bom desempenho de potência.

### Modo HEV-ECO

- Mova o seletor na direção "HEV" e o indicador HEV no painel de instrumentos se acenderá, indicando que o veículo está no modo HEV. Mova o seletor "MODE" (Modo) continuamente até que o indicador ECO no painel de instrumentos se acenda para entrar no modo ECO (Economia) e economizar eletricidade ao máximo.

### Modo de condução HEV-NORMAL

- Mova o seletor na direção "HEV" e o indicador HEV no painel de instrumentos se acenderá, indicando que o veículo está no modo HEV. Mova o seletor "MODE" (Modo) continuamente até que o indicador NORMAL do painel de instrumentos se acenda para entrar no modo NORMAL, resultando no maior conforto e levando em consideração o consumo de energia.

### Modo de condução EV-SPORT

- Mova o seletor na direção "HEV" e o indicador HEV no painel de instrumentos se acenderá, indicando que o veículo está no modo HEV. Mova o seletor "MODE" (Modo) continuamente até que o indicador SPORT (Esportivo) no painel de instrumentos se acenda para entrar no modo SPORT (Esportivo) para fornecer o melhor desempenho de potência.

### Modo de condução MAX EV

- O modo MAX EV fornece ao motorista a demanda de eletricidade contínua sem combustível, o que garante o máximo da condução puramente elétrica do veículo. Se for necessário entrar no modo MAX EV quando a carga da bateria de tração for suficiente, empurre EV por 3s até que o indicador EV no painel de instrumentos fique azul. Nesse momento, a potência de saída é limitada até certo ponto. Quando a energia da bateria de tração cai para um nível baixo, o veículo muda automaticamente para o modo "HEV-ECO".

### Modo Neve

- Mova o seletor repetidamente até que o indicador do Modo Neve no painel de instrumentos acenda. Isso indica que o veículo entrou no Modo Neve, adequado para dirigir em estradas molhadas, incluindo superfícies com neve.

## Precauções nos modos de trabalho do sistema de modo duplo (DM)

Quando o veículo opera no modo múltiplo híbrido, preste atenção às seguintes condições:

- O desempenho da bateria de tração é reduzido em ambientes de temperatura muito alta ou muito baixa. Para evitar danos à bateria de tração, os seguintes mecanismos de proteção são definidos:
  - Quando a temperatura está muito alta ou muito baixa, o sistema do veículo limita o poder de carga e descarga e o SOC.
  - Quando a temperatura é inferior a -30 °C ou superior a 60 °C, a bateria de tração não pode ser carregada.
  - Quando a temperatura é inferior a -35 °C ou superior a 60 °C, a bateria de tração não pode ser descarregada.
- Recomenda-se utilizar o veículo em um ambiente acima de -35 °C. Em caso de circunstâncias especiais conforme mencionado acima, recomenda-se conduzir o veículo utilizando o motor a combustão.
- A temperatura ideal da bateria de tração é de 25 °C. Quando a temperatura está muito alta ou muito baixa, o fornecimento de energia da bateria de tração é limitado e a autonomia do veículo no modo totalmente elétrico é reduzida.

### Atenção aos componentes de alta-tensão e alta temperatura

- O veículo é equipado com cabos laranjas que se conectam à bateria de tração e a outros componentes de alta-tensão.

#### ⚠ AVISO

- Não toque no cabo laranja ou no eletrodo da bateria de tração. O choque elétrico pode causar acidentes pessoais ou fatais.
- Por favor, leia todas as etiquetas de cuidado.

- O motor elétrico, o radiador do líquido de arrefecimento e alguns outros componentes atingirão altas temperaturas quando o veículo estiver em movimento. Esses componentes são identificados com etiquetas de cuidado. Por favor, leia atentamente e observe as instruções nestas etiquetas de cuidado.

#### ⚠ AVISO

- Não remova ou desmonte nenhum componente de alta-tensão; caso contrário, isso pode causar acidentes pessoais ou fatais.

#### ⚠ AVISO

- Em situações como colisão ou passagem em estradas alagadas que possam causar danos ao sistema de alta-tensão, entre em contato com uma concessionária autorizada BYD para verificação o mais rápido possível para evitar o risco de choque elétrico.
- Se o veículo apresentar mensagem de fuga elétrica ou uma concessionária autorizada BYD identificar fuga elétrica por meio de diagnóstico, não continue a usar o veículo para evitar o risco de choque elétrico.
- Para evitar o risco de choque elétrico, não continue a utilizar o veículo se: 1) ele emitir um aviso de fuga de corrente; b) ele tiver sido diagnosticado com o problema de fuga de corrente por uma concessionária autorizada BYD.
- Tocar em componentes sob alta tensão causa choque elétrico, podendo resultar em acidentes pessoais ou fatais.
- Como o veículo é movido por um motor a combustão e elétrico, o ruído do motor a combustão pode ser ouvido no compartimento do motor dianteiro.

- Ao ligar ou desligar o veículo, pode-se ouvir ruídos (ruídos de abertura ou fechamento do contator) de componentes de alta-tensão abaixo do painel de instrumentos, o que não é sinal de falha.
- Se o indicador "OK" se acender, indica-se que o veículo pode ser conduzido mesmo que o motor a combustão não tenha sido ligado (movido apenas pelo motor elétrico).
- ■ Certifique-se de pressionar o botão "P" na alavanca seletora de marcha ao estacionar o veículo. Quando estiver selecionada a marcha "P" ou "N" e o SOC da bateria de tração estiver abaixo de um determinado nível, o motor elétrico dianteiro (funcionando como um gerador) e o motor a combustão são acionados para carregar a bateria de tração.
- ■ Com o veículo parado por muito tempo e selecionadas as marchas "N", "R" ou "D", pode ser indicado erroneamente no painel de instrumentos que a marcha está travada.
- ■ Certifique-se de soltar a alavanca seletora de marchas após selecionar qualquer marcha.
- ■ Antes de sair do veículo, selecione o botão "P" na alavanca seletora de marcha e retire a chave (inteligente ou NFC). Trave o veículo e certifique-se de que todas as portas estejam travadas.
- Quando a bateria de 12 V ficar descarregada devido a uma falha e o veículo não puder ser ligado mesmo

com uma fonte de alimentação externa de 12 V, entre em contato com uma concessionária autorizada BYD.

#### ⚠ AVISO

- Ao sair do veículo, certifique-se de desligar o conjunto motriz.
- Certifique-se de pressionar o botão "P", pois o veículo pode ser iniciado (acionado pelo motor elétrico) com o indicador "OK" aceso e o motor a combustão desligado.
- Com o indicador "OK" aceso, se a alavanca seletora de marchas for colocada na posição "R" ou "D" quando o pedal do freio não estiver pressionado, o veículo se deslocará em baixa velocidade. Certifique-se de prestar atenção a essa situação.
- Para reparar ou fazer a manutenção do seu veículo, consulte uma concessionária autorizada BYD.
- Se o veículo não puder ser consertado devido a um acidente ou qualquer outro motivo, consulte uma concessionária autorizada BYD.
- Como o veículo usa uma bateria de 12 V selada, consulte uma concessionária autorizada BYD antes de repará-lo.

#### ⚠ AVISO

- Em caso de acidente, execute as seguintes operações para reduzir o risco de fuga elétrica de alta-tensão:
  - Dirija o veículo para um local seguro.
  - Pressione o pedal do freio e o botão "P".
  - Pressione o botão "P" e desative o sistema DM.
- Se o veículo for seriamente danificado, você poderá sofrer choque elétrico. Para evitá-lo, não toque em nenhum componente de alta-tensão (como o conjunto da bateria de tração) ou nos cabos (em laranja) que os conectam. Se houver fios desencapados dentro ou fora do veículo, não toque neles para evitar choque elétrico.
- Em caso de vazamento ou escoamento de fluido para alguns componentes do veículo, não toque no fluido, que pode ser eletrólito da bateria de 12 V. Se o fluido entrar em contato com a pele ou os olhos, lave com bastante água (de preferência solução de ácido bórico) e procure atendimento médico para evitar ferimentos graves.

### AVISO

- Se ocorrer um incêndio no veículo, afaste-se imediatamente e acione o corpo de bombeiros. Não tente apagar o fogo por conta própria.
- Se for necessário rebocar o veículo, selecione o modo de reboque com as quatro rodas fora do solo. Se o veículo for rebocado com as rodas no solo, o motor elétrico pode continuar gerando energia, o que pode resultar em fuga elétrica.

## Sistema de alarme antifurto

Se alguma porta for aberta quando o veículo estiver no modo antifurto, o sistema emitirá um alarme sonoro e os sinalizadores de direção piscarão para evitar o roubo do veículo.

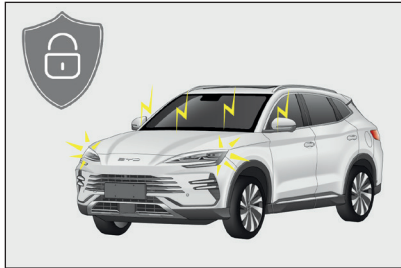

### Configuração do sistema antifurto

1. Desligue o veículo.
2. Peça a todos os passageiros que saiam do veículo.
3. Todas as portas serão travadas. Com todas as portas travadas, a luz indicadora antifurto se acenderá continuamente. O sistema antifurto é ativado automaticamente depois de aproximadamente 10s. Uma vez que o sistema está ativado, o indicador do antifurto começa a piscar.

4. Certifique-se de que o indicador pisca e, então, você pode sair do veículo. Ninguém deve permanecer no veículo quando o sistema antifurto estiver ativado automaticamente, pois destravar a porta por dentro do veículo acionará o sistema.

### Acionamento do alarme

- O alarme será acionado se:
  - Qualquer porta, tampa do porta-malas ou capô for destravada sem usar a função de entrada da chave inteligente.
  - O veículo for ligado sem utilizar a função de partida com a chave inteligente.

### Desabilitação do alarme

- O alarme pode ser desabilitado pelos seguintes métodos:
  - Destruvar as portas com a chave inteligente correta.
  - Destruvar as portas com o microinterruptor.
  - Destruvar a tampa do porta-malas remotamente com a chave inteligente correta.
  - Ligar o veículo remotamente com a chave inteligente correta.
  - Pressionar o botão START/STOP com a chave inteligente correta transportada no veículo.

### ⚠ AVISO

- Não modifique o sistema antifurto por meio de alteração ou adição, pois tal modificação pode causar falha no sistema.

### Indicador antifurto

No modo de configuração antifurto, o indicador antifurto se acenderá por 10s.

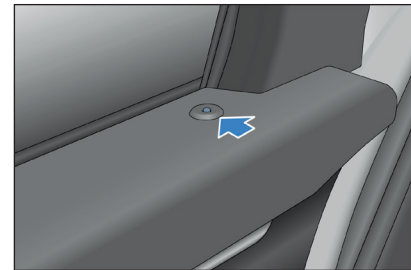

## Índice

Painel de instrumentos.....	3-2
Indicadores nos instrumentos .....	3-3

## Painel de instrumentos

## Visualização do painel de instrumentos

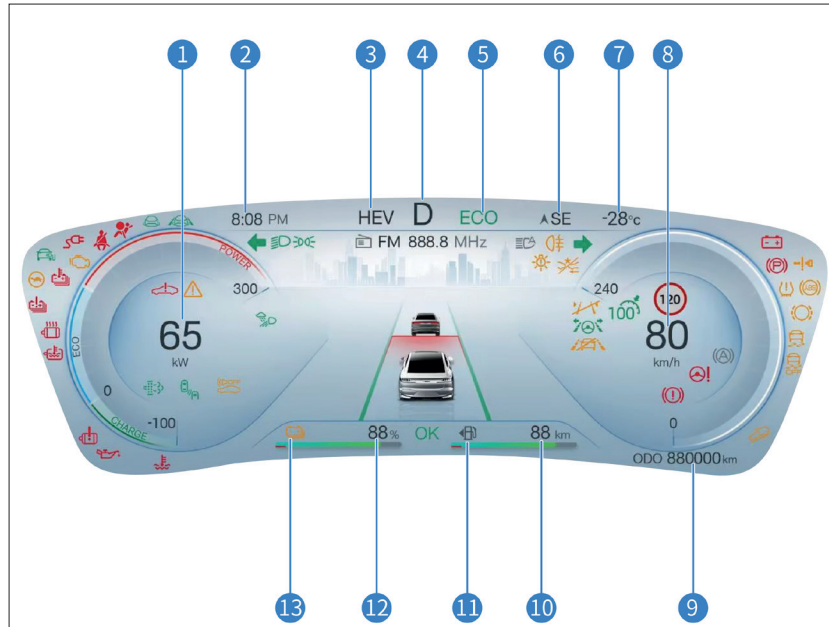









- 1 Indicador de energia
- 2 Relógio
- 3 Modos de funcionamento do modo duplo (DM)
- 4 Marcha selecionada
- 5 Modo ECO/SPORT/NORMAL/Neve
- 6 Bússola digital
- 7 Temperatura externa
- 8 Velocímetro
- 9 Odômetro
- 10 Autonomia
- 11 Indicador de combustível
- 12 Percentual do estado de carga da bateria (autonomia de condução da bateria)
- 13 Medidor de carga da bateria (SOC)







**i LEMBRETE**











As visualizações acima são diagramas esquemáticos apenas para referência. A porcentagem de SOC da bateria de tração e a autonomia da bateria de tração nos diagramas não podem ser exibidas simultaneamente. Acesse (Central multimídia) → New Energy (Nova energia) → Energy Manager (Gerenciamento de energia) para escolher quilometragem ou SOC.



## Indicadores nos instrumentos







## Identificação dos indicadores/luzes de advertência

	Indicador de direção
	Indicador das luzes de posição
	Indicador de descarga
	Indicador de ativação do Piloto Automático Inteligente (ICC)*
	Indicador de Controle de Descida em Ladeira (HDC)*
	Indicador de frenagem automática de emergência (AEB)
	Indicador do Auto-Hold
OK	Luz indicadora OK (pronto para condução)
ECO	Indicador do modo ECO
	Indicador do piloto automático ligado*

SPORT	Indicador do modo SPORT
	Indicador do piloto automático adaptativo*
NORMAL	Indicador NORMAL
	Indicador para todas as condições meteorológicas*
EV	Indicador EV
HEV	Indicador HEV
SET	Indicador de piloto automático*
	Indicador de monitoramento de ponto cego*
	Indicador de farol alto/baixo inteligente
	Indicador de farol baixo
	Luz indicadora do farol alto

	Luz de advertência de nível baixo de combustível
	Indicador de falha no ACC*
	Luz de advertência de falha no AEB*
	Indicador do modo "Snow" (Neve)
	Indicador da luz de neblina traseira
	Luz de advertência de falha na iluminação externa
	Luz de advertência de falha do ESC
	Luz de advertência do ESC desligado
	Luz de aviso de falha no TPMS
	Luz de advertência do sistema de chave inteligente
	Indicador de advertência principal
	Luz de advertência de SOC baixo da bateria de tração

	Luz de advertência de falha no ABS
	Indicador de condução com potência limitada
	Indicador de falha no motor a combustão
	Indicador de monitoramento da vida útil do óleo do motor a combustão
	Indicador de falha do HDC
	Indicador de status da porta*
	Indicador de cinto de segurança não afivelado
	Luz indicadora do EPB (freio de estacionamento elétrico)
	Indicador de carregamento da bateria de tração
	Luz de advertência de falha do airbag (SRS)
	Luz de advertência de falha no sistema do freio de estacionamento
	Luz de advertência de falha no conjunto motriz

	Luz de advertência de falha na bateria de tração
	Luz de advertência de superaquecimento da bateria de tração
	Luz de advertência de superaquecimento do motor elétrico
	Luz de advertência do sistema de alimentação 12 V
	Luz de advertência de falha no sistema de direção
	Indicador de superaquecimento do líquido de arrefecimento do conjunto do motor elétrico
	Indicador de sinalização de trânsito*
	Luz de advertência de pressão baixa do óleo do motor a combustão
	Luz de advertência de falha no motor elétrico
	Luz de advertência de superaquecimento do líquido de arrefecimento do motor a combustão

## Instruções dos indicadores de falha/aviso do painel de instrumentos

### Luz de advertência do sistema de chave inteligente

- Após pressionar o botão "START/STOP", se a chave não estiver no veículo, essa luz de advertência se acenderá e permanecerá acesa por alguns segundos, com um aviso do alto-falante, e a tela exibirá "Key is not detected. Please check whether the key is in the vehicle" (Chave não detectada. Verifique se a chave está no veículo).
- Se você pressionar o botão "START/STOP" com a chave detectada, essa luz de advertência não se acenderá e o veículo poderá ser energizado e ligado.
- Se a luz de advertência piscar após você pressionar o botão "START/STOP", isso indica que a bateria da chave está fraca.

### Luz de advertência de falha do ABS

- Com o veículo energizado (ON), essa luz de advertência se acenderá. Se o ABS funcionar normalmente, essa luz de advertência se apaga alguns segundos depois. Essa luz de advertência se acenderá novamente se houver uma falha nesse sistema e permanecerá acesa até que a falha seja eliminada.

- Quando a luz de advertência de falha do ABS se acender (com a luz de advertência de falha do sistema de estacionamento apagada), o ABS não funciona, mas o sistema de estacionamento ainda funcionará normalmente.
- Quando a luz de advertência de falha do ABS se acender (com a luz de advertência de falha do sistema de estacionamento apagada), como o ABS não funciona, as rodas travarão na frenagem de emergência ou na frenagem em estradas molhadas e escorregadias.
- A ocorrência de qualquer uma das situações a seguir indica uma falha em uma peça monitorada pelo sistema de luzes de advertência. Nesse caso, entre em contato com uma concessionária autorizada BYD para inspeção o mais rápido possível.
  - Com o veículo energizado (ON), essa luz de advertência não se acende ou permanece acesa.
  - Essa luz de advertência se acende durante a condução.

#### **i** LEMBRETE

- O acendimento breve dessa luz de advertência durante o funcionamento não é sinal de problemas.

#### **i** LEMBRETE

- Se a luz de advertência de falha do sistema de estacionamento e a luz de advertência de falha do ABS se acenderem ao mesmo tempo, estacione o veículo em um local seguro imediatamente e entre em contato com uma concessionária autorizada BYD. Isso ocorre porque frear o veículo em tal situação pode causar falha do ABS e o veículo pode ficar extremamente instável.
- Se a luz de advertência de falha do ABS e o indicador EPB se acenderem ao mesmo tempo e o freio de estacionamento estiver totalmente liberado, isso indica que o sistema de distribuição da força de frenagem para as rodas dianteiras e traseiras também está com defeito.



#### **Luz de advertência de falha no TPMS**

- Com o veículo energizado (ON), essa luz de advertência se acenderá. Se o sistema de monitoramento da pressão dos pneus (TPMS) funcionar normalmente, ela se apaga alguns segundos depois. Essa luz de advertência se acenderá novamente se houver uma falha nesse sistema posteriormente.

- Quando a luz de advertência de falha do sistema de monitoramento da pressão dos pneus se acender ou piscar e a mensagem "Check TPMS" (Verificar TPMS) for exibida na tela do visor do painel e o símbolo "----" aparecer no visor, isso indica uma falha no sistema de monitoramento da pressão nos pneus.
- Quando a luz de aviso de falha na pressão dos pneus pisca rapidamente e uma ou mais posições na tela do visor do painel de instrumentos fica vermelha, isso indica que o pneu ou os pneus correspondentes estão vazando rapidamente.
- Quando a luz de aviso de falha na pressão dos pneus permanece acesa e uma ou mais posições na tela do visor do painel de instrumentos fica amarela, isso indica que o pneu ou pneus correspondentes têm pressão de ar insuficiente.

Se qualquer uma das situações acima ocorrer, entre em contato com uma concessionária autorizada BYD para inspeção o mais rápido possível.



### Luz de advertência de falha no ESC

- Com o veículo energizado (ON), essa luz de advertência se acenderá. Se o sistema ESC funcionar normalmente, essa luz de advertência se apaga alguns segundos depois. Essa luz de advertência se acenderá novamente se houver uma falha nesse sistema e permanecerá acesa até que a falha seja eliminada.
- Se a luz de advertência de falha do ESC piscar enquanto o veículo estiver em movimento, isso indica que o ESC está funcionando.
- Quando a luz de advertência de falha do ESC se acende (as luzes de advertência de falha do ABS e do sistema de estacionamento se apagam), o ESC falha, mas o ABS e o sistema de freio ainda funcionam normalmente.
- Quando a luz de advertência de falha do ESC se acende (as luzes de advertência de falha do ABS e do sistema de estacionamento se apagam), quando o sistema de controle de estabilidade do veículo falha, o veículo fica extremamente instável ao fazer uma curva fechada ou contornar abruptamente um obstáculo à frente.

- A ocorrência de qualquer uma das situações a seguir indica uma falha em uma peça monitorada pelo sistema de luzes de advertência. Nesse caso, entre em contato com uma concessionária autorizada BYD para inspeção do veículo o mais rápido possível se:
  - Com o veículo energizado (ON), essa luz de advertência não se acende ou permanece acesa ao ligar a energia do veículo.
  - Essa luz de advertência permanece acesa durante a condução.
- A intermitência dessa luz de advertência durante o deslocamento indica que o sistema está funcionando.

#### **i** LEMBRETE

- O acendimento breve dessa luz de advertência durante o funcionamento não é sinal de problemas.
- Se a luz de advertência de falha do ESC ainda se acender quando as luzes de advertência de falha do ABS e do sistema de estacionamento se acenderem, estacione o veículo em um local seguro imediatamente e entre em contato com uma concessionária autorizada BYD. Isso ocorre porque frear o veículo em tal situação pode fazer com que ele fique extremamente instável e o ABS apresente mau funcionamento total.



### Luz de advertência de desligamento do ESC

- Quando o botão "ESC OFF" é pressionado, a luz deve se acender e permanecer acesa e o sistema ESC não funcionará. Quando o botão "ESC OFF" for pressionado novamente, a luz deve se apagar e a função ESC voltar ao normal.

#### **⚠** AVISO

Se a luz de advertência "ESC OFF" se acender, o motorista deve aumentar sua atenção e manter o veículo em uma velocidade relativamente baixa ao dirigir em uma curva fechada ou fazer uma curva repentina para evitar obstáculos. Isso ocorre porque frear o veículo em tal situação pode causar falha do sistema ESC e o veículo pode ficar instável.



### Indicador de advertência principal

A iluminação desse indicador indica que você deve prestar atenção a um alerta de falha ou mensagem de advertência na área de exibição de informações.



### Luz de advertência de falha nos faróis

Quando essa luz de advertência se acender em amarelo, isso indica uma falha no farol. Envie o veículo a uma concessionária autorizada BYD para inspeção.



### Luz de advertência de potência limitada de condução

Se esse indicador se acender quando a potência do veículo estiver limitada, entre em contato com uma concessionária autorizada BYD para inspeção.



### Luz de advertência de falha no motor a combustão

- Com a alimentação ligada, esse indicador de falha será verificado automaticamente e permanecerá aceso. Se ele se acender em outras condições, isso indica uma possível falha no sistema de controle do veículo. Mesmo que você não perceba que o desempenho do veículo está anormal, continuar operando nessa condição pode causar sérios danos ao veículo.
- Se esse indicador se acender durante a verificação que não seja automática, dirija até o acostamento com segurança, desligue (OFF) e ligue (OK) o veículo novamente, ligue o motor a combustão e verifique esse indicador. Se esse indicador ainda se acender, dirija o veículo

a uma concessionária autorizada BYD para inspeção o mais rápido possível. Antes que a concessionária autorizada BYD identifique a falha, dirija o veículo com cuidado e evite pressionar o pedal do acelerador até o fundo ou dirigir o veículo em alta velocidade.

- Se o indicador de falha se acender com frequência, mesmo que se apague depois de concluir o procedimento mencionado acima, você também deve levar o veículo a uma concessionária autorizada BYD para inspeção.

#### ⚠ AVISO

Se você continuar dirigindo o veículo com o indicador de falha de emissão ligado, o sistema de controle de emissão do veículo ou o próprio motor a combustão serão danificados.



### Luz de advertência de baixo nível de combustível

Esse indicador está no medidor de combustível. A iluminação deste indicador indica um baixo volume de combustível no tanque e lembra ao motorista que o combustível está acabando e que o veículo deve ser reabastecido o mais rápido possível. Quando o veículo trafega em um declive ou curva, com o combustível se movimentando dentro do tanque, a luz de advertência de baixo nível de combustível geralmente pode se acender mais cedo.



### Luz de advertência de falha no sistema de estacionamento

- Essa luz de advertência se acenderá quando o nível do fluido de freio estiver baixo ou o sistema de freio estiver com defeito.
- Se ocorrer alguma das seguintes situações, estacione imediatamente o veículo onde for seguro e entre em contato com uma concessionária autorizada BYD:
  - Essa luz de advertência se acende quando o nível do fluido de freio está baixo com o veículo energizado (ON).

#### 📌 LEMBRETE

Não continue dirigindo quando o nível do fluido de freio estiver baixo, pois é muito perigoso fazê-lo.

- Com o motor elétrico funcionando, se o nível do fluido de freio estiver normal e o sistema EPB estiver funcionando normalmente – o EPB pode ser acionado ao pressionar o botão "P" e liberado normalmente, sem a mensagem "Check EPB system" (Verificar sistema EPB) –, essa luz de advertência permanece acesa.

- A luz de advertência de falha do sistema de estacionamento e a luz de advertência de falha do ABS se acendem ao mesmo tempo.

### LEMBRETE

O acendimento breve desta luz de advertência durante o funcionamento não é sinal de problemas.



### Indicador de cinto de segurança não afivelado

Com a alimentação no modo "ON", se algum cinto de segurança não estiver afivelado, o indicador de cinto de segurança não afivelado se acenderá. Ele permanecerá aceso até que o cinto de segurança seja afivelado.



### Luz de advertência do sistema de alimentação de baixa tensão (12V)

- Durante o carregamento, essa luz avisa sobre uma falha no sistema de carregamento.
- Durante a descarga, essa luz avisa sobre uma falha no sistema de descarga.
- Em um processo diferente de carga/descarga, essa luz avisa sobre o estado de funcionamento do módulo CC e do módulo de bateria de 12 V.

O acendimento da luz durante a condução indica um problema no sistema CC ou no sistema da bateria de tração. Nesse caso, desligue o ar-condicionado e os ventiladores e dirija o veículo até a concessionária autorizada BYD mais próxima para reparo.



### Luz de advertência de falha no SRS

- Com o veículo energizado (ON), a luz de advertência se acenderá e se apagará alguns segundos depois se o sistema de retenção complementar estiver normal. A luz de advertência monitora a unidade de controle do sistema de retenção complementar, sensor de colisão, inflador dos airbags, luz de advertência, chicotes e fonte de alimentação.
- A ocorrência de qualquer uma das situações a seguir indica uma falha em uma peça monitorada pelo sistema de luzes de advertência. Nestes casos, entre em contato com uma concessionária autorizada BYD para inspeção do veículo o mais rápido possível.
  - Com o veículo energizado (ON), essa luz de advertência não se acende ou permanece acesa ao ligar a energia do veículo.
  - A luz de advertência SRS se acende durante a condução.



### Indicador de superaquecimento do líquido de arrefecimento do motor elétrico

Se essa luz de advertência continuar acesa, isso indica superaquecimento do líquido de arrefecimento do motor. Nesse caso, pare o veículo para esfriar.



### Luz de advertência de falha no sistema de direção

- Se o sistema de direção estiver com defeito, essa luz de advertência permanecerá acesa. Nesse caso, envie o veículo a uma concessionária autorizada BYD para inspeção.

### LEMBRETE

- O sistema de direção usa o motor elétrico para reduzir a força necessária para girar o volante.
- Ao girar o volante, você pode ouvir o barulho do motor durante o funcionamento. Isso não é um sinal de falha.
- Não mantenha o volante girado até a posição limite por mais de 5s; caso contrário, a proteção de temperatura será ativada, ocasionando direção pesada ou danos.

- Quando o volante é girado frequentemente no lugar, se a luz de advertência de falha do sistema de direção não se acender, mas a direção parecer pesada, não é uma falha.
  - Se o volante for girado frequentemente no mesmo lugar por um longo tempo, o efeito de reforço do sistema de direção diminuirá para evitar seu superaquecimento, resultando em direção pesada ao operar o volante. Nesse caso, evite girar o volante com frequência ou pare e desligue o veículo; o sistema retornará ao normal em 10 min.

**⚠ CUIDADO**

Se a luz de advertência de falha do sistema de direção se acender, estacione o veículo em um local seguro imediatamente e entre em contato com uma concessionária autorizada BYD.

**Luz de advertência de falha no trem de força**

- Se o conjunto motriz falhar, essa luz de advertência se acenderá.
- A ocorrência de qualquer uma das situações a seguir indica uma falha em uma peça monitorada pelo sistema de luzes de advertência. Nesse caso, entre em contato com uma concessionária autorizada BYD para inspeção do veículo o mais rápido possível:
  - Com o veículo energizado (ON), essa luz de advertência permanecerá acesa.
  - Essa luz de advertência se acende durante a condução.

**⚠ AVISO**

- O acendimento breve desta luz de advertência durante o funcionamento não é sinal de problemas.
- Sempre que possível, não conduza o veículo com a luz de advertência acesa. Dirija o veículo a uma concessionária autorizada BYD para verificar e identificar o problema o mais rápido possível.

**Luz de advertência de superaquecimento da bateria de tração**

- Se esse indicador se acender, a bateria de tração está sujeita a superaquecimento. Nesse caso, pare imediatamente o veículo para que esfrie. Se o indicador piscar, pare o veículo imediatamente e evacue o veículo o mais rápido possível.
- O excesso de temperatura da bateria de tração pode ser causado por:
  - Subidas longas em um dia quente por muito tempo.
  - Aceleração e frenagem frequentes em trânsito lento ou operação prolongada sem interrupção.

**Luz de advertência de falha da bateria de tração**

- Quando o veículo estiver energizado (ON), essa luz de advertência se acenderá. Se o sistema da bateria de tração funcionar normalmente, essa luz de advertência se apagará alguns segundos depois. Essa luz se acenderá novamente se houver uma falha posterior nesse sistema. Entre em contato com uma concessionária autorizada BYD para inspeção o mais rápido possível.

- A ocorrência de qualquer uma das situações a seguir indica uma falha em uma peça monitorada pelo sistema de luzes de advertência. Nesse caso, entre em contato com uma concessionária autorizada BYD para inspeção do veículo o mais rápido possível se:
  - Com o veículo energizado (ON), essa luz de advertência permanece acesa.
  - Essa luz de advertência permanece acesa ou se acende ocasionalmente durante a condução.



### Luz de advertência de superaquecimento do motor elétrico

Se esse indicador se acender, o motor elétrico está sujeito a um superaquecimento. Nesse caso, pare imediatamente o veículo para que esfrie.



### Luz de advertência de baixa pressão do óleo do motor a combustão

- Essa luz de advertência se acenderá quando a pressão do óleo do motor a combustão estiver baixa.
- Se a luz de advertência piscar ou permanecer acesa durante a condução, certifique-se de encostar o veículo e estacioná-lo em um local seguro, desligue imediatamente o motor a combustão e entre em contato com uma concessionária autorizada BYD para obter assistência.

#### ⚠ AVISO

- Não dirija o veículo mesmo por uma curta distância quando a luz de advertência estiver acesa ou o motor a combustão será danificado.
- Essa luz de advertência pode piscar ocasionalmente quando o motor a combustão estiver em marcha lenta ou pode se acender momentaneamente após o freio de emergência. Se a luz de advertência se apagar quando o motor a combustão acelerar gradualmente, a pressão do óleo do motor a combustão está normal e não é sinal de qualquer problema.



### Indicador de reconhecimento de sinalização de trânsito

A iluminação desse indicador indica que o sistema reconhece o limite de velocidade para a estrada atual.



### Indicador de frenagem automática de emergência\* (vermelho)

Quando esse indicador se acender ou piscar, preste atenção à distância do veículo à frente e não fique muito próximo dele para evitar colisão.

## Índice

Portas e chaves .....	4-2
Travamento/destravamento das portas .....	4-6
Sistema inteligente de acesso e partida .....	4-14
Trava de proteção para crianças .....	4-16
Bancos .....	4-17
Ajuste dos bancos dianteiros.....	4-19
Rebatimento do banco traseiro.....	4-21
Apoios de cabeça dos bancos traseiros .....	4-22
Volante .....	4-23
Interruptores das luzes .....	4-24
Interruptores dos limpadores .....	4-27
Interruptores da porta dianteira esquerda .....	4-29
Alternar entre ODO/TRIP .....	4-32
Ajuste do farol.....	4-33
Luzes de emergência (pisca-alerta).....	4-34
Botões do volante .....	4-35
Interruptores do teto solar*.....	4-38
Luzes interiores.....	4-40

## Portas e chaves

### Chaves

O veículo é equipado com uma chave inteligente eletrônica, uma chave NFC\* e uma chave mecânica (dentro da chave inteligente) que permitem destravar/travar as portas do veículo, dar partida no veículo e implementar outras funções.

### Chave inteligente eletrônica

Trave/destrave todas as portas pressionando o microinterruptor da porta dianteira esquerda/direita enquanto estiver com a chave inteligente eletrônica. Os botões da chave inteligente ajudam a travar/destravar as portas, abrir a tampa do porta-malas, executar uma partida remota e localizar o veículo.

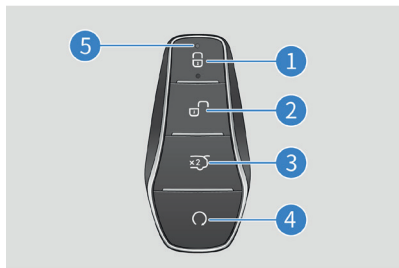

- 1** Botão de travamento
- 2** Botão de destravamento
- 3** Botão de abertura da tampa do porta-malas

**4** Botão START/STOP

**5** Indicador



Este equipamento não tem direito à proteção contra interferência prejudicial e não pode causar interferência em sistemas devidamente autorizados.

#### ⚠ AVISO

- A bateria tipo botão (moeda) da chave do veículo é perigosa, e tanto as baterias novas quanto as usadas devem ser mantidas sempre longe do alcance de crianças.
- Se ingerida ou colocada em qualquer parte do corpo, uma bateria de lítio pode causar acidentes pessoais ou fatais em 2 horas ou menos.
- Assistência médica deve ser procurada imediatamente se houver suspeita de que a pilha foi engolida ou colocada em qualquer parte do corpo.

#### ⚠ AVISO

- A chave inteligente eletrônica é um componente eletrônico. As instruções a seguir devem ser observadas para evitar danos:
  - Não coloque a chave inteligente em locais expostos a altas temperaturas, como em cima do painel de instrumentos.
  - Não adultere a chave inteligente.
  - Não bata em outros objetos com a chave inteligente nem a deixe cair.
  - Não coloque a chave inteligente próximo a dispositivos que emitam ondas eletromagnéticas, como o telefone celular.
  - Não prenda nenhum objeto (como uma capa metálica ou protetor metálico na parte traseira do telefone) que corte os sinais de ondas eletromagnéticas ao utilizar a chave.
  - Você pode habilitar uma chave reserva para o mesmo veículo. Nesse caso, entre em contato imediatamente com uma concessionária autorizada BYD.

**⚠ AVISO**

- Se a chave eletrônica inteligente não conseguir acionar a porta dentro da distância normal, ou se a luz indicadora da chave estiver reduzida ou apagada:
  - Verifique se há estações de rádio próximas ou transmissores de rádio de aeroportos que interfiram na operação normal da chave eletrônica inteligente.
  - A bateria da chave eletrônica inteligente pode estar esgotada. Verifique a bateria dentro dela. Recomenda-se entrar em contato com uma concessionária autorizada BYD para inspeção o mais rápido possível.
- Se você perder sua chave inteligente, é recomendável entrar em contato com uma concessionária autorizada BYD o mais rápido possível para reduzir o risco de roubo do veículo ou acidentes.

**⚠ AVISO**

- Não altere a frequência de transmissão de modo arbitrário, não aumente a potência de transmissão (incluindo o amplificador de frequência de transmissão adicional) e não conecte de modo arbitrário a antena externa de detecção nem a altere para outras antenas de detecção de transmissão.
- Não cause interferência prejudicial aos serviços legítimos de comunicação por rádio quando estiver em uso; uma vez que haja interferência, pare imediatamente de utilizar o equipamento e o desligue.
- A utilização de equipamentos de rádio de micropotência deve estar livre de interferência de todos os serviços de rádio ou da radiação de equipamentos para aplicações industriais, científicas e médicas.
- Não use a chave eletrônica inteligente próximo a aeronaves ou aeroportos.

**⚠ AVISO**

- Pessoas com marcapassos ou desfibriladores implantados devem manter distância das antenas de detecção dos sistemas de entrada e partida inteligentes, pois as ondas eletromagnéticas podem afetar a utilização normal desses dispositivos.
- Além das pessoas com marcapassos ou desfibriladores implantados, aqueles que utilizam outros dispositivos médicos eletrônicos também devem consultar o fabricante sobre a utilização deles sob a influência de ondas eletromagnéticas. Ondas eletromagnéticas podem trazer consequências desconhecidas para a utilização desses dispositivos médicos.

## Chave mecânica

Chave mecânica (na chave inteligente): destrava/trava a porta do motorista. Insira a chave mecânica de volta na chave inteligente quando não estiver sendo utilizada.

### Para retirar a chave mecânica:



- Deslize o fecho de destravamento na direção da seta **1** e, em seguida, puxe a tampa da chave na direção da seta **2** e retire a chave mecânica, conforme mostrado na figura.
- Para retornar a chave mecânica à sua posição original, insira-a na direção oposta à da seta **2** e feche a tampa da chave.

## Etiqueta de identificação da chave mecânica

- O número da chave mecânica está marcado na etiqueta de identificação. Guarde a placa corretamente. Não a coloque no veículo.

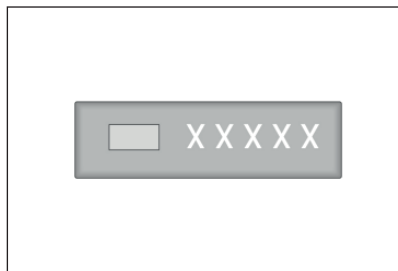

- Se você perder a chave ou precisar de uma cópia, use o número da chave para copiá-la em uma concessionária autorizada BYD. Recomenda-se registrar o número da chave e manter a placa em um local seguro.

## Chave NFC\*

Chave NFC: destrava/trava todas as portas com o veículo em qualquer estado colocando o cartão NFC na zona de detecção perto da marca NFC no retrovisor lateral do lado do motorista.

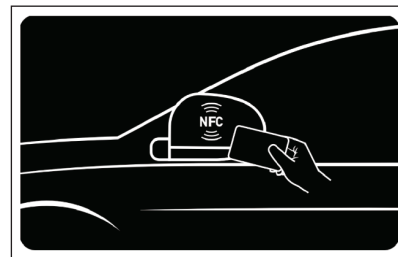

### ⚠ AVISO

- A chave NFC é um componente eletrônico. As instruções a seguir devem ser observadas para evitar danos ou mau funcionamento da chave NFC.
  - Não coloque a chave NFC na área de carregamento sem fio junto do telefone celular.
  - Não use nenhum objeto (como um lacre de metal, tampa traseira de metal do celular) que possa cortar os sinais de ondas eletromagnéticas com a chave NFC.

**⚠ AVISO**

- Não coloque a chave NFC em uma posição exposta a altas temperaturas, como no painel de instrumentos.
- Não dobre a chave com força.
- Não coloque a chave com outros objetos rígidos.
- Os cartões-chave NFC utilizam a tecnologia de comunicação de campo próximo, o que exige o encaixe completo no alvo, portanto, é necessário colocar a chave na posição correta.
  - A distância de identificação da chave NFC é de 1-2 cm.
  - Coloque a chave NFC em contato com o retrovisor do lado do motorista para identificá-la.
  - A identificação leva cerca de 1 a 2 segundos.
- Leve a chave NFC para evitar a impossibilidade de utilizar o veículo devido ao desligamento do telefone celular, perda do telefone celular, invalidação ou perda da chave eletrônica.

**⚠ AVISO**

- A chave inteligente NFC é configurada para o veículo com base no método de comunicação de campo próximo. Para garantir a segurança do veículo, manuseie o cartão com cuidado. Em caso de perda, é recomendável procurar uma concessionária autorizada BYD para bloquear a chave perdida e reconfigurá-la.



14649-23-14807

19744-23-14807

Este equipamento não tem direito à proteção contra interferência prejudicial e não pode causar interferência em sistemas devidamente autorizados.

## Travamento/destravamento das portas

### Travamento/destravamento com chave mecânica

Insira a chave mecânica no cilindro da chave e gire-a.

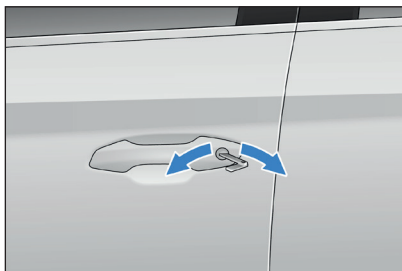

- Gire a chave no sentido horário para destravar a porta do motorista.
- Gire a chave no sentido anti-horário para travar a porta do motorista.

### Abertura da porta pela maçaneta interna

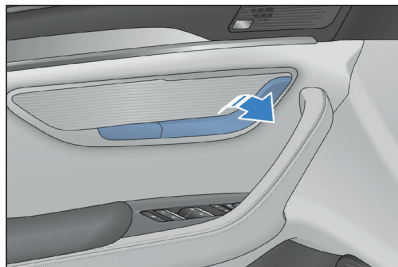

- Com o veículo destravado, puxe a maçaneta uma vez para abrir a porta pelo interior do veículo.
- Com o veículo travado, puxe a maçaneta duas vezes seguidas para abrir a porta pelo interior do veículo.

### Travamento/destravamento/localização do veículo com a chave inteligente

- A função de controle remoto é utilizada para travar ou destravar todas as portas em um curto alcance para implementar a função adicional.
- Ao levar uma chave inteligente registrada para a área de ativação, você pode travar ou destravar todas as portas pressionando o botão próprio na chave, lenta e firmemente.

### Travamento:



- A energia do veículo está no modo "OFF".
  - Quando todas as portas e o capô estiverem fechados, pressione o botão de travamento e todas as portas serão travadas ao mesmo tempo. Nesse momento, os retrovisores externos (quando o botão "AUTO" dos retrovisores externos estiver acionado) são rebatidos e os indicadores de direção piscam uma vez. Verifique se todas as portas estão travadas de forma segura.
  - Se alguma porta, capô ou tampa do porta-malas não estiver fechada, os indicadores de direção não piscarão e a buzina soará uma vez.

### Destramamento das portas:

- Pressione o botão de destravamento para destravar todas as portas ao mesmo tempo. Nesse momento, os indicadores de direção piscarão duas vezes.
- Se a energia não estiver no modo "OFF", as portas não podem ser destravadas ou travadas pressionando o botão "UNLOCK" (Destruvar) ou "LOCK" (Travar).
- Quando todas as portas são destravadas ao mesmo tempo com a chave inteligente, as luzes internas acendem por 15 segundos e depois desligam quando o botão "DOOR" (Porta) estiver ligado, mesmo que as portas não estejam abertas (o usuário pode ligar ou desligar o botão "DOOR" (Porta) deslizando pela tela "Convenient" (Conveniente) na barra de status superior da central multimídia).
- No modo antifurto, após destravar as portas com a chave inteligente, abra qualquer porta dentro de 30 segundos. Caso contrário, todas as portas serão travadas automaticamente.
- Se o botão "Lock" (Travar) ou "Unlock" (Destruvar) for mantido pressionado, a função de travamento ou destravamento não será repetida. Solte o botão e pressione o botão "Lock" (Travar) ou "Unlock" (Destruvar) novamente.

- Quando o veículo for travado com a chave colocada no interior, feche a tampa do porta-malas; o veículo será destravado ativamente com os indicadores de direção piscando duas vezes.

### Operação de localização do veículo

- Quando o veículo estiver no modo antifurto, pressione o botão "Lock" (Travar) e, em seguida, o veículo emitirá um som e os indicadores de direção piscarão 15 vezes. Você pode utilizar essa função quando não conseguir identificar a localização do seu veículo.
- Quando o veículo estiver no modo de localização, pressione o botão "Lock" (Travar) novamente para que ele entre no próximo estado de localização do veículo.

### Operação dos vidros das portas com a chave inteligente\*

- Quando a energia do veículo está no modo "OFF":
  - Pressione e segure o botão "Lock" (Travar) na chave inteligente para levantar automaticamente os vidros das quatro portas.
  - Pressione e segure o botão "Unlock" (Destruvar) na chave inteligente para abaixar automaticamente os vidros das quatro portas.
- O usuário pode ativar ou desativar as funções acima em  (Central multimídia) → Vehicle settings (configuração do veículo) → Locks (Travas). A função de levantar o vidro está ativada e a função de abaixar o vidro está desativada por padrão.

#### AVISO

- Preste atenção à segurança dos ocupantes do veículo antes de ativar a função de elevação do vidro com controle remoto dos vidros elétricos para garantir que nenhuma parte do corpo dos ocupantes fique presa.

## Travamento/destravamento com microinterruptor

### Travamento

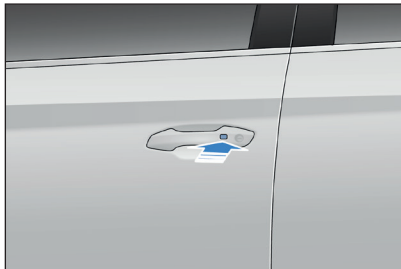

- A energia do veículo está no modo "OFF".
- Quando a porta estiver fechada e destravada, leve consigo uma chave inteligente válida e pressione o microinterruptor na maçaneta da porta dianteira para travar todas as portas ao mesmo tempo. Nesse momento, os indicadores de direção piscarão uma vez.
- Se qualquer porta, capô ou tampa do porta-malas não estiver fechada, a porta fechada ainda pode ser travada com o microinterruptor, mas os indicadores de direção não piscarão e a buzina soará uma vez.

### Destravamento

- No modo antifurto, ao levar uma chave inteligente registrada para a área de ativação, pressione o microinterruptor na maçaneta da porta dianteira para destravar todas as portas do veículo ao mesmo tempo. Nesse momento, os indicadores de direção piscarão duas vezes.
- No modo antifurto, após utilizar a função de destravamento, abra a porta dentro de 30s. Caso contrário, todas as portas serão travadas novamente de modo automático.
- As portas não serão destravadas/travadas quando o microinterruptor for pressionado nas seguintes condições:
  - O microinterruptor é pressionado enquanto qualquer porta está sendo aberta ou fechada.
  - A energia do veículo não está no modo "OFF".
  - A chave é deixada no veículo.

#### **i** LEMBRETE

- Se a chave inteligente estiver muito perto de uma maçaneta externa ou vidro, a função de entrada pode não ser ativada.

## Operação dos vidros das portas pelo microinterruptor

Com o veículo desligado, carregue uma chave inteligente válida e pressione e segure o microinterruptor para levantar/abaixar automaticamente os vidros das quatro portas (o usuário pode ligar ou desligar essa função em (Central multimídia) → Vehicle settings (Configuração do veículo) → Locks (Travas). A função de levantar o vidro está ativada e a função de abaixar o vidro está desativada por padrão).

## Travamento/destravamento com chave digital NFC\*

### Travamento:

Com o veículo desligado e todas as portas fechadas, mas não travadas, coloque o cartão NFC na área de detecção perto da marca NFC no retrovisor exterior dianteiro esquerdo. Todas as portas são travadas simultaneamente. Os indicadores de direção piscam uma vez.

### Destravamento:

- Quando o sistema antifurto estiver ativado, coloque o cartão NFC na área de detecção próxima à marca NFC no retrovisor externo dianteiro esquerdo. Todas as portas são destravadas simultaneamente. Os indicadores de direção piscam duas vezes.

- No estado de antifurto, abra as portas dentro de 30s após destravá-las com o cartão NFC. Caso contrário, todas as portas serão travadas automaticamente outra vez.
- Após destravar o veículo com o cartão NFC, é possível dar a partida no prazo de 4 minutos. Essa função será desativada se o veículo for travado na posição "OFF".
- Nas seguintes circunstâncias, o veículo não será destravado/travado quando o cartão NFC estiver próximo da área de comando no retrovisor exterior dianteiro esquerdo:
  - Ao abrir ou fechar a porta, o cartão NFC está próximo da área de comando no retrovisor exterior dianteiro esquerdo.
  - O veículo não está desligado.

**⚠ AVISO**

A permissão de partida sem chave dura até 4 minutos.

### Travamento/destravamento da tampa do porta-malas

#### Abertura/fechamento da tampa do porta-malas com a chave inteligente

Clique duas vezes no botão "Trunk lid open" (Abrir tampa do porta-malas) na chave inteligente para abrir a tampa do porta-malas. Nesse momento, os indicadores de direção piscarão duas vezes. Clique no botão "Trunk lid open" (Abrir tampa do porta-malas) novamente para interromper a ação de abertura da tampa do porta-malas. Clique duas vezes novamente para permitir que a tampa do porta-malas se mova na direção inversa.



#### Abertura/fechamento da tampa do porta-malas pelo interior do veículo

- Com a tampa do porta-malas fechada, pressione uma vez esse botão para destravar a tampa do porta-malas na altura definida (altura máxima por padrão).

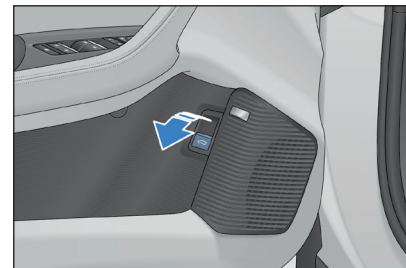

- Com o veículo ligado e a tampa do porta-malas aberta, ao apertar esse botão, a tampa do porta-malas fecha; após soltar esse botão, a tampa do porta-malas parará na posição atual.

## Abertura da tampa do porta-malas com o botão externo da tampa do porta-malas

Ao carregar uma chave inteligente válida ou destravar o veículo, pressione o botão externo da tampa do porta-malas para abri-la.

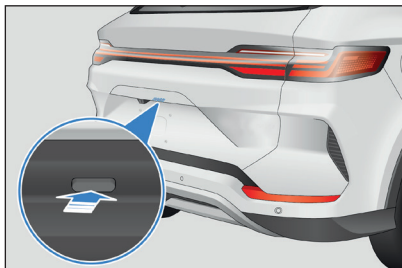

### **i** LEMBRETE

- Quando a tampa do porta-malas estiver em movimento, pressionar o botão externo da tampa do porta-malas fará com que ela pare. Se o botão externo da tampa do porta-malas for pressionado novamente depois que a tampa parar de se mover, ela se moverá na direção oposta.

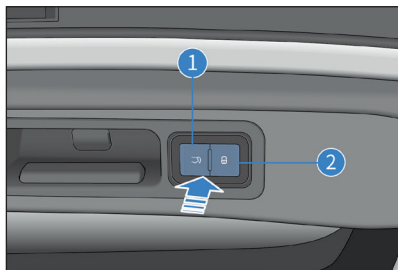

- 1** Botão de fechamento elétrico da tampa do porta-malas
  - Com a tampa do porta-malas aberta e parada, pressione o botão de fechamento da tampa do porta-malas para fechá-la.
  - Quando a tampa do porta-malas estiver fechando, pressione o botão de fechamento da tampa do porta-malas novamente para fazê-la parar na posição atual. Se o botão de fechamento da tampa do porta-malas for pressionado novamente depois que a tampa parar de se mover, ela se moverá na direção oposta.
- 2** Botão de travamento do veículo
  - Com o veículo desligado e a tampa do porta-malas aberta, carregue a chave inteligente correta para esse veículo e pressione o botão "Lock" (Travar) para fechar a tampa do porta-malas, travar o veículo e fazer com que ele entre no modo antifurto.

### **i** LEMBRETE

- Antes de fechar eletricamente a tampa do porta-malas, confirme se portas, vidros, teto solar etc. foram fechados para evitar perdas materiais.

## Destravamento tampa do porta-malas de dentro do veículo em caso de emergência

1. Remova a tampa da porta de manutenção da trava da tampa do porta-malas.

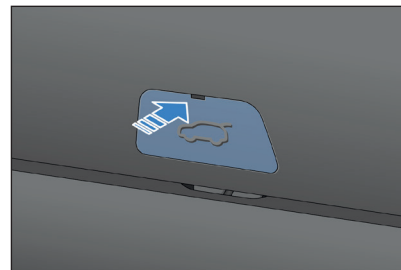

2. Puxe a trava **1** \*/alavanca **2** \* para destravar a tampa do porta-malas.

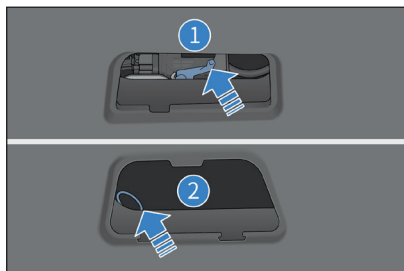

### **i** LEMBRETE

- Com o veículo desligado, você pode destravar a tampa do porta-malas pelo dispositivo interno de destravamento de emergência.

## Ajuste da altura de abertura da tampa do porta-malas

- Abra manual ou automaticamente a tampa do porta-malas na posição desejada e a mantenha nessa posição; pressione e segure o botão interno da tampa do porta-malas por mais de 3s. Depois que o alto-falante emitir um som por 1s, a altura atual da tampa do porta-malas foi definida com sucesso.
- O usuário também pode entrar na interface de configuração "Opening height of trunk lid" (Altura de abertura da tam-

pa do porta-malas) para definir a altura da porta traseira em (Central multimídia) → Vehicle settings (Configuração do veículo) → Locks (Travas).

## Função antiesmagamento\*

- Se a tampa elétrica do porta-malas encontrar uma força que impeça seu movimento durante o fechamento, ela abrirá automaticamente no sentido contrário.
- Se a tampa elétrica do porta-malas encontrar uma força que impeça seu movimento durante a abertura, ela parará.

## Quando a função elétrica da tampa do porta-malas falha

A função de operação elétrica pode ser restaurada fechando completamente a tampa do porta-malas manualmente.

## Ao reconectar a bateria de 12 V

Depois que a tampa do porta-malas for fechada manualmente, a tampa elétrica do porta-malas poderá operar normalmente.

### **⚠** AVISO

Observe as seguintes precauções ao operar a tampa do porta-malas; caso contrário, qualquer parte do corpo humano pode ser comprimida, resultando em acidentes pessoais ou fatais:

### **⚠** AVISO

- Não ative intencionalmente a função antiesmagamento com qualquer parte do corpo humano.
- Se houver alguém por perto, garanta sua segurança e informe que a tampa do porta-malas está prestes a ser aberta ou fechada.
- Ao fechar a tampa do porta-malas, tome cuidado especial para evitar que os dedos ou outras pessoas sejam esmagados.
- Antes de abrir ou fechar a tampa do porta-malas, verifique cuidadosamente a área ao redor para garantir que ela esteja segura.
- Feche a tampa do porta-malas corretamente antes de ligar o veículo.
- Remova cargas pesadas como neve e gelo antes de abrir a tampa do porta-malas. Caso contrário, ela pode ser fechada repentinamente após a abertura.
- Quando a tampa do porta-malas estiver no processo de abertura/fechamento elétrico, não a opere manualmente.
- Tenha cuidado ao abrir ou fechar a tampa do porta-malas em dias de vento, pois ela pode se mover repentinamente devido ao vento forte.

**⚠ AVISO**

- A função antiesmagamento pode não funcionar se a tampa do porta-malas for obstruída por algum objeto quando estiver prestes a ser totalmente fechada.
- Se a tampa do porta-malas não estiver totalmente aberta, ela pode fechar repentinamente. Abri-la ou fechá-la em um declive/active é mais trabalhoso do que em um terreno plano, portanto, tenha cuidado, pois a tampa do porta-malas pode abrir ou fechar acidentalmente. Antes de utilizar o porta-malas, certifique-se de que a tampa esteja totalmente aberta e fixa.
- A função antiesmagamento pode não funcionar dependendo da forma do objeto sujeito a esmagamento. Tome cuidado para não prender os dedos ou qualquer outro objeto.

**Travamento/destravamento com o travamento central****Destruar e travar todas as portas do veículo com o travamento central**

Consulte "Interruptor da porta dianteira esquerda", na P. 4-29.

**Travamento/destravamento automático das portas**

- Quando a velocidade do veículo exceder 8 km/h, todas as portas serão travadas automaticamente.
- Quando o botão START/STOP for pressionado e a energia é alternada do modo "ON" para "OFF", todas as portas serão destravadas automaticamente.

**Travamento/destravamento de todas as portas**

- Após o travamento do veículo, com ele fora do modo antifurto, a luz de fundo do botão do console de travamento da porta se acenderá; quando o veículo é destravado, a retroiluminação se apaga.
- Pressione o botão do console de travamento da porta para travar todas as portas do veículo ao mesmo tempo. Nesse caso, elas não podem ser abertas de fora do veículo. Para abrir uma porta, puxe a maçaneta interna uma vez para destravá-la e puxe a maçaneta interna novamente para abri-la.

**ⓘ LEMBRETE**

Se o veículo sofrer um impacto forte, todas as portas serão destravadas automaticamente. O desbloqueio automático dependerá da força do impacto e do tipo de acidente.

**Travamento mecânico de emergência do veículo**

Quando o sistema do console de travamento da porta ou a chave inteligente falhar, é possível utilizar a chave mecânica para travar ou destravar em caso de emergência.

**Travamento:**

1. Retire a chave mecânica da chave inteligente.
2. Abra as três outras portas além da porta do motorista. Empurre a alavanca deslizante branca para baixo com a chave mecânica na direção da seta para as três portas respectivamente, conforme mostrado na figura, para fechar a porta e travá-la.

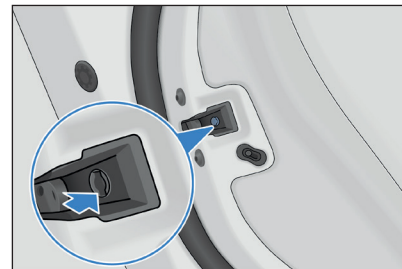

- Depois que as outras três portas, além da do motorista, estiverem travadas, abra a porta do motorista, levante e segure a maçaneta e a puxe até o ângulo de abertura máximo.
- Insira a chave mecânica no orifício da fechadura da porta e aplique força para girar a chave no sentido anti-horário até o ângulo máximo. Quando a chave mecânica retornar à posição inicial, puxe-a para fora (consulte "Travamento/destravamento com chave mecânica" neste capítulo).
- Solte a maçaneta da porta e verifique se todas as portas estão travadas.
- Depois de entrar no veículo, acione as maçanetas internas duas vezes para destravar as outras três portas além da porta do motorista.

**LEMBRETE**

- Evite aplicar força excessiva que possa deformar ou quebrar a chave em operação.

**Destravamento:**

- Retire a chave mecânica da chave inteligente.
- Levante e segure a maçaneta da porta e a puxe até o ângulo de abertura máximo.
- Insira a chave mecânica no orifício da fechadura da porta e aplique uma força para girar a chave no sentido horário até o ângulo máximo. Quando a chave mecânica retornar à posição inicial, puxe-a para fora.
- Solte a maçaneta da porta e a puxe novamente para abrir a porta do motorista.

## Sistema inteligente de acesso e partida

Com uma chave inteligente, você pode destravar/travar as portas e dar a partida no veículo.

### Função de acesso

Leve consigo a chave inteligente para destravar ou travar as portas (consulte as seções "Travamento/destravamento/localização de veículos com a chave inteligente", na P. 4-6, e "Travamento/destravamento com microinterruptor", na P. 4-8).

### Função de partida

A chave inteligente deve estar com você. Pressione o pedal do freio e pressione o botão START/STOP para ligar o veículo (consulte "Dar partida no veículo" no capítulo "Aplicação e Condução").

### Posição das antenas de detecção

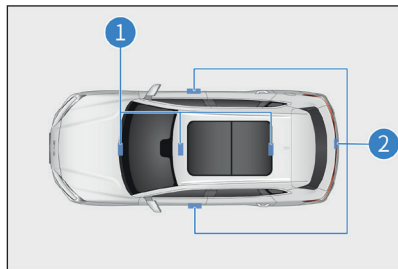

- 1 Antena de detecção interna
- 2 Antena de detecção externa

### Área de ativação

A função de entrada e a função de partida ficam disponíveis apenas quando uma chave inteligente registrada é colocada no alcance da área de ativação.

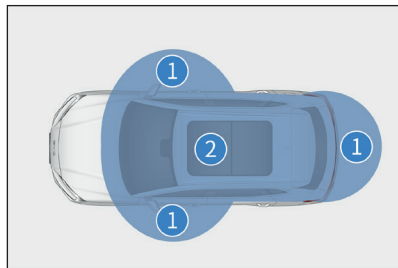

- 1 A área de ativação da função de entrada fica a cerca de 1 m de distância das maçanetas das portas de ambos os lados e dos interruptores externos da tampa do porta-malas.
- 2 Área de ativação da função de partida — no habitáculo.  
Quando uma chave inteligente de outro veículo se aproxima desta chave, o tempo de destravamento das portas pode ser maior que o normal. Essa é uma situação normal.



12538-22-14807

Este equipamento não tem direito à proteção contra interferência prejudicial e não pode causar interferência em sistemas devidamente autorizados.

### **i** LEMBRETE

Nos seguintes casos, as funções PEPS podem ser desativadas:

**i LEMBRETE**

- Se houver instalações nas proximidades que emitem fortes ondas eletromagnéticas, como torres de televisão, estações elétricas e estações de rádio.
- Quando a chave inteligente for transportada junto com dispositivos de comunicação, como interfones ou telefones celulares.
- Quando a chave inteligente entrar em contato com ou estiver revestida por objetos metálicos.
- Quando a maçaneta da porta é operada rapidamente.
- Quando a chave inteligente se aproxima da maçaneta da porta.
- Se houver uma interferência pelo fato de o controle remoto estar sendo realizado em outro veículo próximo.
- Quando a bateria da chave está descarregada.
- Quando a chave inteligente estiver próxima de equipamentos de alta-tensão ou ruidosos.
- Quando a chave inteligente for transportada juntamente com a chave inteligente de outro veículo para PEPS ou com qualquer outro transmissor de rádio.

**i LEMBRETE**

- A chave inteligente pode não funcionar normalmente em algumas posições (por exemplo, no painel de instrumentos, porta-luvas e assoalho) mesmo que seja na área de ativação.
- Se o PEPS não funcionar corretamente, impedindo a entrada no veículo, você pode destravar e travar a porta do motorista com a chave mecânica na chave inteligente ou destravar e travar todas as portas com a função de controle remoto.
- Quando ocorrer de o botão START/STOP ser pressionado e a função partida não funcionar normalmente, isso poderá ser ocasionado por algum dos seguintes motivos:
  - A chave eletrônica inteligente não funciona, a luz de advertência do sistema de chave inteligente no painel de instrumentos se acende e a mensagem "Low key battery" (Bateria da chave baixa) é exibida na tela de exibição de informações do painel de instrumentos, indicando que a bateria da chave pode ter acabado.
  - O motor elétrico inicia repetidamente em um curto espaço de tempo. Aguarde 10s antes de ligar o veículo.

- Se o sistema PEPS não funcionar corretamente devido a uma falha do sistema, entre em contato com uma concessionária autorizada BYD e esteja em posse de todas as chaves inteligentes.

**Economizando energia da bateria**

- A chave ainda se comunica com o veículo mesmo que o veículo não esteja sendo conduzido. Por esse motivo, não deixe a chave no veículo ou a menos de 2 m do veículo.
- Se a chave inteligente receber fortes ondas eletromagnéticas por um longo período, a carga elétrica de sua bateria se esgotará rapidamente. A chave inteligente deve manter uma distância de pelo menos 1 m dos seguintes equipamentos:
  - TV;
  - Computadores pessoais;
  - Carregadores de celular;
  - Abajures;
  - Lâmpadas de mesa fluorescentes.

## Trava de proteção para crianças

A trava de proteção para crianças foi projetada para evitar que qualquer criança no banco traseiro abra as portas traseiras involuntariamente. Há uma trava de proteção para crianças nas laterais das portas traseiras esquerda e direita.

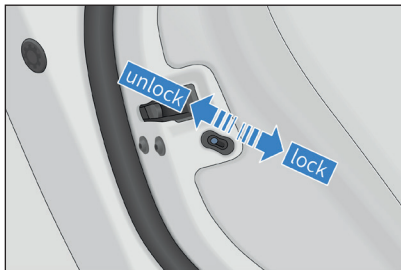

**1** Destravar

**2** Travar

Quando a trava de proteção para crianças está ativada, não é possível abrir a porta pela parte de dentro do veículo. A maçaneta externa da porta deve ser utilizada para abri-la.

### **AVISO**

- Certifique-se de que as portas estejam fechadas e que a função de trava de proteção para crianças esteja ativada antes de dirigir, principalmente quando houver crianças no veículo.
- A colocação correta do cinto de segurança e o acionamento correto da trava de proteção para crianças ajudam a evitar que o motorista e os passageiros sejam arremessados para fora do veículo em caso de acidente e abertura involuntária das portas.

## Bancos

- Ajuste o banco do motorista para que os pedais, volante e controlador do painel de instrumentos fiquem em uma área controlável pelo motorista.
- A medida de proteção mais eficaz em um veículo em movimento é manter o encosto do banco na posição vertical, sempre manter o corpo apoiado no encosto corretamente e ajustar o cinto de segurança na posição adequada.
- Não rebata nenhum banco traseiro quando o veículo estiver em movimento.
- Prenda bem a bagagem para evitar que deslize ou se mova. Não coloque bagagens acima do encosto do banco.

### ⚠ AVISO

- Não se sente em um encosto rebatido ou em qualquer bagagem. Caso contrário, qualquer pessoa que não esteja sentada corretamente ou não coloque o cinto de segurança corretamente pode sofrer ferimentos graves em caso de frenagem de emergência ou colisão.
- Não coloque nenhum objeto embaixo do banco, pois isso pode afetar o mecanismo de travamento do banco ou acidentalmente empurrar para cima a alavanca de ajuste de posição, causando movimento brusco do banco e fazendo com que o motorista perca o controle do veículo.

### ⚠ AVISO

- Não coloque as mãos sob o banco ou perto de qualquer peça móvel ao ajustá-lo para evitar prender as mãos ou os dedos.
- Após o ajuste do encosto, incline-se para trás para confirmar se o encosto está travado. Se não estiver completamente travado, podem ocorrer ferimentos pessoais durante um acidente ou frenagem de emergência.
- Não abaixe o encosto do banco ao dirigir ou andar no veículo. Como o cinto diagonal do cinto de segurança pode não ser ajustado corretamente ao corpo, você ou seus passageiros podem bater no cinto diagonal em um acidente, causando ferimentos graves no pescoço ou em qualquer outra parte, ou você ou seus passageiros podem escorregar do cinto subabdominal.
- Enquanto o veículo estiver em movimento, quando qualquer banco estiver rebatido, nenhum passageiro poderá sentar no porta-malas ou em qualquer banco rebatido. Os passageiros que se sentam nessas áreas sem proteção adequada podem sofrer ferimentos graves durante um acidente ou frenagem de emergência.

### ⚠ AVISO

- Não ajuste nenhum banco enquanto o veículo estiver em movimento, porque ele poderá se mover de forma imprevisível e fazer com que o motorista perca o controle do veículo.
- Não dirija o veículo antes que todos os passageiros estejam sentados corretamente.
- Antes de rebater qualquer banco traseiro, verifique a distância entre o apoio de cabeça do banco traseiro e o banco dianteiro para evitar que o banco traseiro interfira ou danifique o banco dianteiro e o caminho quando o banco traseiro for rebatido.

**i LEMBRETE**

- Tenha cuidado para não danificar o cinto de segurança ao rebater um banco traseiro. Verifique se a fivela está devidamente encaixada na ranhura da fivela na almofada.
- Não afivela o cinto de segurança antes de ajustar o banco.
- Não permita que o banco bata em nenhum passageiro ou na bagagem ao ajustá-lo.
- Para os bancos da mesma fila que podem ser separados ou combinados, a largura da almofada deve ser medida como uma fila inteira de bancos.

## Ajuste dos bancos dianteiros

### Ajuste elétrico dos bancos dianteiros\*

O ajuste elétrico do banco dianteiro inclui ajuste para a frente e para trás, ajuste para cima e para baixo\*, ajuste do ângulo da almofada e ajuste do ângulo do encosto. O seguinte método de ajuste pode estar disponível dependendo das funções do seu veículo.

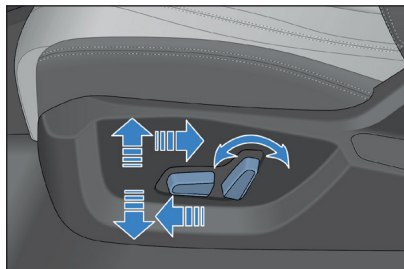

#### Interruptor de ajuste de posição do banco

- Mova o interruptor de ajuste de posição do banco para a frente/trás para ajustar o banco para a frente/trás.
- Mova a extremidade dianteira do interruptor de ajuste para cima/baixo para ajustar o ângulo da almofada do banco.
- Mova a extremidade traseira do interruptor de ajuste para cima/baixo para ajustar a altura da almofada do banco.

#### Interruptor de ajuste do ângulo do encosto

- Gire o interruptor de ajuste do ângulo do encosto para a frente/trás para ajustar o ângulo do encosto do banco.

#### **i** LEMBRETE

- Solte o interruptor para posicionar o banco. Não coloque nenhum objeto sob o banco. Caso contrário, o banco que está sendo ajustado pode ser impedido de se mover.

### Sistema de ventilação e aquecimento\*

O usuário pode ligar ou desligar o sistema de aquecimento e ventilação do banco deslizando para baixo a barra de status na parte superior da central multimídia para abrir a interface "Convenient" (Conveniente).

#### Ajuste do sistema de aquecimento

- Aquecimento do banco: o usuário pode controlar o nível de aquecimento através do interruptor de aquecimento do banco na tela sensível ao toque da central multimídia. A função de aquecimento é dividida em dois níveis: mecanismo de alta temperatura e mecanismo de baixa temperatura.
  - Depois que o veículo é ligado, o indicador de aquecimento inicialmente está desligado.

- Pressione o botão uma vez para fazer o aquecedor do banco funcionar no modo de alta temperatura e dois indicadores de aquecimento se acenderão ao mesmo tempo.
- Pressione-o uma segunda vez para fazer o aquecimento da almofada do banco funcionar no modo de baixa temperatura e o primeiro indicador ficará aceso enquanto o segundo se apagará.
- Pressione-o pela terceira vez para desativar a função de aquecimento e ambos os indicadores se apagarão.

#### Ajuste do sistema de ventilação

- Ventilação do banco: o usuário poderá controlar a posição de operação do ventilador operando o interruptor de ventilação do banco na central multimídia. A ventilação do banco é dividida em duas posições: ventilação de alta velocidade e ventilação de baixa velocidade.
  - Depois que o veículo é ligado, o indicador de ventilação inicialmente está desligado.
  - Pressione o botão uma vez para fazer o ventilador do banco funcionar no modo de alta velocidade e os dois indicadores de ventilação correspondentes se acenderem.

- Pressione-o uma segunda vez para fazer a ventilação do banco funcionar no modo de baixa velocidade e o primeiro indicador ficará aceso enquanto o segundo se apagar.
- Pressione-o pela terceira vez para desativar a função de ventilação e ambos os indicadores se apagarão.

### As funções de ventilação e aquecimento não podem ser ligadas ao mesmo tempo

- Pressione o botão de ventilação para fazer o ventilador funcionar; se o botão de aquecimento for pressionado, o ventilador parará e o aquecedor começará a funcionar.
- Pressione o botão de aquecimento para fazer o aquecedor funcionar; se o botão de ventilação for pressionado, o aquecedor parará e o ventilador começará a funcionar.

### Ajuste manual dos bancos dianteiros\*

O ajuste dos bancos dianteiros inclui ajuste para a frente e para trás, ajuste para cima e para baixo\* e ajuste do ângulo do encosto. O seguinte método de ajuste pode estar disponível dependendo das funções do seu veículo.

#### Alavanca de ajuste para a frente e para trás

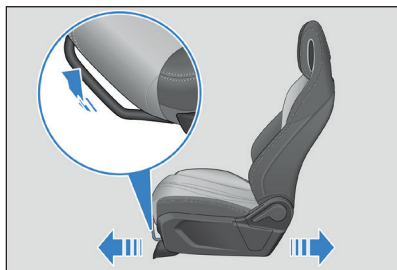

- Segure a alavanca de ajuste no meio e puxe-a para cima. Deslize o banco para a frente ou para trás até a posição desejada com uma leve pressão corporal e solte a alavanca de ajuste.
- Após o ajuste manual desejado do banco para uma posição para a frente ou para trás, mova-o para a frente e para trás para confirmar se o som do trilho deslizante sendo travado pode ser ouvido e se o banco foi travado na posição.

#### Alavanca de ajuste do encosto

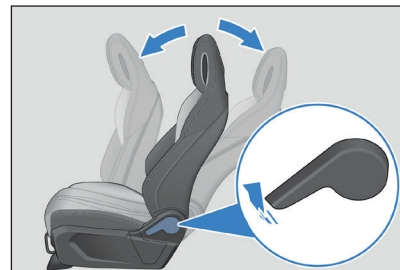

- Puxe a alavanca de ajuste para cima e, enquanto isso, incline o encosto para a frente ou para trás até a posição desejada com as costas pressionadas contra o encosto e solte a alavanca.

## Rebatimento do banco traseiro

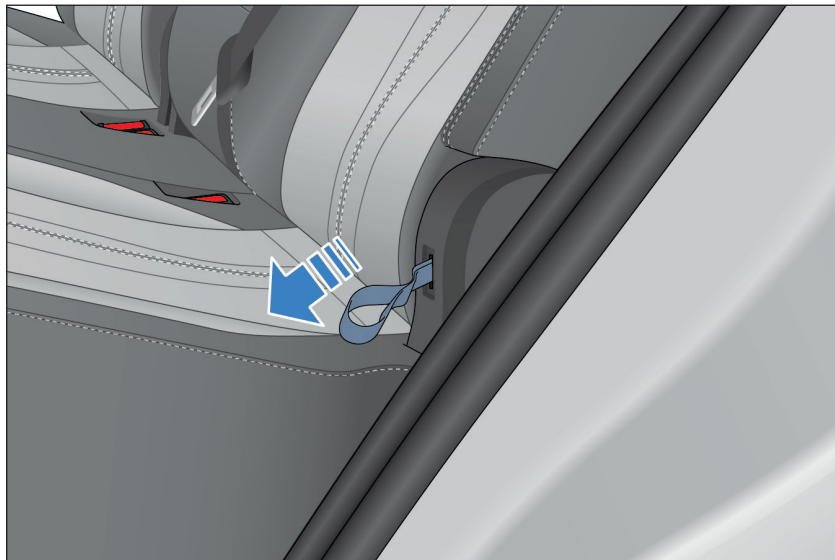

Puxe a fita dobrável no banco traseiro para permitir o rebatimento do encosto do banco traseiro.

### **i** LEMBRETE

- Ao rebater ou retornar à posição os bancos traseiros, opere-os em uma velocidade normal e não os abaixe ou puxe rapidamente para evitar que os cintos de segurança dos bancos traseiros e encostos sejam danificados ou funcionem de maneira anormal.
- Ao retornar os bancos traseiros à posição normal, não pressione os encostos para trás; caso contrário, os encostos serão pré-tensionados e não poderão ser destravados.
- Ao levantar o encosto, verifique se a fivela expõe corretamente a abertura reservada a ela no banco.
- Não rebata o banco quando a lingueta do cinto de segurança estiver inserida na fivela.

## Apios de cabeça dos bancos traseiros

### 1. Elevação do apoio de cabeça

Levante o apoio de cabeça para uma posição adequada na direção da alavanca do apoio de cabeça e o solte até que um som de travamento seja ouvido.

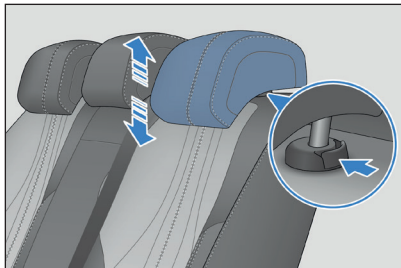

### 2. Rebaixamento do apoio de cabeça

Pressione o botão de ajuste de altura do apoio de cabeça, abaixe o apoio de cabeça para uma posição adequada e, em seguida, solte o botão.

### 3. Remoção do apoio de cabeça

Pressione o botão de ajuste da altura do apoio de cabeça, retire-o e solte o botão.

### 4. Instalação do apoio de cabeça

Insira a vareta do apoio de cabeça na capa do assento e mantenha a ranhura voltada para a frente. Pressione o botão de ajuste de altura do apoio de cabeça, pressione o apoio de cabeça para baixo até uma posição adequada e, em seguida, solte o botão.

### **i** LEMBRETE

- Os apoios de cabeça podem evitar que os passageiros do veículo sofram lesões no pescoço e outras lesões na cabeça. Um apoio de cabeça pode maximizar sua função de proteção quando é ajustado para que a parte de trás da cabeça do passageiro fique em seu centro. O apoio de cabeça deve ser ajustado para uma posição adequada de acordo com a altura real do passageiro.
- Ajuste a altura do apoio de cabeça para que seu centro fique nivelado com a parte superior da orelha.
- Depois que o ajuste do apoio de cabeça estiver concluído, certifique-se de que ele esteja travado com segurança.
- Não dirija o veículo se não houver apoio de cabeça.
- Não prenda nenhum objeto na haste do apoio de cabeça.

## Volante

### Ajuste do volante

#### Ajuste manual do volante

Para ajustar a altura ou a profundidade do volante, segure-o e realize as seguintes operações:

- Puxe a alavanca de ajuste do volante para baixo para ajustá-lo até a posição desejada e, em seguida, coloque a alavanca na posição de travamento.

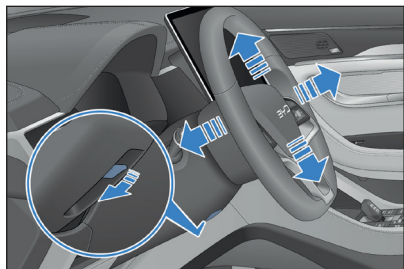

#### ⚠ AVISO!

- Não ajuste o volante enquanto o veículo estiver em movimento. Caso contrário, poderá ocorrer mau funcionamento do veículo, resultando em um acidente.
- Depois de ajustar o volante, mova-o para cima e para baixo para confirmar se ele está firmemente travado.

#### i LEMBRETE

- Recomenda-se que o modo de direção assistida seja definido como modo esportivo se você sentir que o volante está leve quando o veículo está em alta velocidade.

### Configuração do modo de direção assistida

- A experiência da direção assistida varia de pessoa para pessoa. Diferentes motoristas têm diferentes avaliações e necessidades de experiência da direção hidráulica.
- Toque em  → Vehicle settings (Configuração do veículo) → Driving comfort adjustment (Ajuste do conforto de direção) e selecione os itens de configuração do modo de direção "Comfort/Sport" (Conforto/Esportivo).

## Interruptores das luzes

Gire o botão na extremidade do interruptor do farol para "☐" para desligar todas as luzes, exceto a luz de rodagem diurna (DRL).

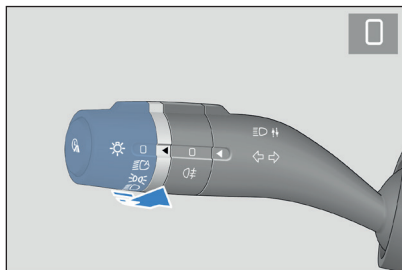

### Farol auxiliar

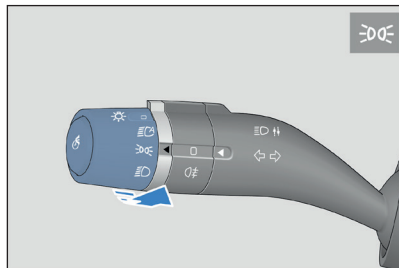

Gire o botão na extremidade do interruptor do farol para "☼" para acender as luzes auxiliares.

### Luz de neblina traseiro

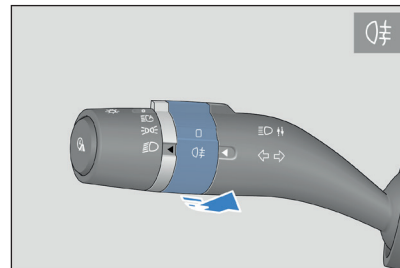

Gire o botão na extremidade do interruptor do farol para "☼" e gire o botão do farol de neblina para "☼" para ligar as luzes de neblina traseiras.

### Farol automático

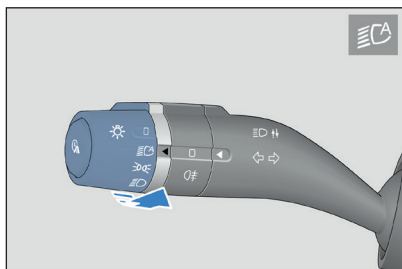

Gire o botão na extremidade do interruptor do farol para "☼" para permitir que o BCM controle automaticamente as luzes auxiliares e os faróis baixos para ligar ou desligar dependendo do valor de brilho coletado pelo sensor de intensidade de luz.

### Farol baixo

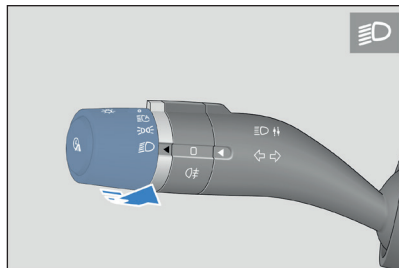

Gire o botão na extremidade do interruptor do farol para "☼" para acender o farol baixo.

### Luzes de ultrapassagem

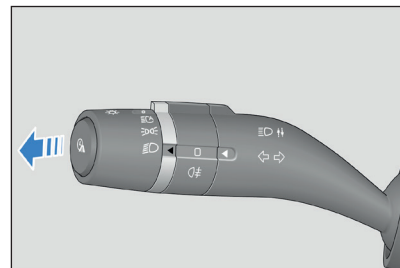

Mova o seletor do botão de iluminação (na direção do volante) para acender as luzes de ultrapassagem. Solte-o e o seletor reiniciará automaticamente e as luzes de ultrapassagem se apagarão.

### Indicador de mudança de direção

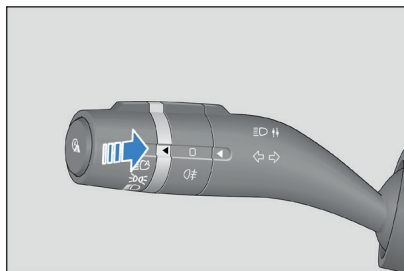





- Empurre para cima a alavanca de ajuste de farol do interruptor multifuncional; os indicadores de direção para a direita e seus indicadores no painel de instrumentos começarão a piscar ao mesmo tempo.
- Empurre para baixo a alavanca de ajuste de farol do interruptor multifuncional; os indicadores de direção para a esquerda e seus indicadores no painel de instrumentos começarão a piscar ao mesmo tempo.

- Após ligar os indicadores de direção, mesmo depois de soltar o interruptor, eles piscarão continuamente. Depois que o veículo completar a mudança de direção, os indicadores de direção serão apagados automaticamente. A alavanca do farol deve retornar à sua posição original após a mudança em algumas condições extremas, dependendo dos diferentes hábitos de operação do motorista.

### Função de desligamento automático da iluminação

- Condições para ativação da função de desligamento automático da iluminação: essa função será ativada quando a alavanca do farol do interruptor multifuncional for colocada na posição "☁" ou "☹" e a alimentação for comutada de "ON" para "OFF".
  - Após a ativação da função de desligamento automático da iluminação, se a porta dianteira esquerda for fechada, os faróis e as luzes auxiliares que estiverem acesos se apagarão automaticamente após 10s.
  - Após a ativação da função de desligamento automático da iluminação, se a porta dianteira esquerda estiver aberta, os faróis e as luzes auxiliares que estiverem acesos se apagarão automaticamente após 10 minutos.
- Após o desligamento automático da iluminação, se o estado do interruptor do farol mudar, as luzes se acenderão com base no novo estado. Se a condição de ativação da função de desligamento automático da iluminação for atendida no momento, os faróis se apagarão automaticamente.
  - Desativação da função de desligamento automático da iluminação: após ligar o veículo, a função de desligamento automático da iluminação será desativada e a luz poderá ser acionada normalmente.
  - Depois que as luzes se apagarem devido à função de desligamento automático de iluminação e o veículo entrar no estado antifurto, quando este for cancelado, as luzes apagadas se acenderão automaticamente. Se a porta dianteira esquerda não for aberta, as luzes se apagarão novamente 10s depois devido à função de desligamento automático da iluminação. Se essa porta estiver aberta, as luzes voltarão a se apagar 10 minutos depois devido à função de desligamento automático da iluminação.

## Função “Follow me home”

- Iluminação para chegar em casa:
  - O usuário pode entrar na interface de configuração “Follow me home delay” (Atraso na iluminação de chegar em casa) em  → Vehicle setting (Configuração do veículo) → Light & ambient (Iluminação e ambiente) para definir o tempo de atraso de iluminação de chegar em casa (tempo padrão: 10s). Gire o interruptor de ajuste do farol para a posição “”, “” ou “” e o usuário desliga o veículo para a posição “OFF” para travar as quatro portas e sair do veículo. A luz correspondente continuará acesa por 10s (ou o tempo que você definir) para fornecer iluminação.

### AVISO

- O tempo definido para acender e apagar as luzes correspondentes pode ser alterado na interface da central multimídia.

## Interruptores dos limpadores

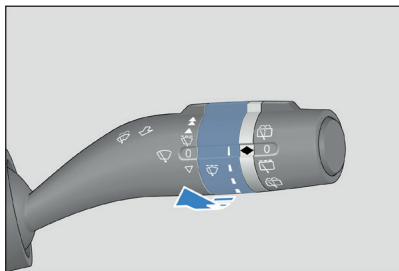
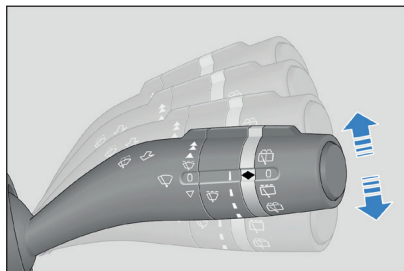

- A alavanca de controle é utilizada para controlar os limpadores e lavadores do para-brisa. O nível de controle tem cinco modos de controle:
  - ▲ HI: limpeza em alta velocidade
  - ▼ LO: limpeza em baixa velocidade
  - ☂ INT: limpeza intermitente
  - □ OFF: parar a limpeza
  - ▽ MIST: limpeza pontual
- Para selecionar um modo, levante ou abaixe a alavanca de controle para o modo desejado.
- No modo "LO" (Baixo) ou "HI" (Alto), o limpador limpa continuamente.

- Para que o limpador funcione no modo "MIST" "▽", puxe para baixo a alavanca de controle do modo OFF "□". O limpador limpará em baixa velocidade até que você solte a alavanca de controle.
- No modo "INT" "☂", você pode girar o botão de controle "INT" no interruptor do limpador. À medida que a barra do indicador de chuva diminui, os intervalos de limpeza serão prolongados.

## Lavador do para-brisa dianteiro

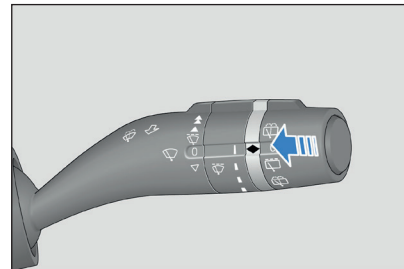

- Para limpar o para-brisa dianteiro, puxe a alavanca de controle do limpador para trás (em direção ao volante) para permitir que o lavador borife fluido e funcione ao mesmo tempo.
- Se fizer isso por menos de 1s, o limpador de para-brisa limpará uma vez após a ação corrente. Quando o interruptor de controle é puxado por mais de 1s, o limpador limpará duas vezes.

### Limpador e lavador do vidro traseiro

- Gire o botão na extremidade do interruptor do limpador para "☰" para ativar o limpador do vidro traseiro. Gire o botão para a posição "□" para parar o limpador.

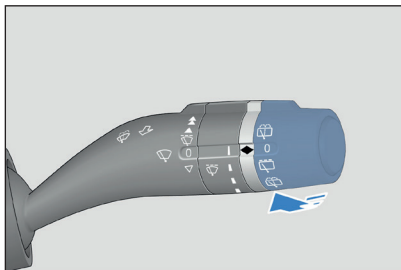

- Gire o botão do interruptor para a posição do limpador traseiro "☰" e o limpador do vidro traseiro e o lavador serão ativados simultaneamente.

- Gire o botão para baixo para a posição do limpador traseiro "☰" e solte. O limpador funcionará mais 2 vezes após a pulverização do fluido do lavador.

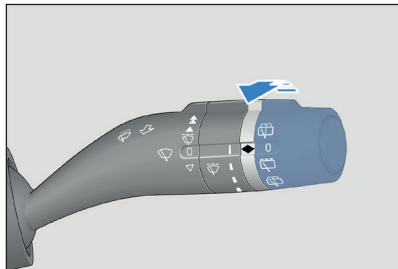

### LEMBRETE

- Verifique as palhetas do limpador e limpe suas sujeiras em intervalos regulares.
- Se o limpador for acionado no início da chuva, quando a água da chuva se mistura com areia e poeira, o limpador não consegue limpar o para-brisa. Pelo contrário, isso pode resultar em uma visão turva por uns instantes, afetando a segurança de condução.
- Use agente de limpeza para vidro. A utilização de água ou outro tipo de detergente pode causar danos ao motor do lavador.
- Se a tampa do porta-malas estiver aberta ou não estiver totalmente fechada, o interruptor do limpador não poderá controlar o limpador traseiro. Depois que a tampa do porta-malas for fechada, a função do limpador traseiro voltará ao normal.

## Interruptores da porta dianteira esquerda

- O interruptor em cada porta pode ser utilizado para operar o vidro correspondente.
- A energia do veículo deve estar no modo "OK" ou na duração do atraso de desligamento se estiver no modo "OFF".

## Interruptores dos vidros elétricos

- Existem quatro interruptores reguladores instalados na porta do motorista para o controle de todos os vidros nas quatro portas.
  - Para abrir: pressione o interruptor.
  - Para fechar: levante o interruptor.

## Operação automática

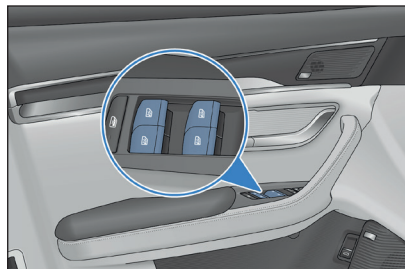

- Descer vidros: pressione o botão de mudança para o segundo modo e o solte para permitir que o vidro abra automaticamente.

- Levantar vidros: levante o botão de mudança para o segundo modo e o solte para permitir que o vidro feche automaticamente.
- Se for necessário interromper a abertura ou o fechamento do vidro, basta pressionar/levantar suavemente o interruptor na direção oposta.

## Operação manual

- Descer vidros: pressione o botão do interruptor para o primeiro modo sem soltá-lo para abrir manualmente o vidro de forma contínua.
- Levantar vidros: levante o botão do interruptor para o primeiro modo sem soltá-lo para fechar manualmente o vidro de forma contínua.

## Função antiesmagamento\*

A função antiesmagamento é fornecida para parar automaticamente e retornar o vidro a uma certa altura assim que uma obstrução for detectada quando o vidro estiver sendo fechado.

## Inicialização da função antiesmagamento\*

- Se a fonte de alimentação constante da bateria de 12 V for cortada quando qualquer um dos vidros estiver sendo aberto/fechado, tanto a função de fechamento automático quanto a função antiesmagamento do vidro não funcionarão e o indicador piscará. Nesse caso, conduza a configuração de inicialização de acordo com as seguintes operações:
  - Puxe o interruptor de controle do vidro para cima e o segure para permitir que o respectivo vidro suba para a posição superior e o mantenha parado na posição superior por 0,5s.
  - Quando a função de fechamento com um toque é utilizada para o vidro, caso este suba para a posição próxima à faixa de vedação superior da moldura do vidro e sofra certa resistência, ele se moverá na direção oposta para evitar o esmagamento.

**⚠ AVISO**

- A inicialização da função antiesmagamento com muita frequência resultará na proteção contra superaquecimento do motor do regulador.
- Não ative a função antiesmagamento intencionalmente fazendo com que o vidro seja obstruído por qualquer parte do corpo humano.
- Se algum objeto for comprimido quando o vidro estiver prestes a ser completamente fechado, a função antiesmagamento poderá falhar.
- Recomenda-se que uma concessionária autorizada BYD seja contatada para manutenção se as funções de fechamento automático e antiesmagamento dos vidros não funcionarem.

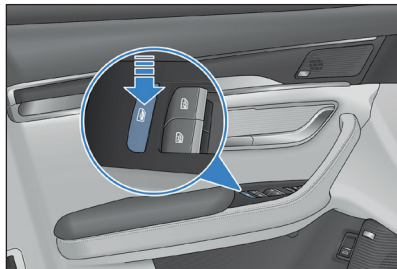
**Botão de travamento do vidro**

- Pressione o botão de travamento dos vidros; o indicador vermelho se acenderá e apenas os interruptores do lado do motorista poderão ser utilizados para controlar a abertura e fechamento dos vidros das quatro portas. Os interruptores dos lados dos passageiros traseiros não poderão ser utilizados para controlar os vidros no respectivo lado.
- Pressione novamente o botão de travamento do vidro; o indicador vermelho se apagará e os interruptores do regulador do vidro nos lados dos passageiros traseiros funcionarão normalmente.

**Console de travamento da porta**

O interruptor de travamento elétrico da porta está instalado na porta do motorista. Todas as portas podem ser travadas ou destravadas.

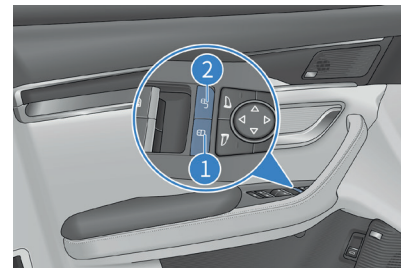

**Travamento **

Ao pressionar o botão de travamento no console de travamento da porta, todas as quatro portas serão travadas ao mesmo tempo e o indicador vermelho se acenderá.

**Destravamento** 

Ao pressionar o botão de destravamento no console de travamento da porta, todas as quatro portas serão destravadas ao mesmo tempo e o indicador vermelho se apagará.

**Interruptores de ajuste dos retrovisores externos****Botão de seleção do retrovisor externo**

-  : botão de ajuste do retrovisor externo esquerdo
-  : botão de ajuste do retrovisor externo direito

**Botão de ajuste do retrovisor externo**

Pressione esse botão para ajustar um retrovisor externo para uma posição adequada.

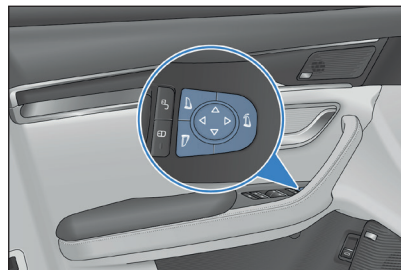
**Botão de rebatimento dos retrovisores externos elétricos**

Pressione esse botão para rebater os retrovisores externos direito e esquerdo simultaneamente. Pressione esse botão novamente para reabri-los.

** LEMBRETE**

- Se os retrovisores externos estiverem congelados, use um dispositivo de degelo para limpá-los em vez de tentar acionar o interruptor de controle ou raspar a superfície.

## Alternar entre ODO/TRIP

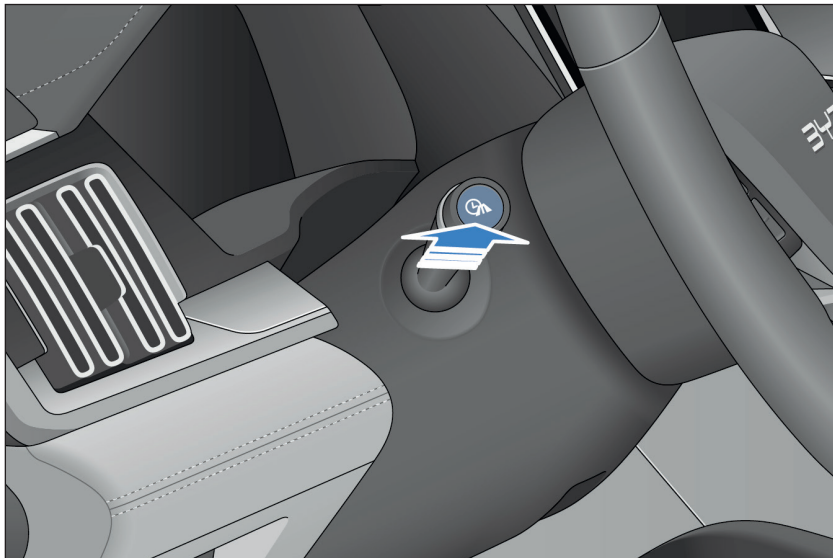

- Pressione o botão de alternar ODO/TRIP para alternar no circuito de "ODO — TRIP A — TRIP B — HEV TRIP — EV TRIP — ODO". Adicionalmente, o estado de alternância de informações correspondente será exibido no painel de instrumentos.
- Pressione e segure o botão para zerar "TRIP A" (Percurso A) e "TRIP B" (Percurso B).

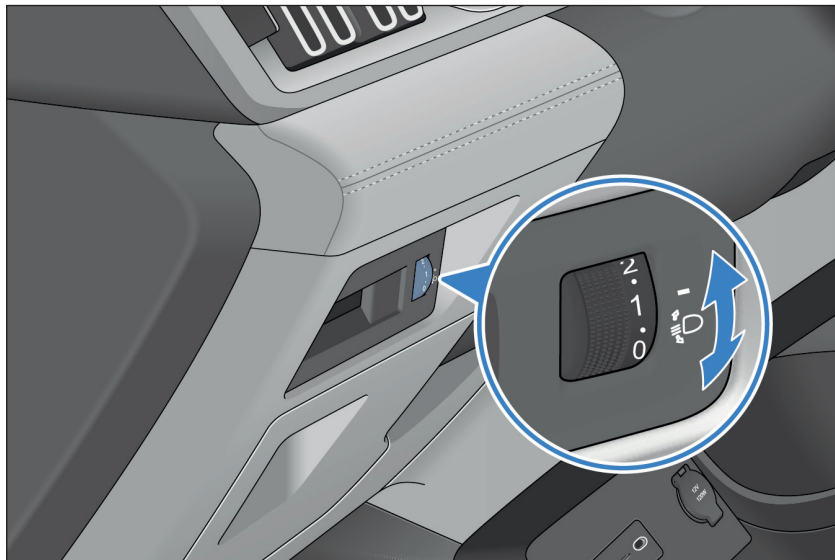

## Ajuste do farol

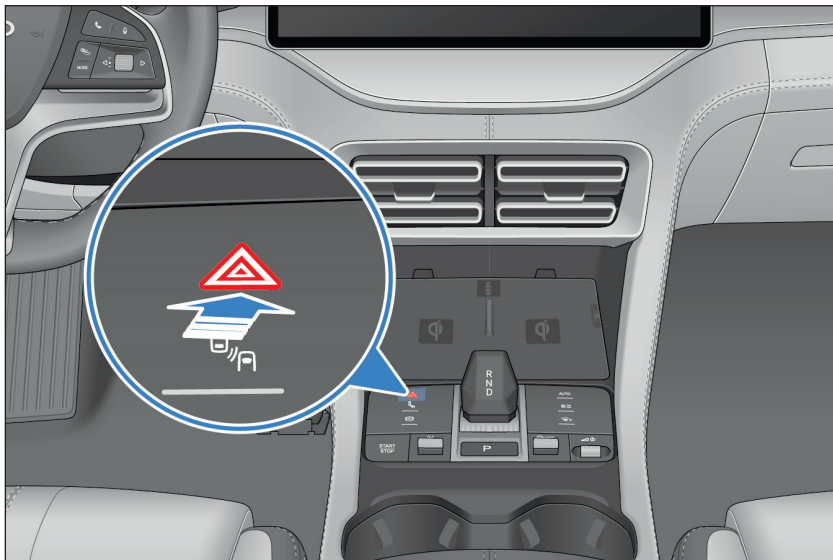

- Esse interruptor é utilizado para ajustar a altura do feixe dos faróis para cima/baixo. Depois que os faróis baixos são ligados, esse interruptor pode ser operado.
- Quando o interruptor de ajuste dos faróis está no nível 0, a altura do feixe dos faróis está no nível mais alto; quando o interruptor está no nível 5, a altura está no nível mais baixo. O motorista pode colocar o interruptor de ajuste no nível desejado, de 0 a 5, dependendo de sua necessidade, e a altura do feixe dos faróis mudará conforme a seleção.

## Luzes de emergência (pisca-alerta)



Ao pressionar o botão , todos os indicadores de direção começarão a piscar e o indicador de direção do painel de instrumentos piscará sincronizadamente. Ao pressionar o botão  novamente, os indicadores de direção param de piscar.

## Botões do volante

### Grupo de botões do volante



### Botões esquerdos

#### Botão do piloto automático\*



- Liga ou desliga o sistema de piloto automático.

#### RES+

- Puxe a alavanca para cima e pressione esse botão para aumentar a velocidade; pressione e mantenha pressionado para aumentar continuamente a velocidade.
- Ativa o sistema de piloto automático e retorna à velocidade previamente definida.

#### SET-

- Puxe a alavanca para baixo e pressione esse botão para diminuir a velocidade; pressione e mantenha pressionado para diminuir continuamente a velocidade.
- Define a velocidade atual como a velocidade de piloto automático desejada.

#### Distância - para ACC



- Ajusta a distância de seguimento do veículo à frente na função de seguimento ACC, diminuindo um nível.

## Distância + para ACC



- Ajusta a distância de seguimento do veículo à frente na função de seguimento ACC, aumentando um nível.

## Botão do Piloto Automático Inteligente (ICC)

- Liga/desliga o ICC. O ACC deve estar ativado antes disso.

### LEMBRETE

Consulte informações detalhadas sobre o ICC nas seções de piloto automático\* e piloto automático adaptativo\* no Capítulo 4.

## Botão de personalização

- Se o botão de personalização não for personalizado, pressione-o para ativar a função padrão: rotacionar a tela sensível ao toque da central multimídia. Pressione-o e o mantenha pressionado para exibir a interface de personalização. As funções personalizadas incluem: rotação da tela sensível ao toque da central multimídia, captura de imagens com o gravador de dados do veículo\* e travamento\*.

- Se o botão de personalização tiver sido personalizado para uma determinada função, pressione-o para ativá-la. Ao manter o botão pressionado, a interface de personalização será exibida para personalizar novamente ou cancelar a personalização.

## Visão panorâmica

- Quando o botão da visão panorâmica é pressionado, o sistema da central multimídia entra no modo panorâmico.
  - Pressione esse botão para desligar a visão panorâmica no modo panorâmico e ligar a visão panorâmica no modo não panorâmico.

## Botões direitos

### Rolagem

Para ajustar o volume no modo de menu do painel de instrumentos:

- Rolar para cima: aumenta o volume em um nível até o volume máximo.
- Rolar para baixo: diminui o volume em um nível até o volume mínimo.
- Pressionar o botão: ativa a função mudo.

No modo de menu do painel de instrumentos:

- Rolar para cima: seleciona os itens secundários/terciários do menu para cima.

- Rolar para baixo: seleciona os itens secundários/terciários do menu para baixo.
- Pressione o botão para acessar o menu próximo à opção atual ou confirmar a configuração atual.

## Seleção para próximo/anterior

### Central multimídia

- No modo rádio:
  - Pressione ◀ para reproduzir a estação de rádio anterior.
  - Pressione ▶ para reproduzir a próxima estação de rádio.
- Nos modos de música USB/Bluetooth/aplicativo de música de terceiros e outros:
  - Pressione ◀ para reproduzir a faixa anterior (número de faixa -1).
  - Pressione ◀ para selecionar a opção anterior nas interfaces Histórico de chamadas Bluetooth e Contatos.
  - Pressione ▶ para reproduzir a próxima faixa (número de faixa +1).
  - Pressione ▶ para selecionar a próxima opção nas interfaces Histórico de chamadas Bluetooth e Contatos.

### Painel de instrumentos

- No modo de menu do painel de instrumentos:
  - Pressione ◀ para alternar para o menu esquerdo e seus submenus.
  - Pressione ▶ para alternar para o menu direito e seus submenus.
- Para definir o tempo de reserva de carregamento:
  - Pressione o botão ◀/▶ para definir as horas ou minutos.

### Botão de telefone

- Pressione para fazer/atender uma chamada. O sistema multimídia é silenciado após pressioná-lo.
- Quando o sistema estiver em uma interface não relacionada ao Bluetooth e o Bluetooth for desconectado, pressione esse botão para que o sistema acesse a interface conectada ao Bluetooth. Se o Bluetooth estiver conectado, pressione esse botão para que o sistema acesse a interface de discagem principal.
- Quando um número for inserido na interface de discagem, ou quando uma entrada do Histórico de chamadas ou dos Contatos for selecionada, pressione esse botão para iniciar a discagem.
- Enquanto estiver na interface de discagem principal com o Bluetooth conectado e sem entrada de número, pressione esse botão para que o sistema

avance diretamente para a interface de Chamadas em andamento na interface de Histórico de chamadas. Pressione novamente para que o sistema ligue automaticamente para a primeira entrada na interface de Chamadas realizadas.

### Ativação dos comandos de voz

Pressione esse botão para mudar a tela sensível ao toque da central multimídia para a interface de comandos de voz e realizar o comando de voz.

### Menu do painel de instrumentos/Voltar

- Quando o painel de instrumentos não estiver no modo de menu, pressione esse botão para exibir o menu no painel de instrumentos
- Quando o painel de instrumentos estiver no modo de menu, pressione esse botão para retornar à tela anterior ou para sair do menu se não houver uma tela anterior.
- Na tela de chamada Bluetooth, pressione para encerrar a chamada.

### Botão de modo

Seleção de modo: pressione o botão de modo para alternar entre aplicativos de mídia, aplicativos periféricos e aplicativos de áudio e vídeo de terceiros pré-instalados.

### Buzina

Pressione a área da buzina para ativá-la e solte-a para desativá-la.

#### AVISO

- Não pressione e segure a área da buzina por muito tempo; caso contrário, a buzina será facilmente danificada.

#### LEMBRETE

- Siga as regras de trânsito e use a buzina corretamente.

## Interruptores do teto solar\*

Opere o teto solar com a energia do veículo no modo "OK" ou na duração do atraso de desligamento se a energia estiver no modo "OFF".

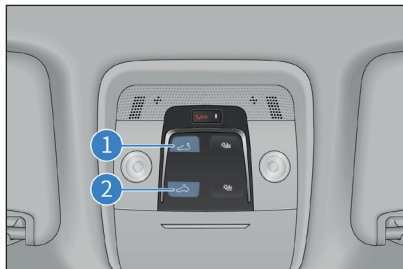

### Abertura do teto solar

- Pressione e segure o botão de abertura do teto solar **1** para abri-lo manualmente. Se o botão for solto durante a abertura, o teto solar parará na posição atual.
- Pressione o botão de abertura do teto solar **1** e o solte para abrir o teto solar para ventilação; pressione-o uma segunda vez para abrir automaticamente dois terços do teto solar; pressione-o pela terceira vez para abrir automaticamente o teto solar ao máximo. Se o botão **1** ou **2** for pressionado durante a abertura, o teto solar parará na posição atual.

### Fechamento do teto solar

- Pressione e segure o botão de fechamento do teto solar **2** para fechá-lo manualmente. Se o botão for solto durante o fechamento, o teto solar parará na posição atual.
- Se o teto solar estiver inicializado, pressione o botão de fechamento **2** e o solte para permitir que o teto solar feche automaticamente. Se o botão **1** ou **2** for pressionado durante o fechamento, o teto solar parará na posição atual.

### Abertura da persiana

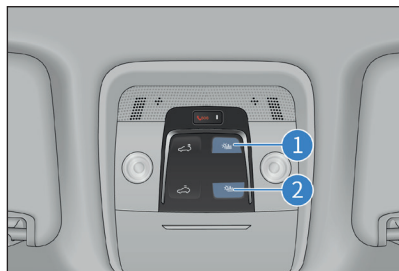

- Pressione e segure o botão de abertura da persiana **1** para abrir manualmente a persiana. Se o botão for solto durante a abertura, a persiana parará na posição atual.

- Pressione o botão de abertura da persiana **1** e solte para que a persiana abra automaticamente. Se o botão **1** ou **2** for pressionado durante a abertura, a persiana parará na posição atual.

### Fechamento da persiana

- Pressione e segure o botão de fechamento da persiana **2** para fechá-la manualmente. Se o botão for solto durante o fechamento, a persiana parará na posição atual.
- Se a persiana estiver inicializada, pressione o botão de fechamento **2** e o solte para permitir que a persiana feche automaticamente. Se o botão **1** ou **2** for pressionado durante o fechamento, a persiana parará na posição atual.

#### **⚠ AVISO**

- Não encoste com força no tecido da persiana ao abrir e fechar o teto solar e a persiana para não danificá-la.

### Função de abertura conjunta da persiana

A persiana abrirá junto com a abertura do teto solar.

**Função antifismagamento\***

Se o fechamento do teto solar ou da persiana for obstruído por qualquer objeto, eles pararão e se retrairão ligeiramente.

**⚠ AVISO**

- Podem ocorrer ferimentos extremamente graves nas mãos, dedos ou cabeça do passageiro quando o teto solar está sendo fechado.
- Nunca estenda a cabeça, as mãos ou quaisquer partes do corpo para fora do teto solar com o veículo em movimento; caso contrário, podem ocorrer acidentes pessoais ou fatais.

**⚠ AVISO**

- O teto solar ou o motor podem ser danificados se você tentar abri-los em um ambiente com temperatura abaixo de 0 °C ou quando o teto solar estiver coberto por neve ou gelo.

**Método de inicialização**

Com o veículo ligado em “OK”, o sinal mantido válido e o teto solar não inicializado, tente realizar a configuração de inicialização conforme as seguintes operações:

1. Pressione e segure o interruptor de fechamento do teto solar para fazê-lo se mover para a posição totalmente fechada e travada por 0,4 segundo e concluir a inicialização do teto solar.
2. O teto solar foi inicializado e está completamente fechado. Pressione e segure o interruptor de fechamento da persiana para fazê-la se mover para a posição totalmente fechada e travada por 0,4 segundo e concluir a inicialização da persiana.

**⚠ AVISO**

- Durante todo o processo de inicialização, pressione e segure o botão de abertura ou fechamento do teto solar/persiana até que o teto solar/persiana esteja totalmente aberto(a) ou fechado(a).

## Luzes interiores

### Luzes interiores dianteiras/laterais

#### ■ Luz interior dianteira



#### ■ Luz interior lateral

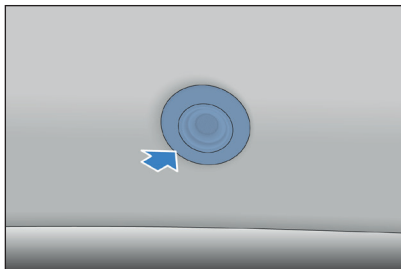

Quando o veículo não estiver na posição "OFF" e o interruptor "DOOR" (Porta) estiver ligado, toque no interruptor quando a porta estiver aberta e as luzes interiores se acenderão e não se apagarão. Quando o veículo estiver na posição "OFF" e o interruptor "DOOR" (Porta) estiver ligado, as luzes interiores se apagarão após um período de tempo quando a porta está aberta. Outras operações durante esse período serão reprogramadas. O usuário pode ativar ou desativar o modo "DOOR" (Porta) deslizando para baixo a interface "Convenient" (Conveniente) na barra de status na parte superior da central multimídia.

### Luz ambiente\*

O usuário pode entrar na interface de configuração em → Vehicle settings (Configurações do veículo) → Lights (Iluminação) para controlar o brilho, a cor e a área da luz ambiente.

## Índice

Central multimídia .....	5-2
Controles do ar-condicionado .....	5-4
Interface de funcionamento do ar-condicionado .....	5-5
Definição das funções .....	5-7
Difusor de ar .....	5-11
Sistema de purificação do ar* .....	5-12
Configurações do ar-condicionado .....	5-14
Espaços de armazenamento das portas .....	5-15
Porta-luvas .....	5-16
Porta-objetos .....	5-17
Porta-objetos no console central .....	5-18
Porta-copos .....	5-19
Bolsa porta-revistas .....	5-20
Estojo para óculos .....	5-21
Para-sol .....	5-22
Espelho do para-sol* .....	5-23
Alça de apoio .....	5-24
Tomada auxiliar de 12 V .....	5-25
Interface USB dianteira .....	5-26
Interface USB traseira .....	5-27
Slot para cartão SD* .....	5-28
Cortina do porta-malas .....	5-29
Carregador sem fio para smartphone .....	5-30
Tampa de cobertura do porta-malas .....	5-32

## Central multimídia

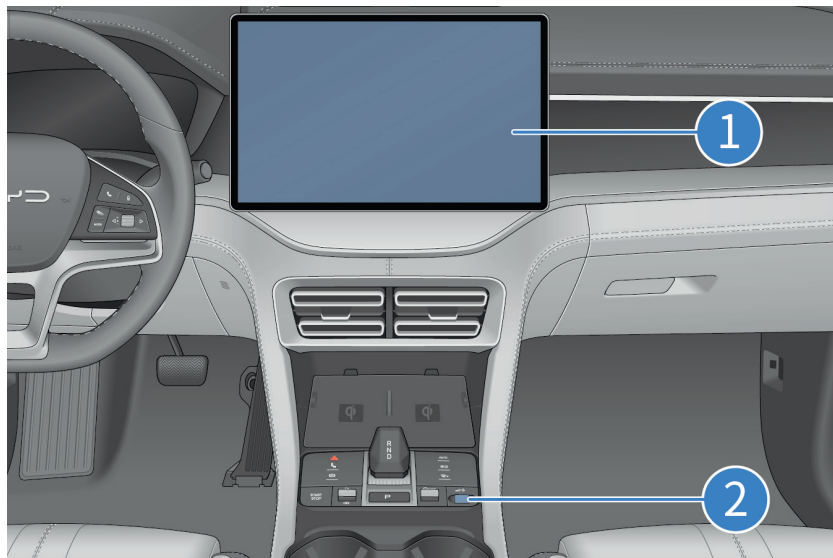

Quando a energia estiver no modo OK, a imagem inicial será exibida por alguns segundos e a tela sensível ao toque da central multimídia começará a funcionar.

- 1** Interface de exibição da tela sensível ao toque da central multimídia
- 2** Botão liga/desliga da central multimídia/seletor giratório de volume



09559-22-04522

Este equipamento não tem direito à proteção contra interferência prejudicial e não pode causar interferência em sistemas devidamente autorizados.

**⚠ AVISO**

- Não use inversor de alta potência no veículo, porque a utilização de tais inversores resultará em anormalidades da central multimídia.
- Não instale arquivos ou realize o root da central multimídia por conta própria; caso contrário, a central multimídia ou o veículo podem apresentar comportamento anormal.
- Para evitar danos à tela sensível ao toque da central multimídia:
  - Toque suavemente na tela com um dedo. Se o sistema não responder, afaste o dedo da tela e toque novamente.
  - Não utilize detergente quando for limpar a tela com um pano macio.
- Utilização da tela sensível ao toque da central multimídia:
  - Quando a temperatura da tela do visor é baixa, a imagem exibida pode ficar mais escura ou a central multimídia pode funcionar mais lentamente do que em condições normais.

**⚠ AVISO**

- Pode ficar mais escuro ou difícil de ver claramente se você olhar para a tela quando estiver usando óculos de sol. Nesse caso, mude o ângulo de visão ou tire os óculos de sol.
- Os botões cinzas na tela sensível ao da central multimídia não funcionam.
- A interface de exibição da tela sensível ao toque da central multimídia é fornecida apenas para referência e a interface real do veículo deve ser considerada.
- Para sua segurança ao dirigir, é recomendável utilizar a central multimídia com tela horizontal durante a condução.

**i LEMBRETE**

Para que o motorista tenha uma melhor experiência com as funções da central multimídia (ex: voz inteligente, aplicativos, chamada de vídeo etc.), é recomendável conectar o sistema à Internet.

## Controles do ar-condicionado

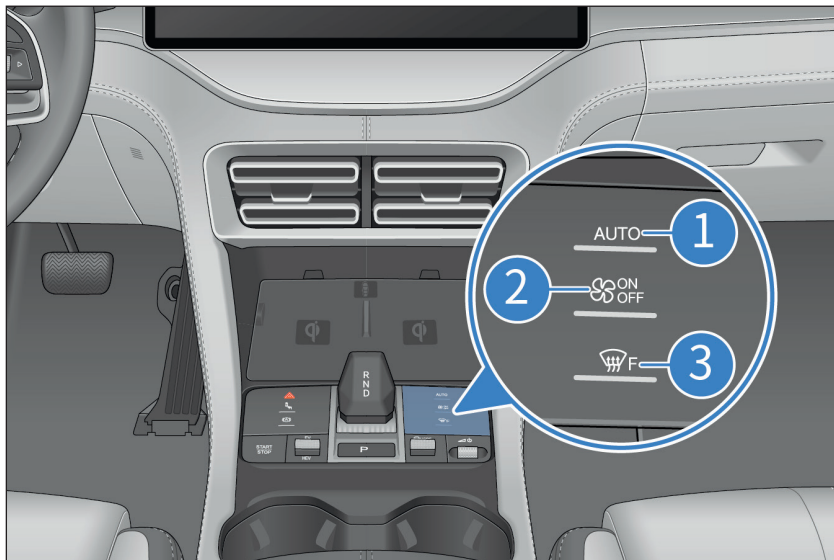

- 1 Botão do ar-condicionado automático
- 2 Botão para ligar/desligar o ar-condicionado
- 3 Botão do desumidificador do para-brisa

**i LEMBRETE**

- Ativação remota do ar-condicionado:
  - O motorista pode ligar o ar-condicionado através da chave de controle remoto ou do aplicativo BYD para fornecer com antecedência um ambiente interno confortável para o passageiro.

## Interface de funcionamento do ar-condicionado



- 1** Configurações do ar-condicionado
- 2** Interface de purificação do ar
- 3** Ventilação/aquecimento do banco
- 4** Interface de operação do ar-condicionado
- 5** Botão do ar-condicionado
- 6** Botão do ar-condicionado automático
- 7** Refrigeração
- 8** Refrigeração máxima
- 9** Controle da zona dupla
- 10** Botão do desembaçador do para-brisa
- 11** Desembaçador do vidro traseiro
- 12** Recirculação/ar fresco
- 13** Somente ventilação
- 14** Modo de distribuição de ar
- 15** Ajuste da velocidade do fluxo de ar
- 16** Ajuste da temperatura do lado do motorista
- 17** Ajuste da temperatura do lado do passageiro dianteiro

**i LEMBRETE**

- Odor do ar-condicionado:
  - Quando o ar-condicionado está ligado, o ar pode ficar com cheiro de mofo. Esse tipo de odor de ar-condicionado é normal. Quando o ar-condicionado do veículo está em funcionamento, seu condensador frequentemente adere ao evaporador e a umidade do evaporador absorve facilmente suor humano, fumaça, poeira, etc., não filtrados dentro do veículo. Se a água condensada no evaporador não secar, o mofo pode crescer facilmente na superfície escura e úmida do evaporador; a fermentação prolongada do mofo sempre produz odor.
- Métodos de prevenção de odores:
  - Desligue o ar-condicionado e use ventilação natural antes de parar o veículo para mantê-lo relativamente seco.
  - Inspeccione, limpe ou substitua a tela do filtro em intervalos regulares.
  - Mantenha o interior do veículo limpo e com ar fresco ao máximo.

**i LEMBRETE**

- Se o odor persistir após a aplicação de tais métodos de prevenção de odor, entre em contato imediatamente com uma concessionária autorizada BYD para serviços e manutenção.
- Para secar o ambiente de funcionamento interno do sistema de ar-condicionado, o ventilador pode ser ligado automaticamente por um tempo depois que o veículo é desligado e travado. A finalidade é secar a água condensada gerada na superfície do evaporador quando o ar-condicionado é ligado, para evitar mofo na superfície do evaporador. Se o ventilador iniciar automaticamente quando o veículo estiver travado, não se preocupe: esse é um fenômeno normal.

## Definição das funções

### Botão AUTO

- Pressione o botão AUTO para acendê-lo (o indicador do botão AUTO no painel do mecanismo de controle de mudança de marcha ficará aceso) e o estado do compressor, volume de ar e modo de saída de ar serão ajustados automaticamente.
- Se o volume de ar, o modo de saída de ar e o estado do compressor forem configurados, o controle totalmente automático será desabilitado. Com exceção da função de operação, outras funções permanecerão no modo automático.

### Botão ON/OFF do ar-condicionado

Para ligar ou desligar o ar-condicionado, pressione o botão A/C ON/OFF.

### Botão de aquecimento e ventilação do banco

Pressione o botão de ventilação e aquecimento do banco para ativar essas funções. Consulte a seção sobre o sistema de aquecimento e ventilação dos bancos\* no Capítulo 4 - Controles do veículo para mais detalhes sobre os métodos de operação específicos.

### Botão de ajuste de velocidade do ventilador

Selecione o modo de volume de ar desejado: quanto mais alto o nível, maior a velocidade e o volume de ar.

### Botão do desembaçador do para-brisa

- Pressione o botão do desembaçador do para-brisa para que o ar-condicionado entre no modo de controle de embaçamento dianteiro para distribuir o ar para o para-brisa e os vidros laterais. Pressione o botão novamente e o ar-condicionado sairá do controle de degelo dianteiro.
- Pressione o botão para ativar a função de descongelamento e desembaçamento; independentemente do botão de controle do compressor ser acionado ou não, o ar-condicionado também será ligado.

### Ajuste de temperatura

- Botão de ajuste de temperatura do banco do motorista
  - Modo independente: regula a temperatura do espaço do motorista.
  - Modo unificado: ajusta a temperatura para o espaço do motorista e o espaço do passageiro dianteiro.
  - Toque na seta superior na tela de exibição ou toque e deslize para

baixo na área de exibição de temperatura para aumentar a temperatura definida. Toque na seta inferior ou toque e deslize para cima na área de exibição de temperatura para diminuir a temperatura definida.

- "LO" será exibido quando a temperatura for definida no valor mais baixo. "HI" será exibido quando a temperatura for definida no valor mais alto.
- Botão de ajuste de temperatura do passageiro dianteiro
  - Modo independente: regula a temperatura do espaço do passageiro dianteiro.
  - Modo unificado: ajusta a temperatura do espaço do passageiro dianteiro e, em seguida, sai do modo unificado e entra no modo independente.
  - Toque na seta superior na tela de exibição ou toque e deslize para baixo na área de exibição de temperatura para aumentar a temperatura definida. Toque na seta inferior ou toque e deslize para cima na área de exibição de temperatura para diminuir a temperatura definida.

- "LO" será exibido quando a temperatura for definida no valor mais baixo. "HI" será exibido quando a temperatura for definida no valor mais alto.

### Botão DUAL

- Toque no botão DUAL para mudar do modo independente para o modo unificado.
- Modo independente: ajusta separadamente a temperatura do espaço do motorista e do espaço do passageiro dianteiro. Quando o modo independente é selecionado, o ícone do botão se acende.
- Modo unificado: acionar o botão de ajuste de temperatura do banco do motorista ajustará a temperatura definida no espaço do motorista e do passageiro dianteiro ao mesmo tempo. No modo unificado, o ícone do botão fica com uma luz tênue.
- Quando o botão de ajuste da temperatura ambiente do passageiro dianteiro é acionado no modo unificado, o sistema de ar-condicionado muda automaticamente para o modo independente.

### Botão de refrigeração máxima

- Pressione esse botão para operar no modo de refrigeração máxima. Nesse modo, o compressor é ligado, a



temperatura é ajustada automaticamente para "LO" (baixa), a velocidade do ventilador é ajustada automaticamente para o nível máximo, o modo de entrada de ar muda para recirculação de ar interno e o modo de distribuição de ar é direcionado ao rosto.

- Pressione o botão novamente para sair do modo de refrigeração máxima.

### Botão de refrigeração

Pressione esse botão para ligar o ar-condicionado. O ícone ficará aceso e o compressor começará a refrigeração. Pressione novamente para desligar o compressor do ar-condicionado. O ícone ficará apagado e o compressor será desligado.

### Botão de circulação interna/externa

- Pressione o botão de circulação interna/externa ; o ícone será exibido e o modo de entrada de ar será a circulação interna. Pressione este botão novamente e o ícone  será exibido; o modo de entrada de ar será a circulação de ar externa.
- Quando o item de configuração da circulação interna automática para estacionamento estiver habilitado, para garantir a qualidade do ar e evitar que os gases de escapamento entrem no veículo, a circulação será alternada para circulação interna durante o estacionamento.

### Botão de desembaçamento traseiro

- Pressione o botão de desembaçamento traseiro para ativar as funções de aquecimento e desembaçamento do vidro traseiro e dos retrovisores externos. Se não for pressionado novamente, ele será desligado automaticamente após 15 minutos em funcionamento. Pressione novamente para desligar a função de desembaçamento do vidro traseiro.

Essa função não pode ser utilizada para secar gotas de chuva ou derreter neve.

#### AVISO

Não toque na superfície do retrovisor após pressionar o botão do desembaçamento traseiro, pois a superfície dos retrovisores externos pode estar quente.

**⚠ AVISO**

Ao limpar o lado de dentro do vidro traseiro, tome cuidado para não arranhar ou danificar os fios do aquecimento elétrico e suas conexões.

**Botão de ventilação**

- Pressione esse botão para colocar o ar-condicionado no modo de controle de ventilação com saída de ar natural.
- Pressione novamente para sair do controle de ventilação e entrar no modo automático.

**Botão do modo de distribuição de ar**

Pressione o ícone correspondente na central multimídia para selecionar o modo de ventilação relacionado. Os modos de distribuição de ar podem ser combinados livremente na central multimídia. No máximo três modos de distribuição de ar poderão ser ativados ao mesmo tempo.



→: o ar é distribuído principalmente no nível do rosto.

↓: o ar é distribuído principalmente para a área dos pés.

↔: o ar é distribuído principalmente para o para-brisa e para os vidros laterais.

**Princípios operacionais**

- Para que o veículo estacionado no sol esfrie rapidamente, é recomendável conduzir o veículo com os vidros abertos por alguns minutos. Dessa forma, o calor pode se dissipar e o ar-condicionado pode acelerar a refrigeração interna.
- Gire o botão de temperatura para a posição "Lo" (Baixo) e defina o modo de entrada de ar para o modo de recirculação de ar interno por vários minutos para obter uma refrigeração rápida.
- Em caso de necessidade de aquecimento ou refrigeração rápidos, o modo de máximo aquecimento/refrigeração pode ser ligado. O ar-condicionado entrará automaticamente no estado de aquecimento/refrigeração mais apropriado para garantir o conforto no ambiente interno rapidamente.
- Se o efeito do ar-condicionado não estiver alinhado com as expectativas, recomenda-se ligar o modo automático do ar-condicionado. Nesse modo, o ar-condicionado ajusta automaticamente as configurações da temperatura da saída de ar, os modos e o desembaçamento dos para-brisas para atender às necessidades de conforto dos passageiros.

- Certifique-se de que a grade de entrada de ar na frente do para-brisa não esteja bloqueada (por folhas ou neve, por exemplo).
- Não deixe o ar frio fluir para o para-brisa em tempo úmido, pois a diferença entre as temperaturas dentro e fora do para-brisa vai embaçá-lo.
- Certifique-se de manter a parte de baixo dos bancos dianteiros aberta e desobstruída para que o ar no interior do veículo possa circular totalmente.
- Em tempo frio, a velocidade do ventilador deve ser ajustada em um valor alto para funcionar de modo contínuo durante 1 minuto e limpar a neve acumulada ou a umidade na entrada de ar, para que o embaçamento da janela possa ser reduzido.
- Para obter um aquecimento rápido, selecione o modo de recirculação de ar por alguns minutos em clima frio. Para evitar a geração de névoa na janela, selecione o modo de ar fresco para entrada de ar quando a temperatura do compartimento aumentar.
- Recomenda-se fechar todas as janelas ao dirigir atrás de outros veículos em uma estrada empoeirada ou em um ambiente com vento e poeira. Defina o modo de entrada de ar para circulação interna e ligue o ventilador do A/C.
- Durante o aquecimento, pressionar o botão de controle do compressor, que fará com que o botão acenda (inicialização do compressor), pode reduzir a umidade no fluxo de ar.
- No modo VENT, o sistema pode aspirar o ar natural exterior para o interior do veículo, sendo assim aplicável na primavera e no outono.

## Difusor de ar

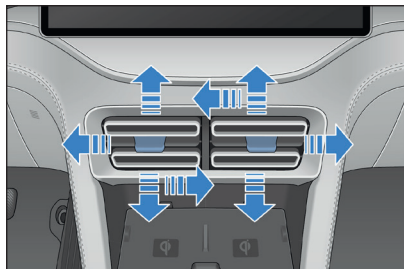

### Saída de ar central dianteira

O ângulo ou volume da saída de ar pode ser ajustado alternando a folha de ajuste no centro da saída de ar. Quando a folha de ajuste é deslizada para a esquerda e para a direita até o limite, a saída de ar pode ser fechada.

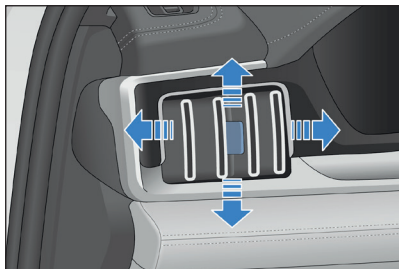

### Saída de ar lateral dianteira

Mova a folha de ajuste no centro da saída de ar esquerda/direita para ajustar o ângulo ou volume da saída de ar. Quando a folha de ajuste é movida para cima e para baixo até o limite, a saída de ar pode ser fechada.

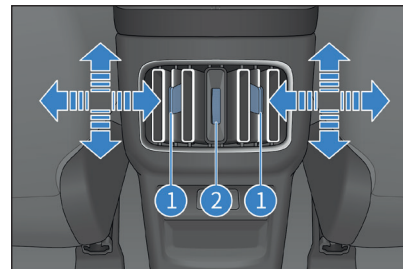

### Saída de ar traseira

- 1 O ângulo da saída de ar pode ser ajustado movendo a folha de ajuste na saída de ar.
- 1 O volume de ar pode ser ajustado ou a saída de ar pode ser aberta ou fechada girando o botão de rolagem.

## Sistema de purificação do ar\*



O sistema de purificação do ar-condicionado faz uma purificação profunda do PM2,5 (material particulado) no veículo.

### Interface da operação de purificação do ar

Toque em “purificação do ar” na tela sensível ao toque da central multimídia

- 1** Interface de purificação do ar
- 2** Botão de detecção de PM2,5
- 3** Botão de purificação rápida
- 4** Exibição do valor de PM2,5 externo
- 5** Exibição do valor de PM2,5 no interior do veículo

### Botão de detecção de PM2,5

- Pressione esse botão para detectar a qualidade do ar interno e externo. Os valores e os níveis detectados são exibidos na tela sensível ao toque da central multimídia em tempo real.
- Pressione novamente para desligar a função de detecção da qualidade do ar.

### Botão de purificação rápida

- Pressione esse botão para habilitar a purificação rápida.
- Pressione novamente para desativá-la.

### Exibição do valor de PM2,5 no interior do veículo

Toque nesse ícone para exibir o valor e nível de PM2,5 no interior do veículo.

### Exibição do valor de PM2,5 externo

Toque nesse ícone para exibir o valor e nível de PM2,5 no exterior do veículo.

#### **i** LEMBRETE

- O valor detectado pelo detector de purificação do ar a bordo é o valor de PM2,5 do ar nas proximidades do veículo em um pequeno recorte de tempo, devendo divergir do valor de PM2,5 diário ou em tempo real comunicado pelas autoridades nacionais e administrações públicas competentes.
- Reduza a frequência da detecção de PM2,5 nos seguintes ambientes:
  - Tempestades de areia e outros ambientes extremamente hostis.
  - Regiões frias (com temperatura ambiente < -20 °C).
  - Ambientes de alta umidade (umidade relativa > 90 %).

#### **i** LEMBRETE

- Ambientes com variações de temperatura (propensos a condensação), como o deslocamento de um ambiente frio para um ambiente fechado ou estacionamento com temperaturas elevadas.
- Ativar a velocidade máxima do ventilador no modo de recirculação pode reduzir a concentração de partículas finas no ar no interior do veículo muito rapidamente.

## Configurações do ar-condicionado

- Toque no ícone “A/C” para exibir a tela de configuração do ar-condicionado.
- Toque novamente para sair da tela de configuração do ar-condicionado.

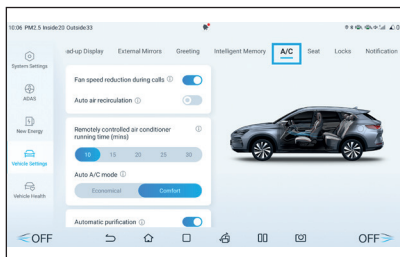

### Redução da velocidade do ventilador durante chamadas

Toque no ícone para ativar a redução da velocidade do ventilador durante as chamadas.

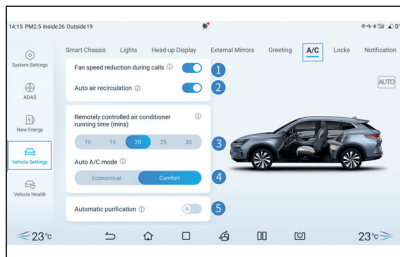

### Recirculação automática de ar ao estacionar

Toque no ícone para ativar a recirculação automática de ar ao estacionar.

Toque no ícone novamente para desabilitá-la.

### Modo de programação remota do ar-condicionado

Toque no ícone para definir o tempo de funcionamento do ar-condicionado remoto.

### Modo automático do ar-condicionado

Estão disponíveis os modos “Econômico” e “Conforto”.

### Purificação automática\*

Quando a purificação automática está habilitada, a purificação é executada se o nível de PM2,5 detectado em tempo real é maior ou igual a 75.

## Espaços de armazenamento das portas

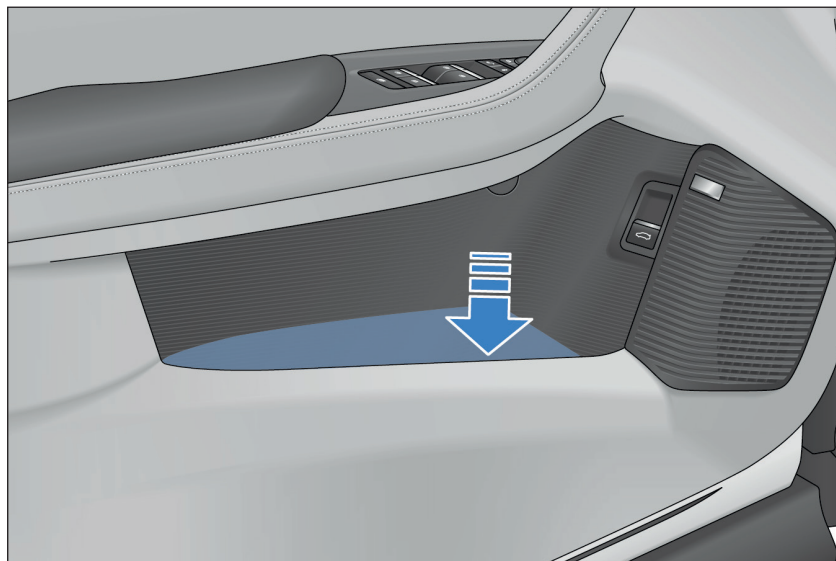

Cada porta está equipada com um espaço de armazenamento para guardar garrafas ou pequenos objetos.

## Porta-luvas

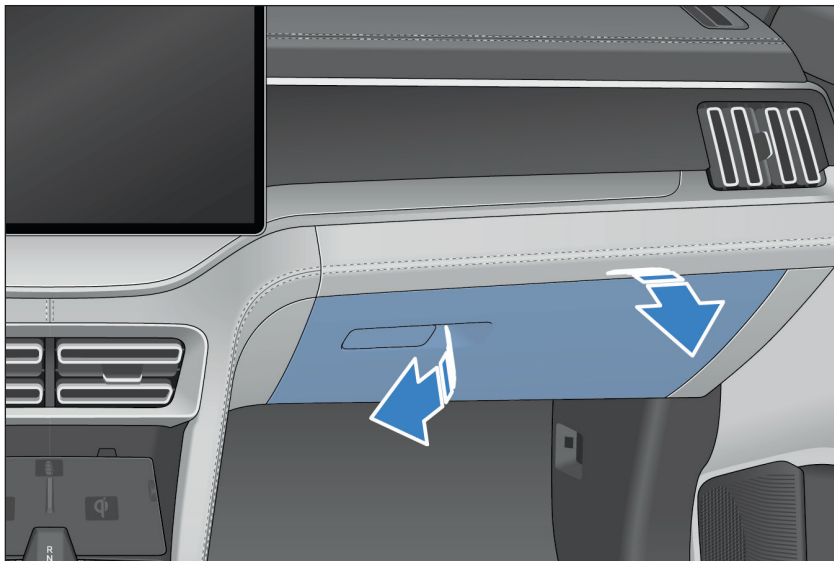

- Puxe a alça do porta-luvas para abri-lo. Quando o porta-luvas estiver aberto, o indicador do porta-luvas ficará aceso.
- Empurre o porta-luvas para cima para fechá-lo.

**⚠ AVISO**

Certifique-se de manter o porta-luvas fechado para reduzir a possibilidade de ferimentos pessoais durante um acidente ou frenagem de emergência.

## Porta-objetos

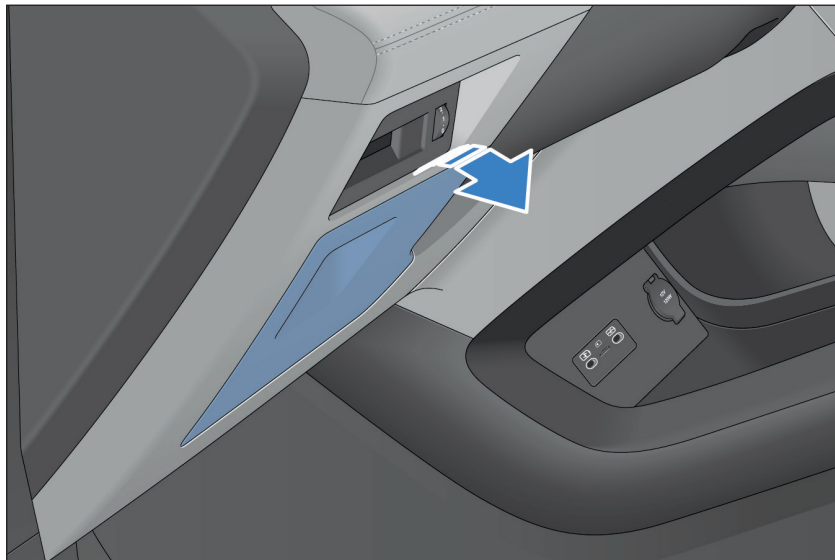

- Puxe a alça no porta-objetos do lado do condutor para abri-lo.
- Pode ser utilizado para colocar notas fiscais, cartões de visita e outros objetos. Não coloque itens grandes ou pesados no porta-objetos; isso pode resultar em problemas em seu fechamento. Certifique-se de mantê-lo fechado quando o veículo estiver ligado.

## Porta-objetos no console central

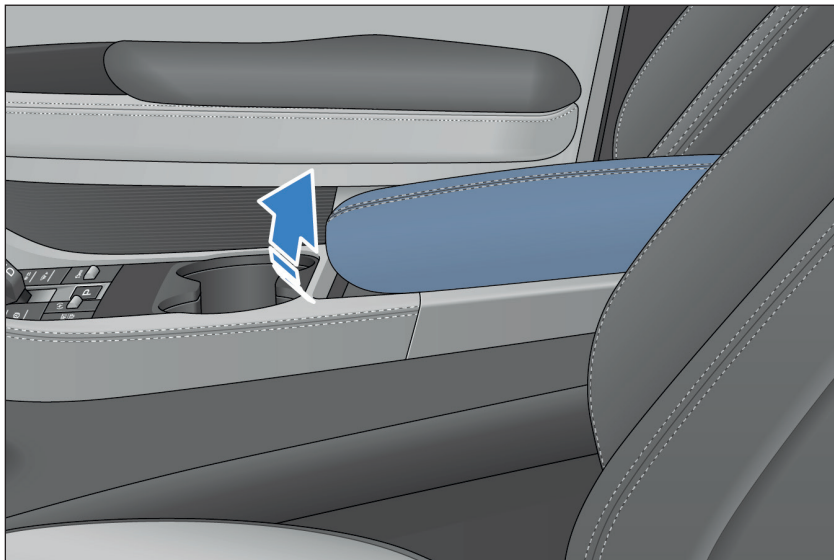

- Para utilizar o porta-objetos no console central, puxe a tampa para cima no sentido da seta da figura.

### **i** LEMBRETE

Certifique-se de manter porta-objetos fechado para reduzir a possibilidade de ferimentos pessoais durante um acidente ou frenagem de emergência.

Para fechá-lo, empurre a tampa para baixo.

## Porta-copos

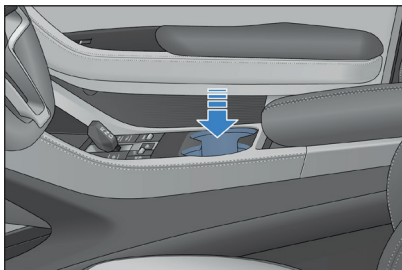

### Porta-copos dos bancos dianteiros

O porta-copos do banco dianteiro fica no console central. Deslize a tampa do porta-copos para trás para abri-la. Ele tem duas posições de montagem e pode ser removido e remontado para atender às necessidades de diferentes profundidades de uso.

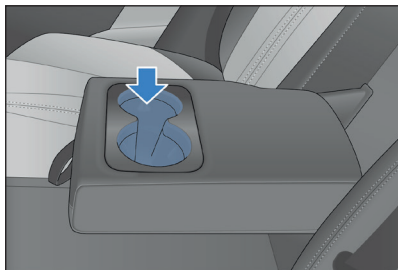

### Porta-copos no banco traseiro

O porta-copos no banco traseiro fica no apoio de braço do banco traseiro.

Vire o apoio de braço do banco traseiro para usar o porta-copos.

#### **⚠ AVISO**

- Ao usar o porta-copos, para evitar derramar líquido quente em você ou qualquer passageiro, não acelere ou freie o veículo repentinamente.
- Não coloque um copo aberto ou garrafa mal fechada no porta-copos para evitar respingos de líquido durante a abertura/fechamento de uma porta ou ao dirigir.
- Para garantir a segurança na direção, o motorista nunca deve tirar ou colocar um copo no porta-copos.

**Bolsa porta-revistas**

A parte de trás dos bancos dianteiros contém uma bolsa porta-revistas para guardar revistas, jornais, etc.

**Estojo para óculos**

Pressione o estojo de óculos para abri-lo.

## Para-sol

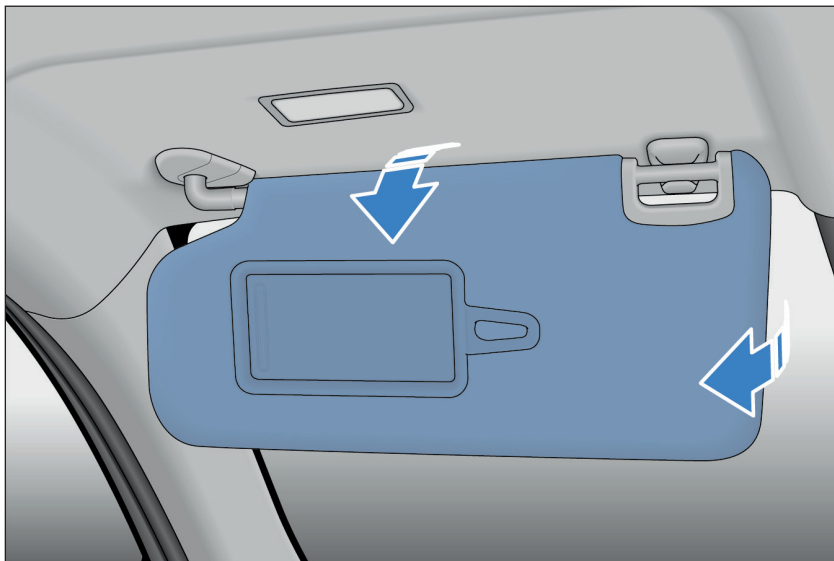

- Para bloquear a luz da frente, puxe o para-sol para baixo.

**i LEMBRETE**

A utilização consciente e adequada do para-sol pode aumentar o conforto e a segurança ao dirigir.

Para bloquear a luz lateral, retire a bucha giratória do suporte fixo e vire o para-sol para a janela lateral.

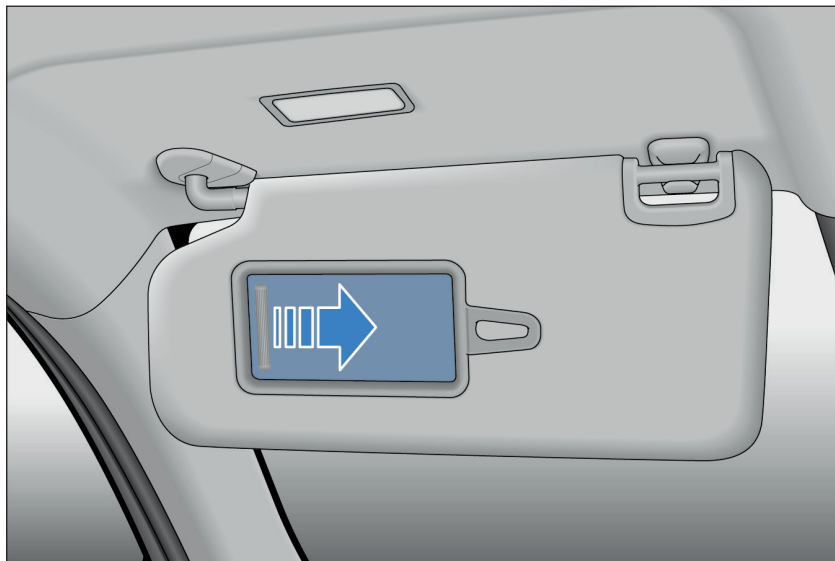
**Espelho do para-sol\***

- Espelhos do para-sol são instalados nos para-sóis do motorista e do passageiro dianteiro.
- Quando precisar usar o espelho do para-sol, abaixe o para-sol e abra o espelho. Nesse momento, a luz indicadora do espelho do para-sol ficará acesa. Quando o espelho está fechado ou o para-sol está levantado, a luz indicadora ficará desligada.

## Alça de apoio

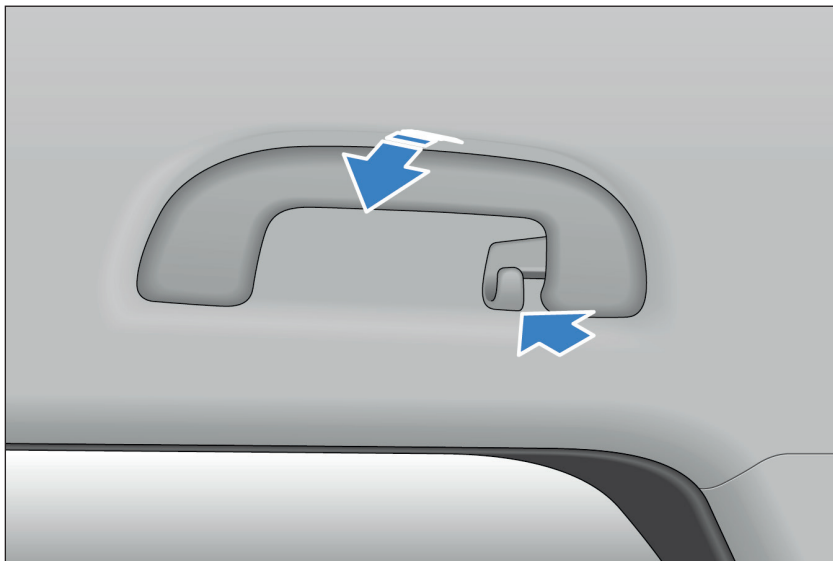

- Para usar a alça de apoio, puxe-a para baixo. Solte a alça de apoio e ela retornará à posição.

### **⚠ AVISO**

Não pendure objetos pesados nas alças de apoio e ganchos para roupas; caso contrário, podem ocorrer ferimentos pessoais ou danos a esses componentes.

Ganchos para roupas são fornecidos ao lado das alças de apoio (traseiras) para pendurar roupas.

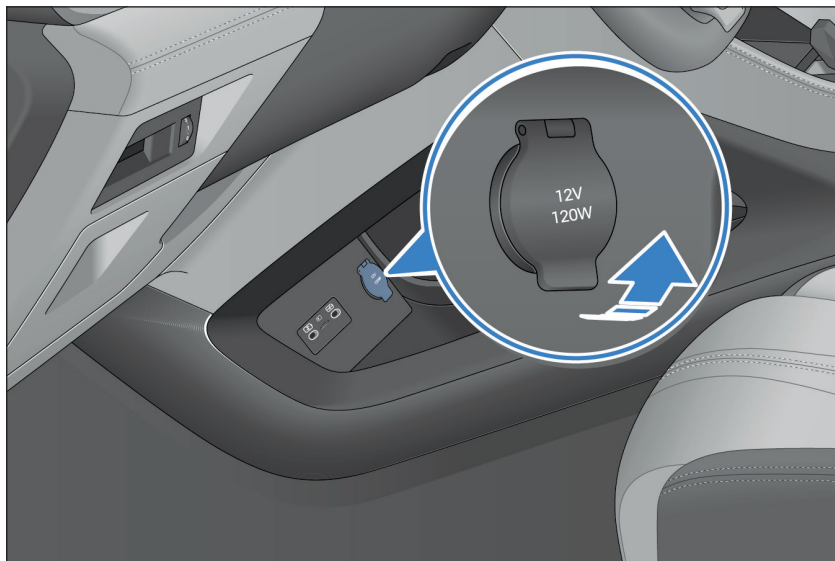
**Tomada auxiliar de 12 V**

- A tomada auxiliar pode fornecer energia para acessórios com tensão operacional de 12 V e corrente operacional não superior a 10 A.
- Abra a tampa para usar a tomada auxiliar de 12 V; a alimentação do veículo deve estar no modo "ON".

## Interface USB dianteira

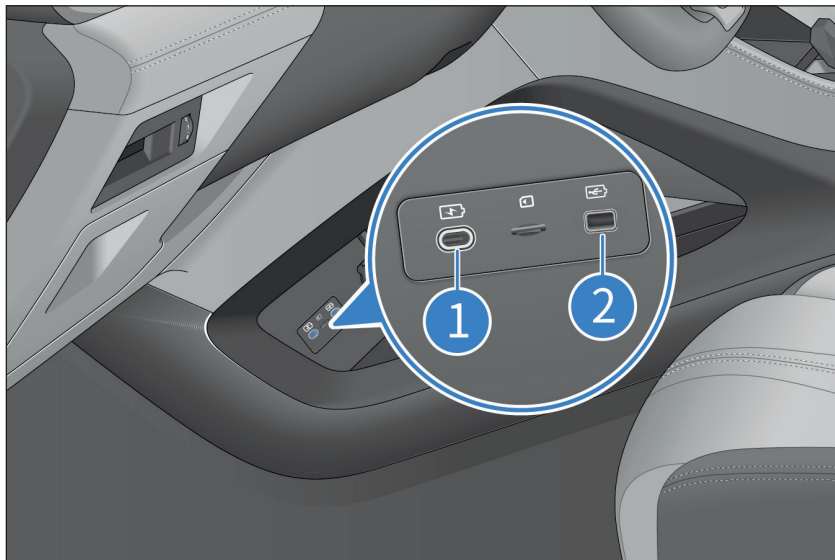

- 1 Tomada de carregamento USB
- 2 Tomada de transmissão de dados USB

## Interface USB traseira

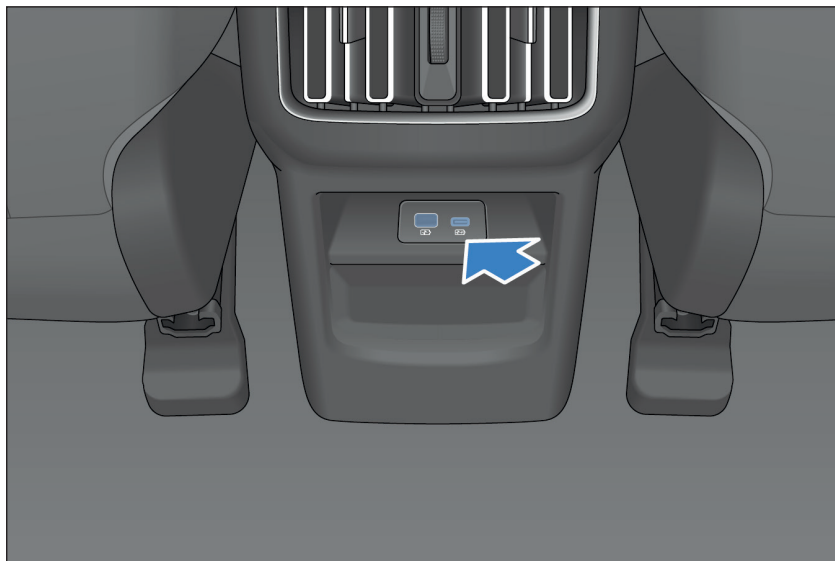

A conexão de carregamento da interface USB traseira só pode ser utilizada para carregamento e não para conexão com a central multimídia.

## Slot para cartão SD\*

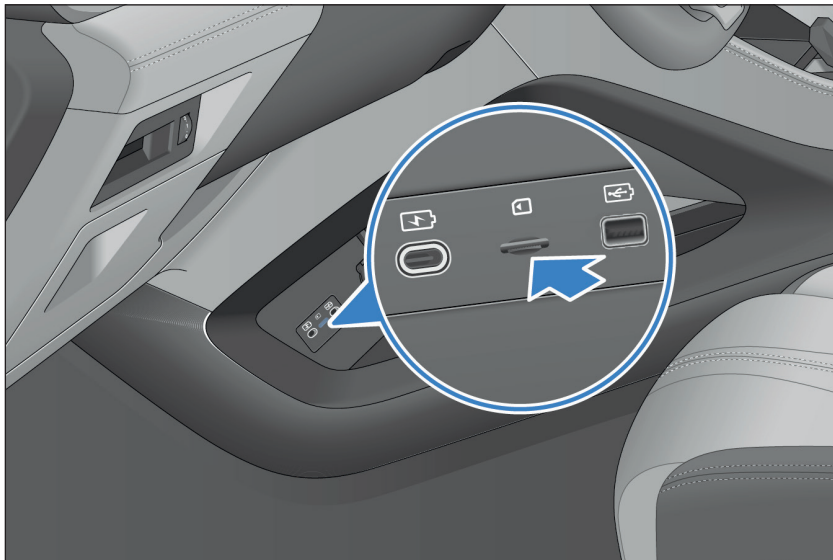

Uma entrada (slot) para cartão SD é fornecida na extremidade inferior do console central, no lado próximo ao banco do motorista.

## Cortina do porta-malas

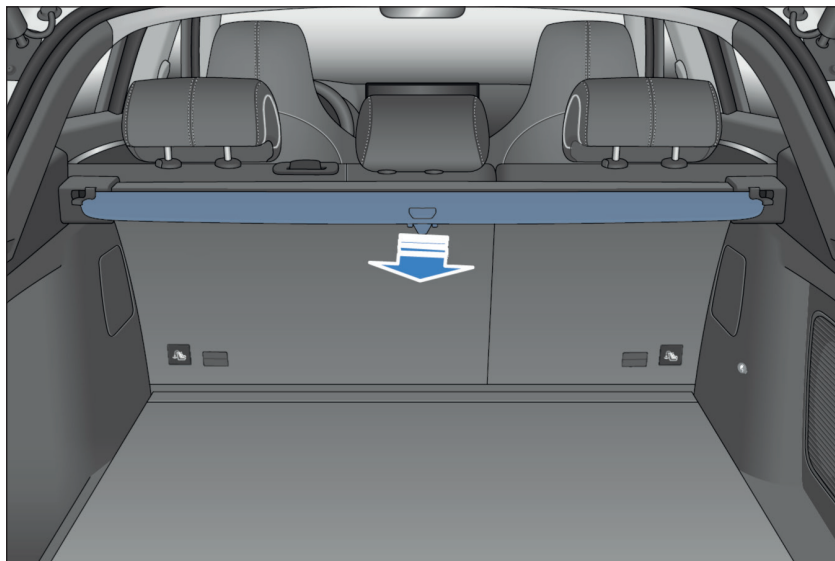

- A cobertura do porta-malas pode ser utilizada para proteger a bagagem, garantindo assim a privacidade e evitando a exposição direta ao sol.
- Abaixue o banco, coloque um lado da cortina na ranhura do protetor inferior da coluna C, pressione-a para baixo e a insira na ranhura do protetor inferior da coluna C do lado oposto, por cima do anel de trava do banco. Durante a utilização, puxe a aba e a prenda nas ranhuras de ambos os lados da parte traseira.

### ⚠ AVISO

- Durante a instalação, certifique-se de que a cortina do porta-malas esteja instalada de forma segura.
- Não coloque nenhum objeto sobre a cortina do porta-malas.
- Não deixe crianças subirem na cortina do porta-malas; isso pode acarretar danos à estrutura e acidentes pessoais ou fatais.

Remova a cortina do porta-malas na ordem inversa da sua instalação.

## Carregador sem fio para smartphone

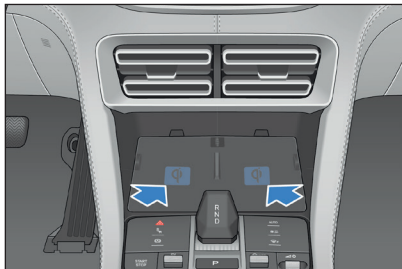

O carregamento sem fio do smartphone é localizado na região do console central. O motorista/passageiro pode ligar ou desligar a função de carregamento sem fio do smartphone na interface "Convenient" (Conveniente) depois de deslizar para baixo a barra de status na parte superior da central multimídia. O sistema é ativado por padrão.

Ou seja, após a partida do veículo, se o smartphone for colocado na superfície de borracha antiderrapante na área de carregamento sem fio com a tela voltada para cima, ele entrará automaticamente no carregamento sem fio, com o ícone de carregamento exibido na interface de usuário da central multimídia.



O ícone verde no smartphone pisca durante o carregamento.



Falha no carregamento: o ícone pisca.



02502-23-14746

Este equipamento não tem direito à proteção contra interferência prejudicial e não pode causar interferência em sistemas devidamente autorizados.

### **i** LEMBRETE

- O ícone de configuração de carregamento sem fio do smartphone pode ser adicionado ou excluído na barra de edição da interface "Convenient" (Conveniente) na central multimídia.
- A função de carregamento sem fio do smartphone não é aplicável a todos os smartphones, apenas aos com certificado Qi.
- Não coloque objetos estranhos na área de carregamento durante a atualização do programa.
- Apenas um smartphone pode ser carregado por vez.
- Uma falha de carregamento pode ocorrer se a capa do smartphone for muito grossa.

### **i** LEMBRETE

- Quando o veículo está rodando em vias esburacadas, a função de carregamento sem fio do smartphone pode ser interrompida e retomada de forma intermitente.
- Se o smartphone sair da área de carregamento sem fio e parar de carregar, coloque-o de volta.
- Se o smartphone não carregar normalmente, certifique-se de que não haja nenhum objeto estranho na área de carregamento sem fio ou espere que esta esfrie antes de tentar carregar o smartphone novamente. Se o smartphone ainda não carregar depois disso, entre em contato com uma concessionária autorizada BYD.

**⚠ AVISO**

- Certifique-se de que a chave inteligente esteja a mais de 25 cm de distância da área de carregamento sem fio quando o sistema de carregamento sem fio do smartphone estiver funcionando.
- Para evitar causar anormalidades na função de carregamento sem fio ou até acidentes pessoais, não coloque moedas, chaves de metal, anéis de metal ou outros objetos que contenham componentes de metal junto com o smartphone na área de carregamento sem fio.
- Para evitar danos à área de carregamento, não coloque objetos pesados sobre ela.
- Entre em contato com uma concessionária autorizada BYD se o sistema de carregamento sem fio do smartphone estiver com defeito e não puder ser utilizado normalmente.
- A BYD não assumirá nenhuma responsabilidade por quaisquer problemas causados pela utilização inadequada do produto. Se o produto for desmontado ou modificado, o serviço de garantia gratuito será encerrado.

**⚠ AVISO**

- Para evitar possíveis riscos à segurança, não deixe o smartphone carregando sozinho no veículo.
- Para evitar possíveis riscos de segurança no trânsito, não demore verificando o status de carregamento do smartphone durante a condução.
- Para evitar queimaduras, se algum objeto estranho de metal for encontrado entre o smartphone e a almofada de borracha quando o smartphone estiver no modo de carregamento sem fio, não o remova imediatamente com as mãos.
- Para obter um melhor efeito de carregamento, coloque o smartphone no centro de acordo com a orientação da área de carregamento  $\Phi$ .
- Não derrame água na área de carregamento; caso contrário, a água entrará no carregador sem fio pela abertura da almofada de borracha e causará uma falha no carregador.
- O smartphone pode parar de carregar se a temperatura estiver muito alta. Nesse caso, o smartphone continuará carregando após esfriar.

**⚠ AVISO**

- A BYD não promete resolver os problemas causados pela conexão de uma bobina externa de carregamento sem fio. Use-a com cuidado.

## Tampa de cobertura do porta-malas

A tampa de cobertura do porta-malas tem duas posições utilizáveis. Pressione a alça da tampa do porta-malas e a remova para alterar a altura.

1. Na posição superior, a tampa do porta-malas fica nivelada com a superfície superior da placa de suporte.

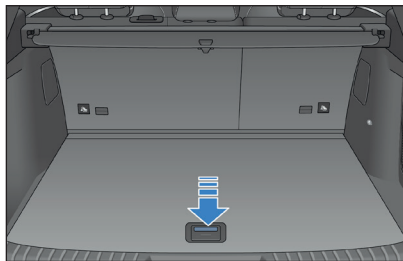

2. Quando os bancos traseiros estão rebatidos, a tampa de cobertura do porta-malas e o encosto dos bancos ficam relativamente planos.

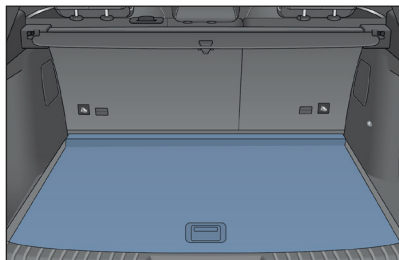

Na posição inferior, a tampa de cobertura do porta-malas fica presa na superfície inferior do degrau da placa de suporte, o que pode aumentar o espaço de armazenamento do porta-malas.

## Índice

Bateria da chave inteligente descarregada .....	6-2
Falha na partida do veículo .....	6-3
Desligamento do motor durante a condução .....	6-4
Superaquecimento do motor .....	6-5
Reboque do veículo .....	6-6
Reparo do pneu .....	6-7

## Bateria da chave inteligente descarregada

### **i** LEMBRETE

Se o veículo precisar ser parado com urgência devido a uma falha, vista imediatamente o colete refletivo disponível no veículo.

Se o indicador da chave eletrônica inteligente não piscar e o veículo não puder ser ligado por ela, a bateria da chave pode estar descarregada. Leve a chave inteligente a uma concessionária autorizada BYD para substituir a bateria o mais rápido possível. Nesse caso, você pode dar partida no veículo no modo sem energia.

### **⚠** AVISO

- Não coloque a chave inteligente em um local exposto a altas temperaturas.
- Não bata a chave contra objetos duros.
- Coloque a chave longe de campos magnéticos.
- Se o veículo não for usado após entrar no estado antifurto com as portas travadas, mantenha a chave longe dele para evitar o consumo da bateria de 12 V devido à função de localização automática da chave.

1. Destranque o veículo com uma chave mecânica.
2. Pressione o pedal do freio e o botão START/STOP, a luz de advertência do sistema de chave inteligente no painel de instrumentos se acenderá e a campainha emitirá um som uma única vez.
3. Dentro de 30s após o sinal sonoro do painel de instrumentos, coloque a chave inteligente próxima à marca de desligar do console central (na direção indicada pela seta na figura). Nesse momento, a luz de advertência do sistema de chave inteligente se apagará e o veículo poderá ser ligado em 5s.



## Falha na partida do veículo

### Inspeções gerais

Antes de realizar as inspeções gerais, confirme se você seguiu o procedimento de partida corretamente para dar partida no veículo (consulte "Partida do veículo", na seção 1, "Controles do veículo", P. 1-35) e verifique o combustível restante. Além disso, verifique se o veículo pode ser ligado usando uma chave reserva. Em caso positivo, a chave original pode ter sido danificada. Nesse caso, confie a inspeção da chave a uma concessionária autorizada BYD. Se todas as teclas não funcionarem, pode haver uma falha nas teclas ou no sistema de chave inteligente. Nesse caso, entre em contato com uma concessionária autorizada BYD.

### Se o motor a combustão não funcionar

1. Dê a partida no veículo novamente.
2. Se o motor ainda não puder ser ligado, pode haver derramamento de óleo devido à repetição de tentativas de partida.
3. Se o motor ainda não puder ser ligado após várias tentativas de dar a partida, será necessário fazer ajustes ou reparos. Nesse caso, entre em contato com uma concessionária autorizada BYD.

## Desligamento do motor durante a condução

- Certifique-se de desacelerar gradualmente o veículo e mantê-lo se deslocando em linha reta. Conduza-o com cuidado para fora da via e para um local seguro.
- Ligue o pisca-alerta.
- Reinicie o motor.
- O motor a combustão dá a partida e para repentinamente por falta de combustível.
  - Se o nível de combustível estiver muito baixo no tanque, é possível que o motor dê partida e pare repentinamente. Após algum tempo, o motor não dará mais partida.
  - Se o combustível acabar antes do reabastecimento, o motor também dará a partida, mas parará repentinamente. Depois que o tanque for reabastecido, o motor entrará no estado normal de funcionamento.

## Superaquecimento do motor

Se o termômetro do líquido de arrefecimento do motor exibir um valor de temperatura relativamente alto, o motor estará sujeito a uma transição gradual no desempenho de potência, podendo funcionar em superaquecimento. Nesse caso:

1. Dirija o veículo com segurança para longe do trecho movimentado da estrada, estacione-o em um local seguro, pare o veículo, acenda o pisca-alerta e pressione o botão "P". Se o ar-condicionado estiver ligado, desligue-o e coloque um triângulo de emergência na posição correspondente atrás do veículo conforme exigido por leis e regulamentos.
2. Se o líquido de arrefecimento estiver saindo do reservatório de expansão, desligue o motor, espere até que não saia mais vapor e abra o capô. Se não houver líquido de arrefecimento saindo, mantenha o motor funcionando e verifique se o ventilador do radiador está funcionando. Se não estiver, desligue o motor.

### LEMBRETE

Para evitar acidentes pessoais, mantenha o capô fechado até que a vaporização de líquido de arrefecimento cesse. Essa vaporização indica uma pressão muito alta.

3. Verifique se há vazamentos visíveis de líquido de arrefecimento provenientes do radiador, mangueiras e embaixo do veículo.

### AVISO

Quando o motor estiver funcionando, mantenha as mãos e roupas a uma certa distância dos ventiladores em rotação e da polia do motor.

4. Se forem encontrados vazamentos de líquido de arrefecimento, desligue imediatamente o motor e entre em contato com uma concessionária autorizada BYD para obter ajuda.
5. Se não forem encontrados vazamentos visíveis de líquido de arrefecimento, verifique o reservatório de expansão do líquido de arrefecimento. Se o nível estiver abaixo da marca MIN, abra a tampa do reservatório de expansão depois que a temperatura do líquido de arrefecimento do motor for reduzida para a faixa normal, encha o reservatório com o motor funcionando até que o nível atinja a marca MAX, coloque a tampa e a aperte e, em seguida, ligue o motor com ciclo maior (ligue o ventilador com o ar-condicionado desligado) 2 a 3 vezes. Aguarde até que a temperatura do líquido de arrefecimento do motor reduza para a faixa normal e verifique novamente o nível no reservatório de expansão. Encha novamente o líquido de arrefecimento até o nível entre as

marcas MIN e MAX, se necessário. Se o nível estiver muito abaixo de MIN, definitivamente há um vazamento no sistema de líquido de arrefecimento. Nesse caso, entre em contato imediatamente com uma concessionária autorizada BYD para inspeção.

### AVISO

Não abra a tampa do reservatório de expansão quando a temperatura do motor e do radiador ainda estiver alta, pois a projeção de vapor e líquido em alta temperatura pode causar acidentes graves.

Quando o estado de carregamento da bateria de tração estiver baixo, não use o ar-condicionado por muito tempo, pois ele consumirá muita energia. Se o estado de carregamento da bateria de tração estiver muito baixo, o motor será ligado para a geração de energia, o que pode causar acidentes ou incêndio devido ao superaquecimento do motor.

## Reboque do veículo

Se for necessário rebocar o veículo, entre em contato com uma concessionária autorizada BYD, um prestador de serviços de reboque profissional ou uma empresa prestadora de serviços de resgate na estrada em que você está.

### ⚠ AVISO

Não peça a terceiros para rebocar o veículo usando apenas cordas ou correntes de ferro.

Métodos de reboque mais comuns:

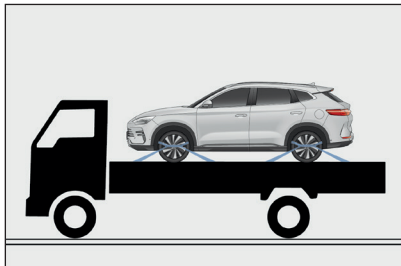

#### ■ Prancha

- Quando o veículo apresentar problemas de funcionamento e precisar ser rebocado, o reboque de prancha é o melhor método para rebocar o veículo. Isso porque deixar apenas as rodas dianteiras ou traseiras no chão pode causar danos aos componentes de alta-tensão.

### Gancho de reboque

A posição de instalação do gancho de reboque frontal do veículo é mostrada na figura.

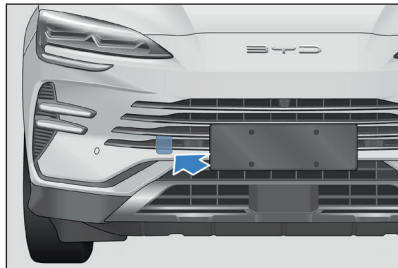

- Retire a tampa de revestimento utilizando alguma chave ou espátula de material macio.
- Instale o gancho de reboque no furo de reboque.

### 📌 LEMBRETE

- Não é recomendado rebocar seu veículo utilizando um gancho de reboque. É melhor entrar em contato com um prestador de serviços de reboque profissional ou com a empresa prestadora de serviços de resgate na estrada.
- Apenas o gancho de reboque fornecido com o veículo pode ser utilizado. Caso contrário, podem ocorrer danos. Não reboque o veículo pela traseira com as quatro rodas no solo; caso contrário, o veículo será danificado.

## Reparo do pneu

- Certifique-se de desacelerar gradualmente o veículo e mantê-lo se deslocando em linha reta. Dirija-o para longe do tráfego intenso, para um local seguro. Evite parar o veículo na pista central de uma via expressa. Pare o veículo em terreno sólido e plano.

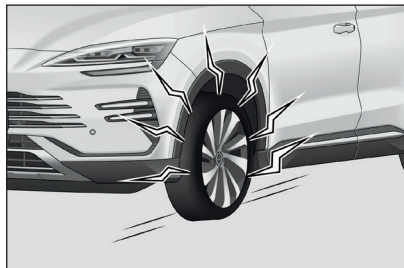

- Pressione o botão "P".
- Desligue o veículo e acenda o piscar-alerta.
- Certifique-se de que todos os passageiros desçam do veículo e peça-lhes que se dirijam a um local seguro, longe do tráfego intenso.
- Para evitar que o veículo se movimente, coloque um calço sob o pneu na direção diagonal do pneu furado.

### ⚠ AVISO

Não continue a conduzir o veículo com os pneus furados. Mesmo que o veículo percorra uma curta distância, os pneus sofrerão danos irreparáveis.

## Ferramentas do veículo

Essas ferramentas estão armazenadas em uma caixa de ferramentas embaixo do forro do porta-malas.

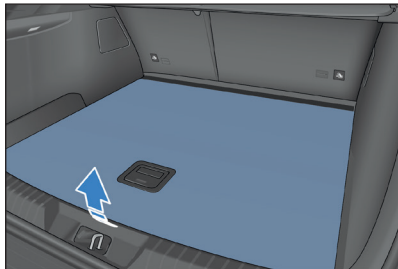

As ferramentas no interior do veículo incluem: triângulo de emergência, colete refletivo\*, ferramenta de remoção das capas das porcas da roda\*, dispositivo para reparo de pneus, gancho de reboque, entre outras.

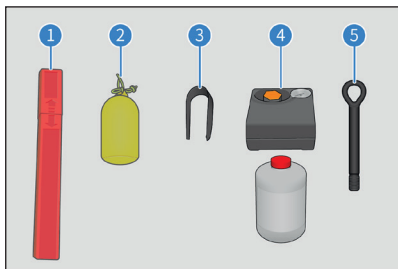

- 1 Triângulo de emergência
- 2 Colete refletivo
- 3 Ferramenta de remoção das capas das porcas da roda
- 4 Dispositivo para reparo de pneus
- 5 Gancho de reboque
- 6 Carregador\*

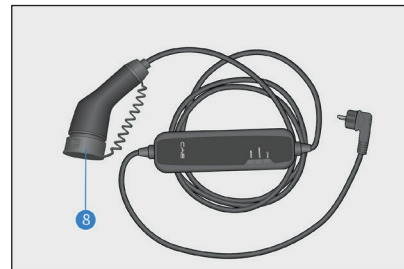

## Colocação do triângulo de emergência

### **i** LEMBRETE

- Ao estacionar e reparar seu veículo em uma via pública, lembre-se de colocar um triângulo de emergência 100 a 200 m atrás de seu veículo, com o lado vermelho voltado para o tráfego, para alertar os motoristas dos veículos e prevenir a ocorrência de qualquer condição perigosa. Após o reparo, recolha-o para uso futuro.

O triângulo de emergência serve para alertar os motoristas dos veículos que se aproximam e prevenir a ocorrência de qualquer condição perigosa devido ao excesso de velocidade ou incapacidade dos veículos que se aproximam de frear a tempo, bem como qualquer colisão com o veículo à frente que esteja estacionado ou em reparo.

Método para usar o triângulo de emergência:



1. Retire todas as peças do triângulo de emergência da embalagem.
2. Monte essas peças em um triângulo fechado.
3. Solte o suporte do triângulo de emergência para seu estado de uso, conforme a figura.

## Utilizar um dispositivo de reparo de pneus

O kit de vedação para furos de pneus pode ser utilizado para vedar pequenos cortes, especialmente na banda de rodagem. O reparo de um pneu com kit de vedação de furos de pneu é apenas uma solução de emergência que permite deslocar-se ao centro de manutenção mais próximo; mesmo que o pneu não vaze, é permitida apenas a condução por curtas distâncias em condições de emergência.

### **⚠** CUIDADO

- O dispositivo de reparo de pneus pode ser utilizado para reparar furos na banda de rodagem com um diâmetro não superior a 6 mm. Se o diâmetro de tal furo estiver em outro local do pneu, não use o selante para pneus, ao invés disso, chame a assistência na estrada.
- O selante de furos é altamente inflamável e prejudicial à saúde. Quando usado, é proibido abrir chama e fumar. Evite que o selante antifuro entre em contato com a pele, olhos e roupas. Guarde-o em local afastado de crianças e não inale seu vapor.

**⚠ CUIDADO****Em caso de contato com o selante antifuro**

- Se o selante antifuro entrara em contato com a pele ou os olhos, lave imediatamente a parte afetada com bastante água.
- Troque imediatamente as roupas contaminadas.
- Se apresentar reação alérgica, procure orientação médica imediatamente.
- Se o selante para pneus for ingerido, enxágue imediatamente a boca e beba bastante água, não induza o vômito; procure auxílio médico imediatamente.

**Método de uso do kit de vedação de furo no pneu**

- Consulte a etiqueta na bomba de enchimento para obter o método de operação detalhado do kit de vedação para furos.
- Se a bomba de enchimento precisar ser conectada à fonte de alimentação, insira o plugue de alimentação na tomada interna de 12 V, dê a partida no veículo e ligue o interruptor da bomba de enchimento. O selante antifuro será bombeado para dentro do pneu através da mangueira da bomba infladora junto com o ar.

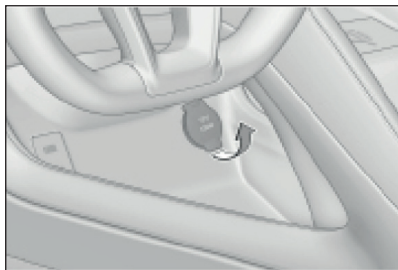
**i LEMBRETE**

- Certifique-se de que o interruptor da bomba de enchimento esteja desligado ao inserir o plugue de alimentação na tomada auxiliar interna.
- A bomba de enchimento pode permanecer ligada por no máximo 10 min.
- A corrente de trabalho da tomada auxiliar é inferior a 10 A.
- A tensão na tomada não deve exceder a tensão nominal de 12 V e a potência nominal de 120 W marcada na tomada auxiliar, caso contrário, causará potenciais riscos à segurança.

**⚠ CUIDADO**

Ao dar a partida, o veículo deve estar localizado ao ar livre ou em um local bem ventilado. Deixar o motor funcionando em uma área sem ventilação ou mal ventilada pode causar asfixia.

- Observe a leitura do medidor de pressão dos pneus na bomba de enchimento.
  - Se a pressão do pneu não atingir 200 kPa (2,0 bar) em 10 min, desligue a bomba de enchimento e entre em contato com uma concessionária autorizada BYD.

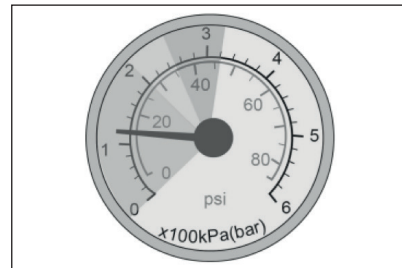

- Se a pressão do pneu estiver na faixa de 200 a 320 kPa (2,0 a 3,2 bar), remova o kit o mais rápido possível e, dentro de 1 min, comece a dirigir o veículo a uma velocidade inferior a 80 km/h por uma distância não superior a 10 km para permitir que o selante de pneus seja distribuído uniformemente no pneu.

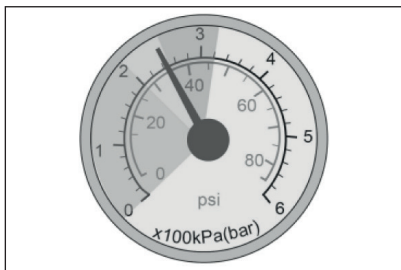

- Encoste o veículo, verifique o pneu reparado e observe a leitura do medidor de pressão dos pneus na bomba infladora.
- Se a pressão dos pneus for superior a 250 kPa (2,5 bar), dirija-se à oficina mais próxima a uma velocidade inferior a 80 km/h.
- Se a pressão do pneu estiver na faixa de 200 a 250 kPa (2,0 a 2,5 bar), repita a operação para injetar o selante de pneu furado no pneu e observe a leitura do medidor de pressão do pneu na bomba de enchimento.
- Se a pressão do pneu não atingir 200 kPa (2,0 bar), entre em contato com uma concessionária autorizada BYD.

### **i** LEMBRETE

- O reparo de um pneu danificado com um kit de selante antifuro é apenas uma solução de emergência. Substitua o pneu em uma oficina o mais rápido possível (recomenda-se que você entre em contato com uma concessionária autorizada BYD) e informe a um técnico de manutenção que o pneu contém selante antifuro no interior.
- Depois de reparar um pneu com o kit de selante para furos, é recomendável comprar um novo selante para pneus e uma mangueira de enchimento de uma concessionária autorizada BYD.
- Evite acelerações rápidas ou curvas em alta velocidade.
- Siga a exigência de limite de velocidade máxima do veículo de 80 km/h. Substitua o pneu furado o mais rápido possível (com distância máxima de condução inferior a 200 km). Não dirija o veículo continuamente se houver vibração forte, desempenho instável da direção ou ruído quando o veículo estiver em funcionamento.
- Substitua o selante de pneu que está prestes a expirar por um novo (consulte o rótulo na lata do selante de pneu para saber a data de validade específica).

## Índice

Parâmetros do veículo.....	7-2
Identificação do veículo.....	7-7
Etiquetas de advertência.....	7-9
Posição de montagem do transponder.....	7-11
Etiqueta Nacional de Segurança Veicular (ENSV).....	7-12

## Parâmetros do veículo

Dimensão do veículo:

Item	Parâmetro
Comprimento total (mm)	4.775
Largura total (mm) (excluindo retrovisor externo)	1.890
Altura total (mm)	1.670
Distância entre eixos (mm)	2.765
Bitola dianteira (mm)	1.630
Bitola traseira (mm)	1.630
Balanço dianteiro (mm)	1.010
Balanço traseiro (mm)	1.000
Distância do solo - Veículo totalmente carregado (mm)	150
Ângulo de ataque (°)	19
Ângulo de saída (°)	21

Observação:

A largura do veículo não inclui os retrovisores laterais. A altura do veículo não inclui o rack de teto.

Massa do veículo:

Item	Parâmetro
Peso em ordem de marcha (kg)	1.830
Massa total máxima permitida (kg)	2.240
Capacidade de assentos (pessoas)	5

Parâmetros do motor elétrico:

Item	Parâmetro
Modelo do motor de tração	Dianteiro: TZ220XYE
Tipo	Motor síncrono de ímã permanente
Potência/velocidade/torque nominal do motor de tração (kW/rpm/Nm)	60/4.300/120
Potência/velocidade/torque de pico do motor de tração (kW/rpm/Nm)	145/15.000/300

Dados do motor:

Itens	Parâmetros
Modelo do motor	BYD472QA
Tipo de motor	Quatro cilindros em linha, aspirado
Deslocamento (mL)	1498
Potência líquida máxima do motor/velocidade correspondente (kW/rpm)	72/6.000
Torque líquido máximo do motor/velocidade correspondente (Nm/rpm)	122/4.500

Desempenho e parâmetros de potência do veículo:

Item	Parâmetro
Velocidade máxima por padrão (km/h)	170
Capacidade de subida máxima no modo EV	30°

Parâmetros de roda e pneu:

Item	Parâmetro
Especificações do pneu	235/50R19
Pressão dos pneus (PSI)	36
Requisito para balanceamento dinâmico das rodas (g)	Não mais que 10 g·cm (exibição de um lado da máquina de balanceamento dinâmico)

Parâmetros de alinhamento da roda (com peso em ordem de marcha):

Item	Parâmetro
Camber da roda dianteira (°)	$-0,85^{\circ} \pm 0,75^{\circ}$
Convergência da roda dianteira (°)	$0,07^{\circ} \pm 0,16^{\circ}$
Ângulo de inclinação do pino mestre (°)	$11,2^{\circ} \pm 0,75^{\circ}$
Ângulo de caster do pino mestre (°)	$2,89^{\circ} \pm 0,75^{\circ}$
Camber da roda traseira (°)	$-0,59^{\circ} \pm 0,75^{\circ}$
Convergência da roda traseira (°)	$0,18^{\circ} \pm 0,16^{\circ}$

Parâmetros técnicos do sistema de freio:

Item	Parâmetro
Curso livre do pedal do freio (mm)	1 a 5
Espessura do disco do freio dianteiro (mm)	Disco do freio dianteiro: 26–28
Espessura do disco do freio traseiro (mm)	Disco do freio traseiro: 9–11
Espessura da pastilha do freio dianteiro (mm)	Espessura do material de fricção: 2–8
Espessura da pastilha do freio traseiro (mm)	Espessura do material de fricção: 2–6,5

Parâmetros da bateria de tração:

Item	Parâmetro
Tipo de bateria de tração	Bateria de fosfato de ferro e lítio
Capacidade nominal da bateria de tração (kWh)	18,3

Parâmetros do banco:

Item	Parâmetro
Ângulo do encosto do banco dianteiro	25°
Posições dianteiras e traseiras definidas para os bancos dianteiros	O trilho deslizante suporta 220 mm para a frente e 20 mm para trás, com um ângulo de 4,5°
Status de funcionamento normal do encosto do banco dianteiro	O ângulo projetado do encosto é de 24,3° para a frente e 50,7° para trás
Ângulo do encosto do banco traseiro	28°
Posições dianteiras e traseiras definidas para os bancos traseiros	O ângulo projetado do encosto é de 15° para a frente e 5.625° para trás
Status de funcionamento normal do encosto do banco traseiro	28°

Parâmetros do óleo e fluidos:

Itens	Modelo e especificação	Quantidade de abastecimento
Fluido de freio	HZY6/DOT-4 LV	990 ± 50 mL
Óleo de transmissão especial EHS	EHSF-2 LV	3,0 L para substituição (sem substituir o conjunto do filtro); 3,5 L para substituição (substituindo o conjunto do filtro simultaneamente); 4,1 L para montagem
Óleo do motor BYD472QA	API SP 0W-20 ou superior	Sem troca de filtro: 3,1 L Com troca de filtro: 3,3 L
Líquido de arrefecimento	Líquido de arrefecimento de ácido orgânico de ação prolongada a -40 °C	Encha até a posição entre as marcas "MAX" e "MIN"

## Identificação do veículo

### Número de identificação do veículo (VIN)

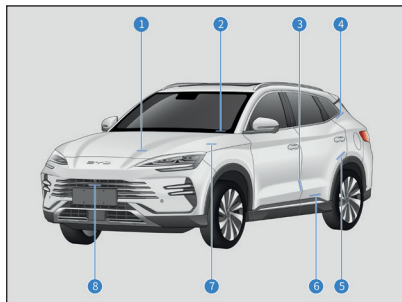

- 1 Colado na carcaça da transmissão
- 2 Código VIN fixado na tampa superior da travessa inferior do para-brisa dianteiro
- 3 Colado na superfície da chapa metálica da porta dianteira esquerda
- 4 Colado na superfície da chapa metálica da moldura esquerda da tampa do porta-malas

- 5 Colado na superfície da chapa metálica na caixa de roda traseira esquerda
- 6 Colado na superfície interna da chapa metálica da soleira da porta traseira esquerda
- 7 Colado na superfície interna da chapa metálica do capô do motor a combustão
- 8 Colado na viga anticollisão dianteira
- 9 Inscrito abaixo do banco do passageiro dianteiro

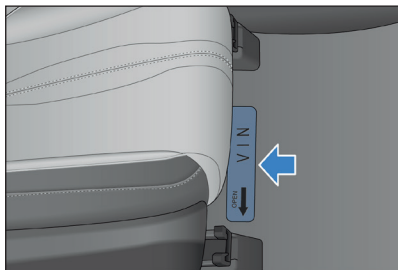

## Placa de identificação do veículo

Está colada sob o anel de trava da coluna B direita e inclui as seguintes informações:

- Nome da companhia
- Marca
- País de fabricação
- Modelo do veículo
- Modelo do motor de tração
- Modelo do motor a combustão
- Número de identificação do veículo
- Massa total máxima permitida
- Ano/mês de fabricação
- Tensão nominal do sistema da bateria de tração
- Capacidade nominal do sistema da bateria de tração
- Cilindrada do motor a combustão

## Modelo e número de série do motor

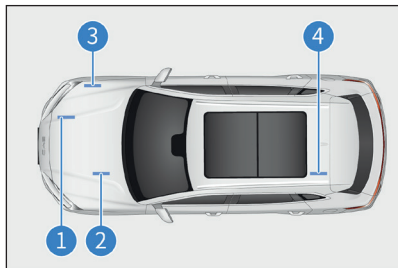

- 1** O modelo e o número de série do motor a combustão estão gravados no bloco do motor.
- 2** O modelo e o número de série do motor de tração dianteiro estão gravados na carcaça do motor de tração dianteiro.
- 3** O modelo e o número de série do motor de tração dianteiro estão colados no painel interno do capô.

## Etiquetas de advertência

As etiquetas dos airbags laterais são coladas nas superfícies da placa de metal abaixo dos anéis de trava do batente da porta da coluna B nos lados esquerdo e direito.

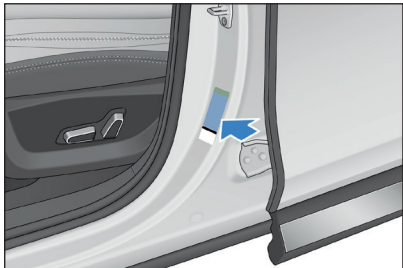

A etiqueta de pressão dos pneus está colada na superfície da placa de metal da moldura da porta da coluna B no lado esquerdo.

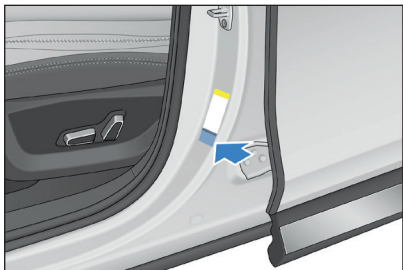

A etiqueta de posição da bateria está colada abaixo da coluna B direita.

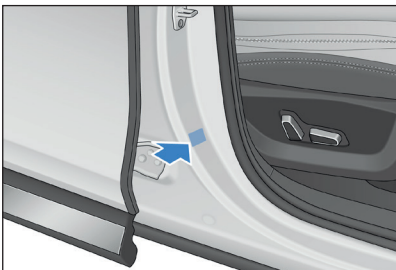

O logotipo da trava de proteção para crianças está gravado no painel da porta traseira.

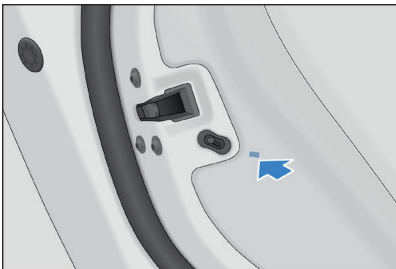

A etiqueta do sistema de ar-condicionado está colada no painel direito do capô.

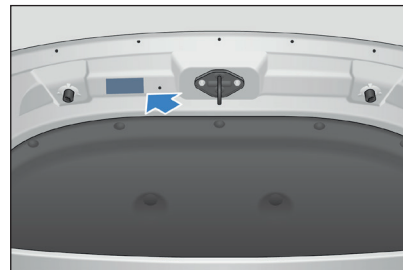

A etiqueta de indicação de gasolina sem chumbo está colada no painel interno da tampa de reabastecimento.

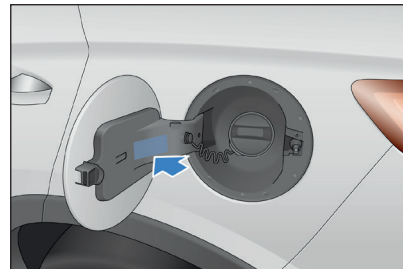

A etiqueta de aviso da tampa do conector de carga está colada no painel interno da tampa do conector de carga.

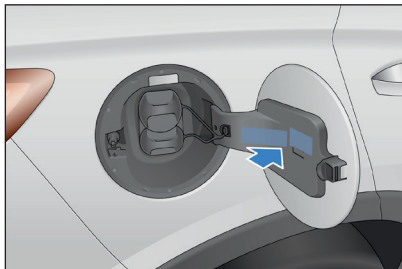

A etiqueta do airbag está colada nos lados interno e externo do para-sol direito.

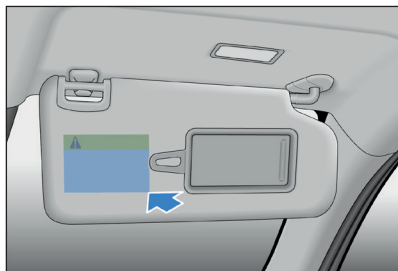

A etiqueta de veículo híbrido está colada na parte externa da tampa da porta de carregamento.



## Posição de montagem do transponder





O adesivo da posição de montagem do transponder está localizado na parte superior direita do para-brisa dianteiro.

### **AVISO**

Não sobreponha o adesivo do transponder com amoldura do vidro ou com outros objetos.

## Etiqueta Nacional de Segurança Veicular (ENSV)

 <p>Programa de Rotulagem Veicular de Segurança</p>		<b>20XX</b>	
<p>Tipo: Marca: Modelo: Versão: CAT n°:</p>		<p>AUTOMÓVEL BYD XXXXX XXXXX XXXX/XXXX</p>	
<b>ITENS:</b>			
Impacto lateral		XXXXX	
Sistema de controle de estabilidade (ESC)		XXXXX	
Indicador de direção lateral		XXXXX	
Farol de rodagem diurna		XXXXX	
Aviso de não afivelamento do cinto - motorista		XXXXX	
Indicação de frenagem de emergência (ESS)		XXXXX	
Sistema de alerta ou visibilidade traseira (câmera ou aviso sonoro)		XXXXX	
<b>REQUISITOS INOVADORES:</b>			
Impacto lateral em poste		XXXXX	
Proteção para pedestres		XXXXX	
Impacto frontal - camionetas e utilitários		XXXXX	
<b>O VEÍCULO ETIQUETADO ATENDE INTEGRALMENTE AOS REGULAMENTOS DE SEGURANÇA EXIGIDOS PELO CONTRAN.</b>			
		<p>DENATRAN      MINISTÉRIO DA INFRAESTRUTURA      GOVERNO FEDERAL</p>	

O Programa de Rotulagem Veicular de Segurança, anunciado pelo Governo Federal em 2020, tem como objetivo disponibilizar ao consumidor as informações do nível de desempenho estrutural e tecnologias assistidas à direção, adicionais aos requisitos obrigatórios de homologação de veículos comercializados no país.

A Portaria DENATRAN n° 374 esclarece que "à medida que as tecnologias forem se tornando obrigatórias para a totalidade dos veículos fabricados ou importados no país, deixam de fazer parte do Programa de Rotulagem Veicular de Segurança, bem como da ENSV". As informações da etiqueta podem ser consultadas no site do Denatran através do QR Code existente na etiqueta.

**A**

<b>Airbags</b> .....	2-6
<b>Airbags de cortina laterais*</b> .....	2-9
<b>Airbags do motorista e do passageiro dianteiro</b> .....	2-7
<b>Airbags laterais dos bancos dianteiros</b> .....	2-8
<b>Ajuste do farol</b> .....	4-33
<b>Ajuste dos bancos dianteiros</b> .....	4-19
Ajuste elétrico dos bancos dianteiros* .....	4-19
Ajuste manual dos bancos dianteiros* .....	4-20
Sistema de ventilação e aquecimento* .....	4-19
<b>Alça de apoio</b> .....	5-24
<b>Alerta de Colisão Frontal (FCW)* e Frenagem Automática de Emergência (AEB)*</b> .....	1-54
<b>Alternar entre ODO/TRIP</b> .....	4-32
<b>Apoios de cabeça dos bancos traseiros</b> .....	4-22
<b>Assistência à condução</b> .....	1-45
Condições de ativação do ACC .....	1-45
Controles do ACC .....	1-46
Estados de trabalho .....	1-45
Piloto Automático Adaptativo (ACC)* .....	1-45
<b>Assistência de Ponto Cego (BSA)*</b> 1-59	
<b>Assistente de Farol Alto (HMA)*</b> .....	1-52
<b>Assistente de Manutenção em Faixa (LDA)*</b> .....	1-57

**B**

<b>Bancos</b> .....	4-17
---------------------	------

<b>Bateria da chave inteligente descarregada</b> .....	6-2
<b>Bateria de 12 V</b> .....	1-24
Ativação do veículo com SOC baixa da bateria de tração .....	1-24
Função de carregamento inteligente .....	1-25
<b>Bateria de tração</b> .....	1-22
Função de aquecimento da bateria de tração em baixa temperatura .....	1-22
Manutenção da bateria de tração .....	1-22
Reciclagem da bateria de tração .....	1-23
<b>Bolsa porta-revistas</b> .....	5-20
<b>Botões do volante</b> .....	4-35
Botões direitos .....	4-36
Botões esquerdos .....	4-35
Buzina .....	4-37
Grupo de botões do volante .....	4-35
Seleção para próximo/anterior .....	4-36

**C**

<b>Carregador sem fio para smartphone</b> .....	5-30
<b>Central multimídia</b> .....	5-2
<b>Cinto de segurança</b> .....	2-2
Função de bloqueio de emergência do retrator .....	2-2
Função de pré-tensionador e limitador de força* .....	2-2
<b>Combustível</b> .....	1-27
Abastecimento .....	1-27
Seleção de combustível .....	1-27
<b>Condições de acionamento dos airbags</b> .....	2-10
Casos em que os airbags podem não ser acionados .....	2-11
Casos em que os airbags podem ser acionados .....	2-10

<b>Configurações do ar-condicionado</b> .....	5-14
<b>Conteúdo</b> .....	4
<b>Controles do ar-condicionado</b> .....	5-4
<b>Cortina do porta-malas</b> .....	5-29

**D**

<b>Definição das funções</b> .....	5-7
Princípios operacionais .....	5-9
<b>Desligamento do motor durante a condução</b> .....	6-4
<b>Difusor de ar</b> .....	5-11
Saída de ar central dianteira .....	5-11
Saída de ar lateral dianteira .....	5-11
Saída de ar traseira .....	5-11

**E**

<b>Economia de energia e prolongamento da vida útil do veículo</b> .....	1-29
Correntes antiderrapantes para neve .....	1-33
Cuidados ao dirigir em trechos alagados .....	1-31
Prevenção contra incêndios .....	1-32
Risco de intoxicação por monóxido de carbono (CO) .....	1-31
Transporte de bagagem .....	1-29
<b>Equilíbrio de SOC da bateria de tração</b> .....	1-17
Função de geração de energia durante o estacionamento .....	1-18
Função de memória de modo .....	1-18
<b>Espaços de armazenamento das portas</b> .....	5-15
<b>Espelho do para-sol*</b> .....	5-23
<b>Estojos para óculos</b> .....	5-21

<b>Etiqueta Nacional de Segurança</b>	
<b>Veicular (ENSV)</b> .....	7-12
<b>Etiquetas de advertência</b> .....	7-9
<b>Exterior</b> .....	1-2

**F**

<b>Falha na partida do veículo</b> .....	6-3
Inspeções gerais .....	6-3
<b>Freio de estacionamento elétrico (EPB)</b> .....	1-39
Acionamento manual do EPB .....	1-39
Acionando o EPB	
automaticamente .....	1-39
Comando do EPB .....	1-39
Falha na função de liberação .....	1-40
Função de freio de emergência .....	1-40
Indicador do sistema EPB .....	1-40
Liberação automática do EPB	
durante a partida do veículo .....	1-40
Ruído de operação do EPB .....	1-41

<b>Funcionamento do sistema de modo duplo (DM)</b> .....	2-21
<b>Head-up Display (HUD)*</b> .....	1-75
Como utilizar .....	1-75
Definição do HUD .....	1-75

**I**

<b>Identificação do veículo</b> .....	7-7
Modelo e número de série do motor .....	7-8
Número de identificação do veículo (VIN) .....	7-7
Placa de identificação do veículo .....	7-8
<b>Indicadores nos instrumentos</b> .....	3-3
Identificação dos indicadores/luzes de advertência .....	3-3
Instruções dos indicadores de falha/aviso do painel de instrumentos .....	3-4

<b>Instalação do sistema de retenção infantil</b> .....	2-17
Instalação do sistema de retenção infantil com ancoragem rígida I	
SOFIX .....	2-17
<b>Instruções de carregamento/descarregamento</b> .....	1-2
Avisos de segurança para o carregamento .....	1-2
Precauções para o carregamento .....	1-2
Solução de problemas gerais de carregamento .....	1-5
<b>Instruções para a descarga*</b> .....	1-19
Descarga V2L* .....	1-19
<b>Instruções para o carregamento</b> .....	1-7
Carregamento programado .....	1-12
Uso de carregador CA portátil/residencial* .....	1-7
Uso de estação de carregamento CA* .....	1-10
<b>Interface de funcionamento do ar-condicionado</b> .....	5-5
<b>Interface USB dianteira</b> .....	5-26
<b>Interface USB traseira</b> .....	5-27
<b>Interior</b> .....	1-5
<b>Interruptores da porta dianteira esquerda</b> .....	4-29
Botão de travamento do vidro .....	4-30
Console de travamento da porta .....	4-30
Interruptores de ajuste dos retrovisores externos .....	4-31
Interruptores dos vidros elétricos .....	4-29
<b>Interruptores das luzes</b> .....	4-24
<b>Interruptores dos limpadores</b> .....	4-27
<b>Interruptores do teto solar*</b> .....	4-38

**L**

<b>Limpador</b> .....	1-84
Substituição das palhetas dos limpadores .....	1-84
<b>Luzes de emergência (pisca-alerta)</b> .....	4-34
<b>Luzes interiores</b> .....	4-40
Luz ambiente* .....	4-40
Luzes interiores dianteiras/laterais .....	4-40

**M**

<b>Monitoramento da pressão do pneu (TPMS)*</b> .....	1-71
Baixa pressão do pneu .....	1-73
Falha do sistema .....	1-74
Reinicialização do sistema .....	1-74

**P**

<b>Painel de controle</b> .....	1-4
<b>Painel de instrumentos</b> .....	3-2
Visualização do painel de instrumentos .....	3-2
<b>Parâmetros do veículo</b> .....	7-2
<b>Para-sol</b> .....	5-22
<b>Partida do veículo</b> .....	1-35
Direção .....	1-35
Função <b>kick-down</b> .....	1-36
Inspeções de segurança antes de dirigir .....	1-36
Partida remota .....	1-37
Preparações antes de dirigir .....	1-37
<b>Período de amaciamento</b> .....	1-26
Reboque .....	1-26
<b>Piloto Automático Inteligente (ICC)*</b> .....	1-50

<b>Pontos importantes para condução</b> .....	1-43
Precauções ao dirigir no inverno (com neve).....	1-44
<b>Porta-copos</b> .....	5-19
Porta-copos dos bancos dianteiros.....	5-19
Porta-copos no banco traseiro.....	5-19
<b>Porta-luvas</b> .....	5-16
<b>Porta-objetos</b> .....	5-17
<b>Porta-objetos no console central</b> .....	5-18
<b>Portas e chaves</b> .....	4-2
Chave inteligente eletrônica.....	4-2
Chave mecânica.....	4-4
Chave NFC*.....	4-4
Chaves.....	4-2
<b>Posição de montagem do transponder</b> .....	7-11
<b>Precauções nos modos de trabalho do sistema de modo duplo (DM)</b> .....	2-26
<b>Prefácio</b> .....	1

---

## R

---

<b>Rebatimento do banco traseiro</b> .....	4-21
<b>Reboque do veículo</b> .....	6-6
Gancho de reboque.....	6-6
<b>Reparo do pneu</b> .....	6-7
Ferramentas do veículo.....	6-7
Utilizar um dispositivo de reparo de pneus.....	6-8
<b>Retenção automática do veículo (AVH)</b> .....	1-42
Botão AVH.....	1-42
Condições para operação da AVH.....	1-42
Pré-requisitos para ativação do modo de espera da AVH (a serem cumpridos ao mesmo tempo).....	1-42

<b>Retrovisores laterais externos elétricos</b> .....	1-82
Rebatimento do retrovisor externo.....	1-82
<b>Retrovisor interno</b> .....	1-81
Ajuste manual do retrovisor interno.....	1-81
Função antirreflexo automática*.....	1-81
Função antirreflexo manual.....	1-81

---

## S

---

<b>Seleção dos modos de trabalho do sistema de modo duplo (DM)</b> .....	2-23
<b>Sistema de alarme antifurto</b> .....	2-29
Indicador antifurto.....	2-30
<b>Sistema de alerta acústico do veículo (AVAS)*</b> .....	1-62
Ativação/desativação do sistema.....	1-62
<b>Sistema de assistência para estacionamento*</b> .....	1-68
Exibição da distância e alarme.....	1-68
Informações de falha.....	1-69
Tipo de sensor.....	1-68
<b>Sistema de controle de estabilidade (ESC)</b> .....	1-78
Sistema antibloqueio dos freios (ABS).....	1-79
<b>Sistema de imobilização da porta de carregamento</b> .....	1-14
Destramamento de emergência da porta de carregamento.....	1-16
<b>Sistema de purificação do ar*</b> .....	5-12
<b>Sistema de retenção infantil</b> .....	2-16
<b>Sistema de visão panorâmica*</b> .....	1-63
<b>Sistema inteligente de acesso e partida</b> .....	4-14
Área de ativação.....	4-14
Função de acesso.....	4-14
Função de partida.....	4-14

Posição das antenas de detecção.. 4-14

<b>Sistemas de auxílio à condução segura</b> .....	1-76
Sistema de freio hidráulico inteligente.....	1-76
<b>Slot para cartão SD*</b> .....	5-28
<b>Superaquecimento do motor</b> .....	6-5

---

## T

---

<b>Tampa de cobertura do porta-malas</b> .....	5-32
<b>Tomada auxiliar de 12 V</b> .....	5-25
<b>Trava de proteção para crianças</b> .....	4-16
<b>Travamento/destravamento das portas</b> .....	4-6
Operação dos vidros das portas com a chave inteligente*.....	4-7
Operação dos vidros das portas pelo microinterruptor.....	4-8
Travamento/destravamento com chave digital NFC*.....	4-8
Travamento/destravamento com chave mecânica.....	4-6
Travamento/destravamento com microinterruptor.....	4-8
Travamento/destravamento com o travamento central.....	4-12
Travamento/destravamento da tampa do porta-malas.....	4-9
Travamento/destravamento/localização do veículo com a chave inteligente.....	4-6
Travamento mecânico de emergência do veículo.....	4-12

**U****Uso do cinto de segurança.....2-3**

Função de advertência do cinto de  
segurança não afivelado\* ..... 2-5

**V****Visão geral do veículo..... 3****Volante .....4-23**

Ajuste do volante ..... 4-23

Configuração do modo de direção  
assistida ..... 4-23

BYD



[www.byd.com/br](http://www.byd.com/br)

B4911\*66-SNG-MP11  
Edição: 05-2025

BUILD YOUR DREAMS